

머리말

닛산의 새 가족이 되신 것을 환영합니다. 고객이 구입하신 닛산 차는 최신 기술과 엄격한 품질 관리로 제작된 우수한 차입니다.

본 설명서는 고객이 구입하신 차의 운행과 정비에 대한 이해를 도와 오랫동안 운전의 즐거움을 만끽할 수 있도록 해 드리기 위해 만들어졌습니다. 운전을 시작하기 전에 본 설명서를 잘 읽어 보십시오.

별도로 제공되는 보증서 및 정기 점검·정비 지침서에는 고객의 차에 대한 보증 내용이 자세히 설명되어 있습니다.

닛산 딜러는 고객의 차에 대해 잘 알고 있습니다. 서비스가 필요하거나 문의 사항이 있으면 언제든지 닛산 딜러에 연락 주십시오.

중요한 안전 정보

안전 주의사항

운전자 자신과 승객의 안전하고 편안한 여행을 위해 다음을 지키십시오.

- 술을 마시거나 약물을 복용하고 운전하지 않는다.
- 제한 속도를 지키면서 상황에 맞게 속도를 조절한다.
- 안전벨트를 착용하고 어린이는 적절한 어린이 시트를 설치하여 앉힌다.
- 모든 승객에게 안전장치를 사용하는 방법을 알려준다.
- 본 설명서에 나오는 안전 정보에 유의한다.

설명서를 읽을 때

본 설명서에는 기본 정보 외에 모든 옵션에 대한 정보도 들어 있기 때문에 고객의 차에 적용되지 않는 정보도 있을 수 있습니다.

본 설명서에 나온 정보, 규격, 그림은 인쇄 시점에 유효한 것입니다. 닛산은 사전 통보 없이 차의 사양이나 디자인에 변경을 가할 권리를 갖습니다.

차량 개조

차를 개조하지 마십시오. 차를 개조하면 차의 성능, 안전성, 내구성이 나쁜 영향을 받을 수 있을 뿐 아니라 정부의 규정에 위배될 수도 있습니다. 차를 개조함으로 인한 손상이나 성능 문제에는 닛산 보증이 적용되지 않습니다.

본 설명서를 먼저 읽고 운전을 시작한다

운전을 시작하기 전에 본 설명서를 잘 읽어 보십시오. 본 설명서를 잘 읽어보면 각종 컨트롤에 대해 잘 알 수 있게 되고 차에 어떤 정비가 필요한지도 알 수 있게 되므로 차를 보다 안전하게 운행할 수 있게 됩니다.

본 설명서에 **경고**라는 말이 붙은 **▲** 심벌이 사용되는데 이는 사람에게 중상이나 치명상을 초래할 위험이 있음을 나타내는 데 사용됩니다. 사람에게 중상이나 치명상을 초래할 위험을 피하거나 줄이려면 정해진 절차를 정확히 따라야 합니다.

본 설명서에 **주의**라는 말이 붙은 **▲** 심벌도 사용되는데 이는 사람에게 경상을 초래할 위험이나 차에 손상을 초래할 위험이 있음을 나타냅니다. 사람에게 경상을 초래할 위험이나 차에 손상을 초래할 위험을 피하거나 줄이려면 정해진 절차를 잘 따라야 합니다.

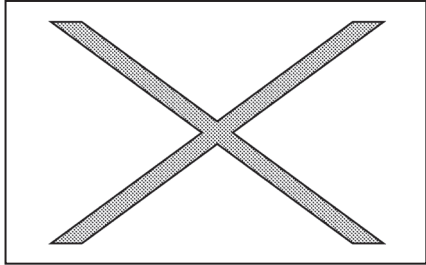

위 심벌은 '이것을 하지 마시오' 또는 '이런 일이 일어나지 않게 하시오' 라는 의미입니다.



그림에 위와 유사한 심벌이 나올 때는 차의 앞쪽을 가리킵니다.



그림에 위와 유사한 화살표가 나올 때는 움직임이나 행동을 가리킵니다.



그림에 위와 유사한 화살표가 나올 때는 이것이 가리키는 품목에 주의를 기울여야 합니다.

© 2013 NISSAN MOTOR CO., LTD.

차 례

그림으로 본 차례	0
안전 - 좌석, 안전벨트, 에어백(SRS)	1
계기와 컨트롤	2
운전하기 전의 점검과 조절	3
히터, 에어컨, 오디오 시스템	4
시동과 운전	5
비상시의 조치	6
외관과 관리	7
유지관리와 자가정비	8
기술 정보	9
찾아보기	10

0

그림으로 본 차례

좌석, 안전벨트, 에어백(SRS)..... 0-2
 전면..... 0-3
 후면..... 0-4
 승객실..... 0-5

운전 공간..... 0-6
 계기판..... 0-7
 계기와 게이지..... 0-8
 엔진룸..... 0-9
 MR18DE 엔진..... 0-9

0

좌석, 안전벨트, 에어백(SRS)

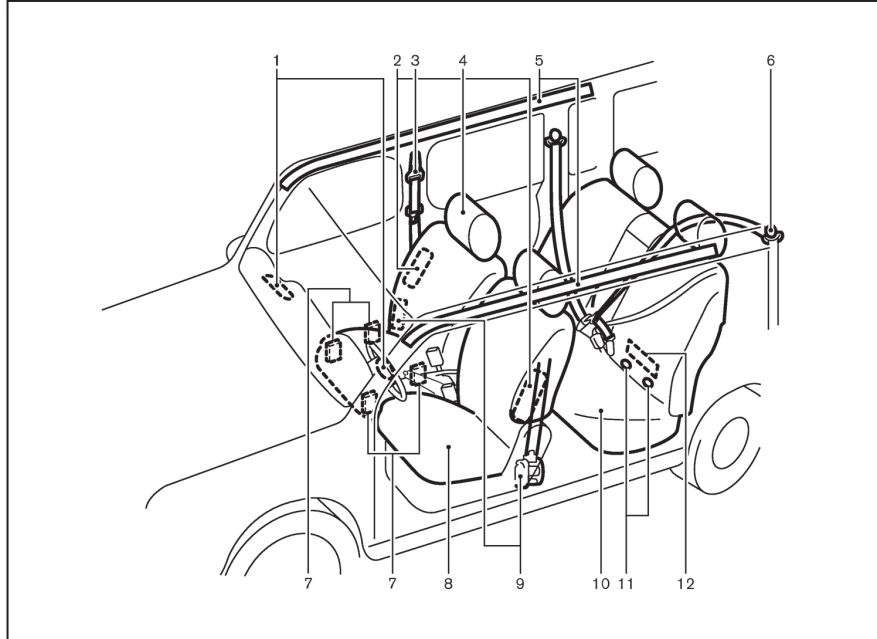

1. 프론트 에어백(1-24페이지)
2. 사이드 에어백(1-24페이지)
3. 안전벨트(1-9페이지)
4. 헤드레스트(1-6페이지)
5. 커튼 에어백(1-24페이지)
6. 뒷좌석 중앙 안전벨트(1-13페이지)
7. 승객 인식 센서(중량 센서)(1-29페이지)
8. 앞좌석(1-2페이지)
9. 프리텐셔너 내장 안전벨트 시스템
(1-35페이지)
10. 뒷좌석(1-4페이지)
- 어린이 안전시트(1-15페이지)
11. ISOFIX 어린이 안전시트(1-16페이지)
12. 어린이 안전시트 앵커(상부에 묶음띠가 있는
어린이 안전시트용)(1-16페이지)

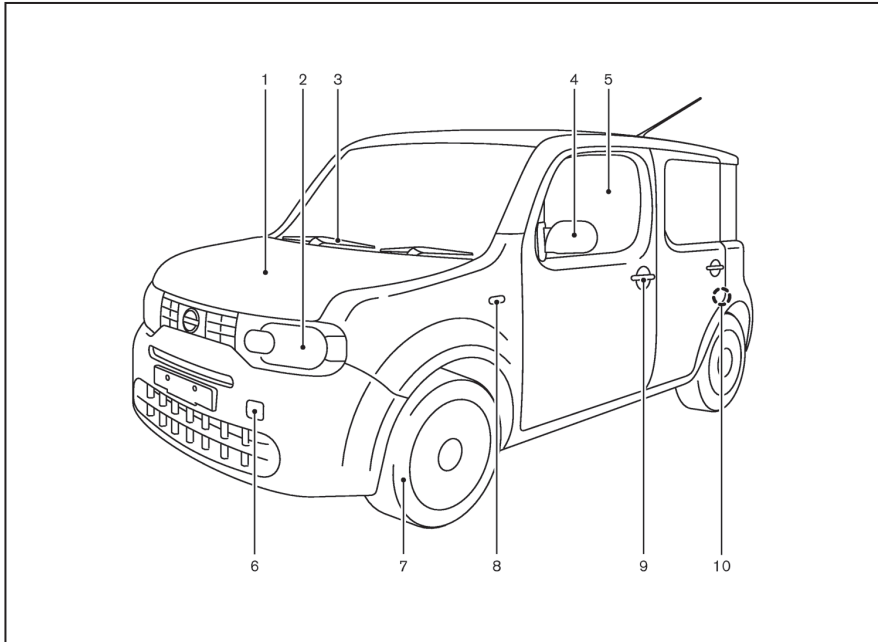

1. 엔진 보닛(3-7페이지)
2. 전조등과 방향지시등
 - 스위치 조작(2-13페이지)
 - 전구 교체(8-19페이지)
3. 앞유리 와이퍼/워셔
 - 스위치 조작(2-14페이지)
 - 와이퍼 블레이드 교체(8-11페이지)
 - 워셔액(8-13페이지)
4. 실외 미러(3-10페이지)
5. 전동 윈도우(2-17페이지)
6. 견인 고리(6-9페이지)
7. 타이어
 - 타이어와 휠(8-24, 9-5페이지)
 - 타이어 펌크(6-2페이지)
 - 타이어 라벨(9-7페이지)
8. 측면 방향지시등
 - 스위치 조작(2-13페이지)
 - 전구 교체(8-19페이지)
9. 도어
 - 키(3-2페이지)
 - 도어록(3-2페이지)
 - 원격 개폐 시스템(3-4페이지)
 - 보안 시스템(3-6페이지)
10. 뒷도어 어린이 안전 잠금장치(3-4페이지)

후면

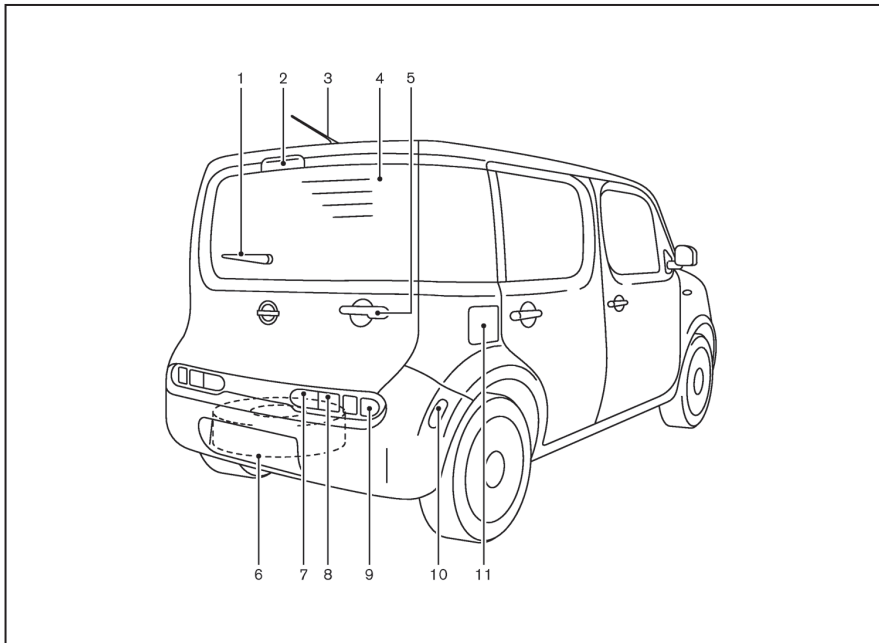

1. 뒷유리 와이퍼/워셔
- 스위치 조작(2-15페이지)
- 워셔액(8-13페이지)
2. 상부 보조 브레이크등
- 전구 교체(8-19페이지)
3. 안테나(4-8페이지)
4. 뒷유리 습기제거기(2-15페이지)
5. 백 도어(3-8페이지)
- 원격 개폐 시스템(3-4페이지)
6. 스페어 타이어(차량 하부)(6-2페이지)
7. 후진등
- 전구 교체(8-19페이지)
8. 방향 지시등
- 스위치 조작(2-14페이지)
- 전구 교체(8-19페이지)
9. 제동등/미등
- 전구 교체(8-19페이지)
10. 후방 차폭등
- 전구 교체(8-19페이지)
11. 연료 주입구 도어
- 조작(3-9페이지)
- 연료 정보(9-3페이지)

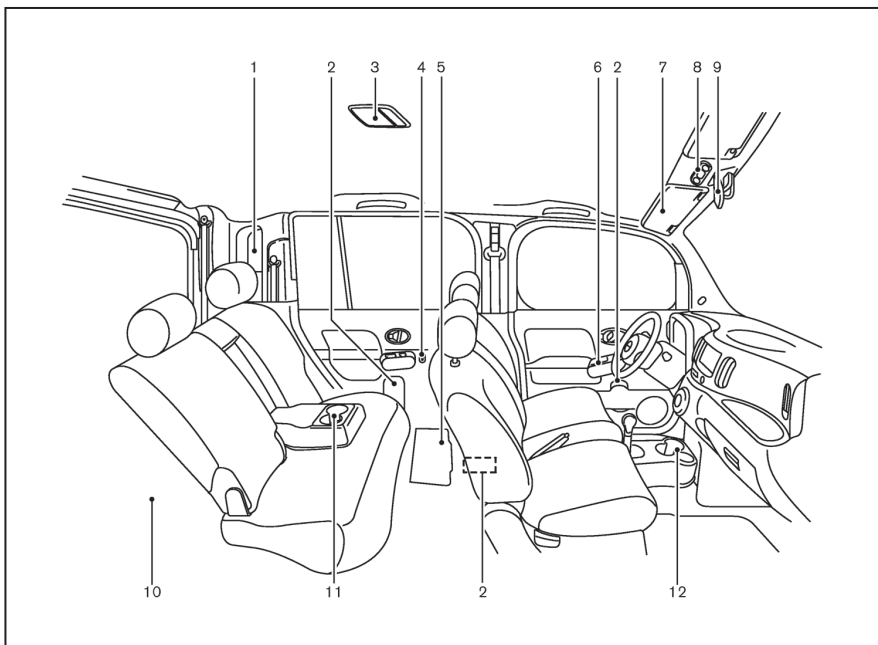

1. 뒷좌석 필라 포켓(2-19페이지)
2. 연질 병홀더(2-20페이지)
3. 실내등(2-22페이지)
4. 다용도 고리(2-21페이지)
5. 책과 공구(6-2페이지)
6. 도어 팔걸이
 - 윈도 스위치(2-17페이지)
 - 도어록 스위치(3-3페이지)
7. 선바이저(2-21페이지)
8. 앞좌석 맵등(2-22페이지)
9. 실내 미러(3-10페이지)
10. 트렁크
 - 짐 고리(2-20페이지)
 - 트렁크등(2-23페이지)
11. 뒷좌석 컵홀더(2-20페이지)
12. 앞좌석 컵홀더(2-19페이지)

운전 공간

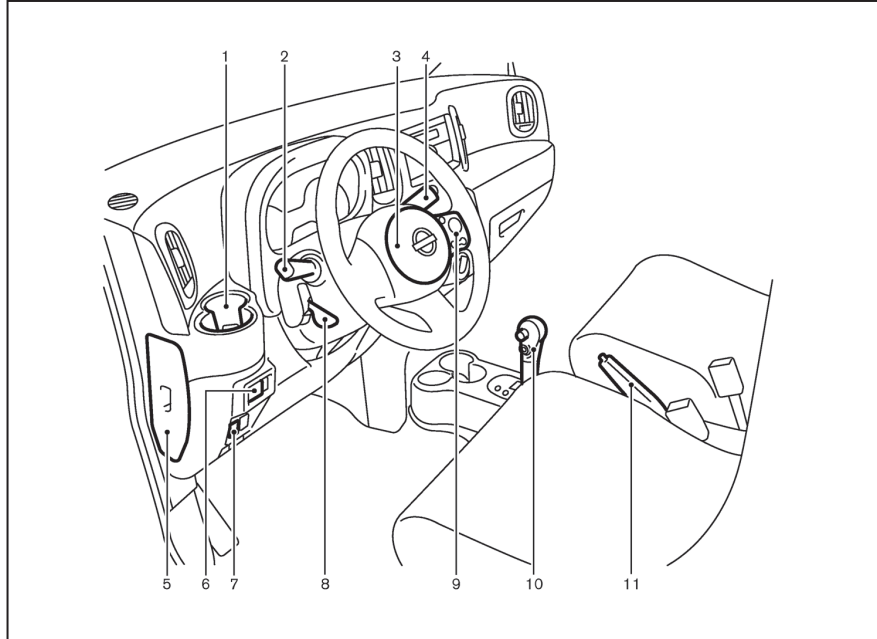

1. 앞좌석 컵홀더(2-19페이지)
2. 전조등과 방향지시등
 - 전조등(2-13페이지)
 - 방향지시등(2-14페이지)
3. 스티어링휠
 - 전동 파워 스티어링 시스템(5-13페이지)
 - 경적(2-16페이지)
 - 운전석 프론트 에어백(1-24페이지)
4. 와이퍼/워셔 레버(2-14페이지)
5. 퓨즈함 커버(8-18페이지)
6. 실외 미러 조절 스위치(3-10페이지)
7. VDC 끄기 스위치(5-10페이지)
8. 스티어링휠 높이 조절 레버(3-10페이지)
9. 스티어링휠에 위치한 컨트롤
 - 크루즈 컨트롤 스위치(5-11페이지)
10. 기어 셀렉터
 - 무단 변속기(CVT)(5-6페이지)
11. 주차 브레이크(3-11페이지)

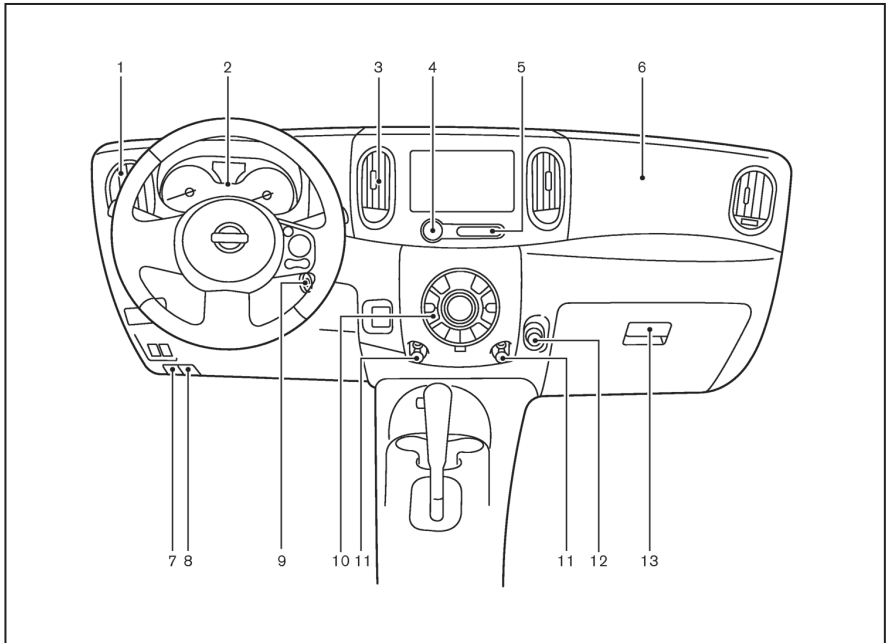

1. 측면 송풍구(4-2페이지)
2. 계기와 게이지(2-4페이지)
3. 중앙 송풍구(4-2페이지)
4. 비상등 스위치(2-16페이지)
5. 앞승객석 에어백 상태 표시등(1-31페이지)
6. 앞승객석 프런트 에어백(1-24페이지)
7. 연료 주입구 도어 릴리스 핸들(3-9페이지)
8. 보닛 릴리스 핸들(3-7페이지)
9. 시동 스위치(5-4페이지)
10. 히터와 에어컨(4-3페이지)
- 습기제거 스위치(2-15페이지)
11. 다용도 고리(2-21페이지)
12. 전원 소켓(2-18페이지)
13. 클러브함(2-19페이지)

계기와 게이지

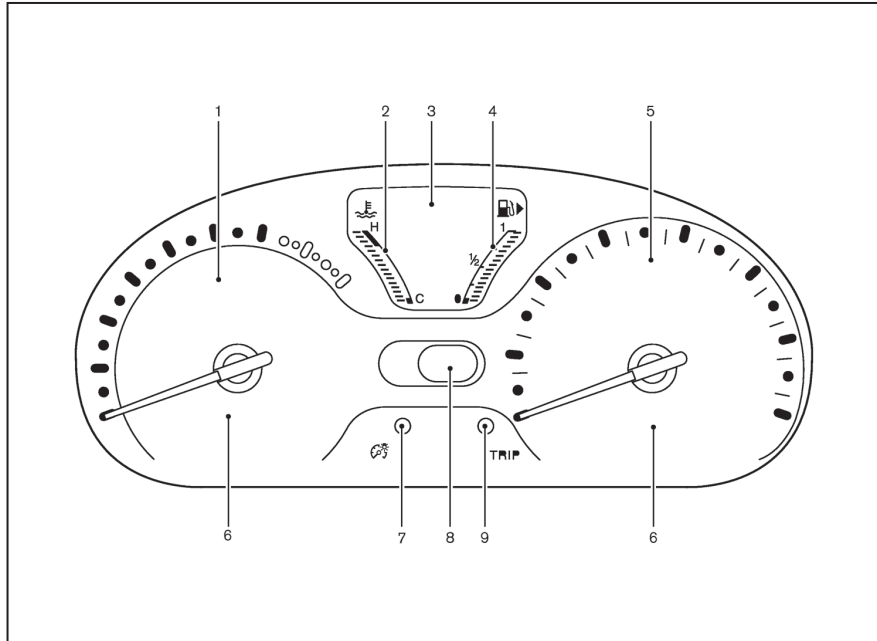

1. 타코미터(2-5페이지)
2. 냉각수 온도 게이지(2-5페이지)
3. 차량 정보 화면(2-6페이지)
 - 주행거리계/이중 구간거리계(2-5페이지)
 - 트립 컴퓨터(2-6페이지)
 - 외기 온도*(2-6페이지)
4. 연료 게이지(2-5페이지)
5. 속도계(2-4페이지)
6. 경고등/표시등(2-8페이지)
7. 계기판 밝기 조절 노브(2-6페이지)
8. 무단 변속기(CVT) 기어 표시창
(2-6, 5-6페이지)
9. 구간거리계 리셋 스위치(2-5페이지)/
트립 컴퓨터 모드 스위치(2-6페이지)

* : 장착시

MR18DE 엔진*

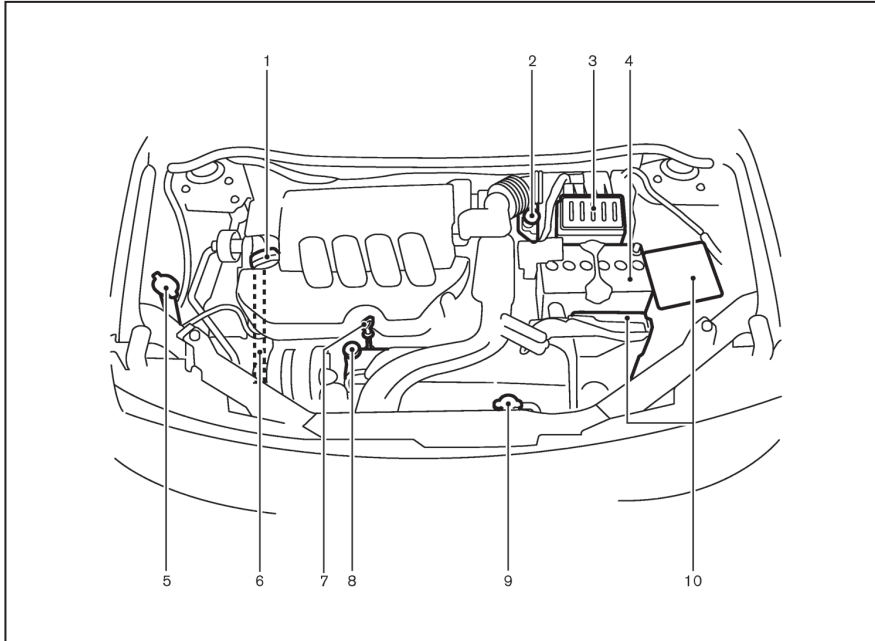

1. 엔진 오일 캡(8-7페이지)
2. 브레이크액 탱크(8-10페이지)
3. 에어 클리너(8-11페이지)
4. 배터리(8-14페이지)
5. 워셔액 탱크(8-13페이지)
6. 엔진 구동벨트 위치(8-8페이지)
7. 엔진 오일 디프스틱(8-7페이지)
8. 냉각수 탱크(8-6페이지)
9. 라디에이터 캡(8-6페이지)
- 차량 과열(6-8페이지)
10. 퓨즈/가용 링크 홀더(8-16페이지)

* : 그림에는 레조네이터(공명식 소음기)가 제거되어 있습니다. 레조네이터를 제거하는 방법은 8-5페이지를 참조하십시오.

메모

0-10

1 안전 - 좌석, 안전벨트, 에어백(SRS)

좌석.....	1-2
앞좌석.....	1-2
뒷좌석.....	1-4
팔걸이.....	1-5
헤드레스트.....	1-6
조절식 헤드레스트.....	1-6
비조절식 헤드레스트.....	1-6
제거.....	1-6
설치.....	1-7
조절.....	1-7
액티브 헤드레스트(장착시).....	1-8
안전벨트.....	1-9
안전벨트 사용 관련 주의사항.....	1-9
어린이의 안전.....	1-10
임산부.....	1-11
부상자.....	1-11

중량 안전벨트 표시.....	1-11
3점 안전벨트.....	1-11
어린이 안전시트.....	1-15
어린이 안전시트 사용 관련 주의사항.....	1-15
ISOFIX 어린이 안전시트.....	1-16
어린이 안전시트 앵커.....	1-17
ISOFIX를 사용하여 어린이 안전시트 설치하기.....	1-17
3점 안전벨트를 사용하여 어린이 안전시트 설치하기.....	1-19
에어백(SRS).....	1-24
에어백(SRS) 관련 주의사항.....	1-24
에어백 시스템.....	1-29
에어백 전개 조건.....	1-33
프리텐셔너 내장 안전벨트 시스템(장착시).....	1-35
수리와 교체 절차.....	1-36

좌석

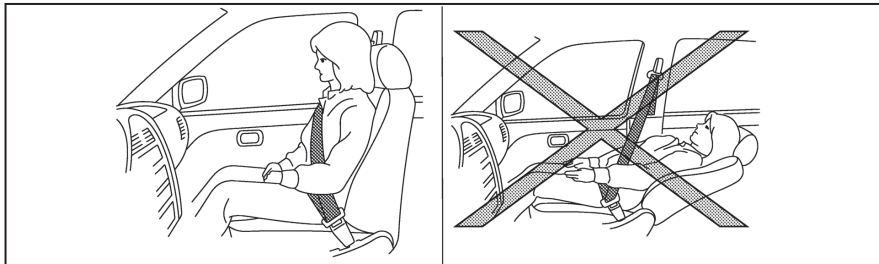

⚠ 경고

- 등받이를 높히고 앉는 것은 위험합니다. 등받이를 높히고 앉으면 어깨벨트가 몸에 밀착되지 않으므로 사고시 안전벨트가 목 등에 충격을 가하여 중상을 입을 수 있고 몸이 허리벨트 밑으로 미끄러져 큰 상해를 입을 수도 있습니다.
- 차가 움직일 때 몸이 잘 보호되려면 등받이를 똑바로 세워야 합니다. 좌석에 깊이 앉고 좌석을 바르게 조절하십시오. (1-9페이지의 '안전벨트'를 참조하십시오.)

⚠ 주의

좌석을 조절할 때는 움직이는 부품에 접촉하지 않도록 조심하십시오(몸을 다치거나 물건이 손상될 수 있음).

앞좌석

⚠ 경고

운전할 때는 운전석을 조절하지 말고 운전 집중하십시오.

수동 시트 조절

⚠ 경고

시트를 조절한 후에는 시트를 가볍게 흔들어 잘 고정되었는지 확인하십시오. 시트가 잘 고정되지 않으면 운전할 때 시트가 갑자기 움직여 차량 통제력을 잃을 수 있습니다.

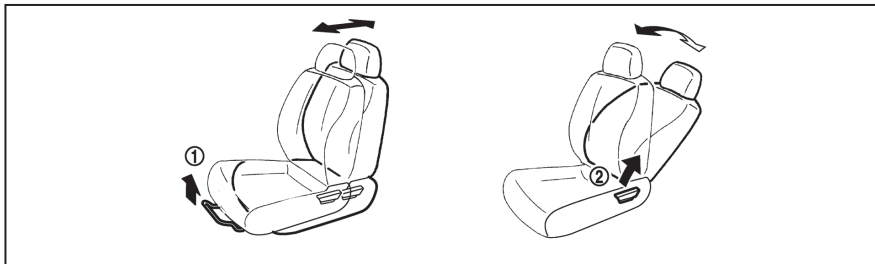

앞뒤 이동

1. 조절 레버①을 위로 당깁니다.
2. 시트를 원하는 위치로 밀니다.
3. 조절 레버를 놓아 시트를 고정시킵니다.

높이기

1. 조절 레버②를 위로 당깁니다.
2. 등받이를 원하는 위치로 눕힙니다.
3. 조절 레버를 놓아 등받이를 고정시킵니다.

등받이 눕힘 기능을 사용하면 탑승자가 안전벨트를 체결에 맞게 조절할 수 있도록 등받이의 위치를 바꿀 수 있습니다. (1-9페이지의 '안전벨트' 를 참조하십시오.)

차를 세워 놓았을 때는 등받이를 눕히고 쉴 수 있습니다.

시트 높이 조절(해당시)

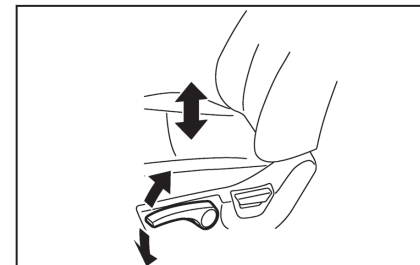

조절 레버를 위로 당기거나 아래로 밀어 시트 높이를 원하는 위치로 조절합니다.

1

좌석

뒷좌석

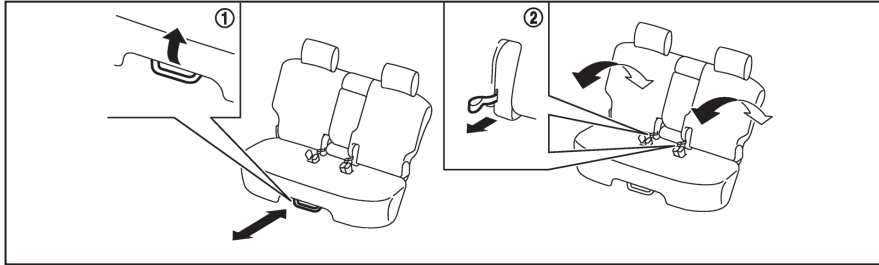

앞뒤 이동

1. 조절 레버①를 위로 당깁니다.
2. 시트를 원하는 위치로 밀니다.
3. 조절 레버를 놓고 시트를 움직여 고정시킵니다.

눅히기

1. 조절용 끈②을 위로 당깁니다.
2. 등받이를 원하는 위치로 눅힙니다.
3. 조절용 끈을 놓아 등받이를 고정시킵니다.

접기

뒷좌석을 접기 전에

- 안전벨트를 측면의 고리에 고정시킵니다. (1-13페이지의 '안전벨트 고리'를 참조하십시오.)

- 뒷좌석 중앙 안전벨트의 커넥터 물림쇠를 버클에서 풀어 안전벨트 물림쇠와 함께 안전벨트 고리에 끼웁니다. (1-13페이지의 '뒷좌석 중앙 안전벨트'를 참조하십시오.)

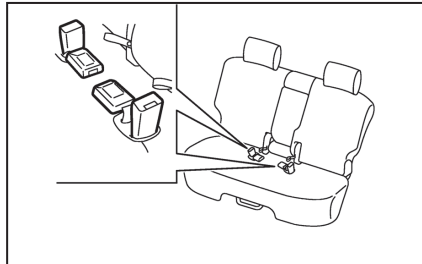

- 안전벨트 버클을 시트 포켓에 넣습니다. 뒷좌석 안전벨트 버클은 뒷좌석을 접었을 때만 시트 포켓에 넣으십시오. 뒷좌석을 접지 않았을 때는 뒷좌석 안전벨트 버클을 꺼내 놓아야 합니다.

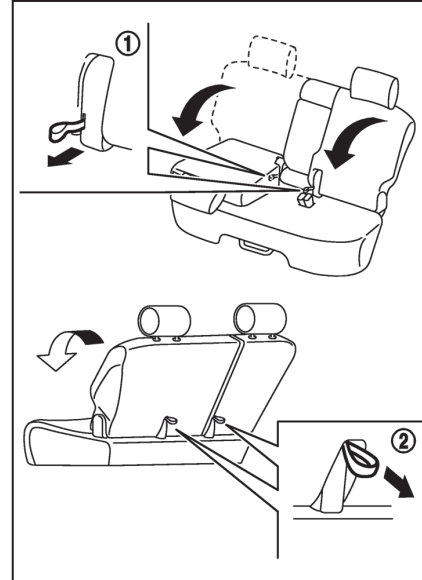

뒷좌석 등받이를 접으려면 끈① 또는 ②을 당깁니다.

주의

등받이를 접거나 세울 때는 본인이나 다른 탑승자가 다치지 않도록 다음과 같이 하십시오.

- 등받이가 이동하는 경로에 아무 것도 없는지 확인합니다.
- 등받이에 스프링이 들어 있어 등받이가 빠르게 움직일 수 있습니다. 등받이를 접을 때 몸의 일부가 물리거나 충격을 받지 않도록 조심하십시오.

등받이를 착석 위치로 복귀시키려면 등받이를 고정될 때까지 수직 위치로 들어올립니다. 시트 포켓에서 안전벨트 버클을 꺼내십시오.

경고

- 뒷좌석이 접혀 있을 때 화물칸이나 접힌 뒷좌석에 사람이 타면 안전장치의 보호를 받지 못하므로 사고나 급정차가 있을 때 중상을 입을 수 있습니다.
- 뒷좌석에 사람이나 짐이 있을 때 뒷좌석을 접어서는 안됩니다.
- 짐은 움직이지 않도록 잘 고정시키십시오. 짐을 등받이보다 높게 쌓지 마십시오.

- 등받이를 수직 위치로 복귀시킨 다음에는 잘 고정되었는지 확인하십시오. 등받이가 잘 고정되지 않으면 사고시나 급정차시 탑승자가 부상을 입을 수 있습니다.
- 헤드레스트는 사고시 목 부상을 방지하는 데 큰 역할을 하므로 바르게 조절해야 합니다. 헤드레스트를 제거했을 때는 다시 설치하여 바르게 조절하십시오.

팔걸이

앞좌석(장착시)

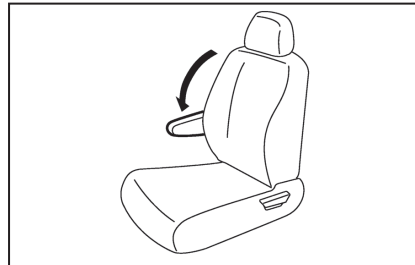

앞좌석 팔걸이를 사용하려면 수평이 되도록 당겨 내립니다.

뒷좌석

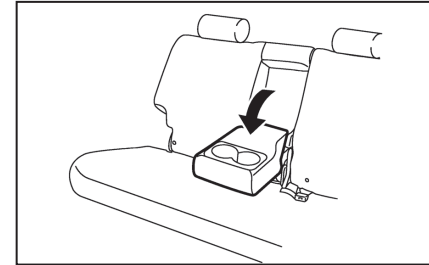

뒷좌석 팔걸이를 사용하려면 수평이 되도록 앞으로 당깁니다.

1

헤드레스트

⚠ 경고

헤드레스트는 다른 안전 시스템을 보완하는 장치로서 후방 충돌이 있을 때 탑승자를 상해에서 보호하는 것을 돕습니다. 조절식 헤드레스트는 본 단원에 나오는 방법으로 탑승자에게 맞게 높이를 조절해야 합니다. 다른 사람이 좌석을 사용한 후에는 헤드레스트 높이를 다시 점검하십시오. 헤드레스트 받침대에 물건을 걸어 놓지 말고 헤드레스트를 제거하지도 마십시오. 헤드레스트를 제거한 좌석에는 사람을 태우지 마십시오. 헤드레스트를 제거한 좌석에 사람을 태우려면 헤드레스트를 다시 설치하여 탑승자에게 맞게 높이를 조절해야 합니다. 이를 지키지 않으면 충돌이 있을 때 탑승자가 중상이나 치명상을 입을 위험이 커집니다.

- 헤드레스트는 좌석에 통합되어 있을 수 있으며 조절식일 수도 있고 비조절식일 수도 있습니다.
- 조절식 헤드레스트는 받침대에 높이를 조절하고 헤드레스트를 고정시키는 데 사용하는 노치가 다수 만들어져 있습니다.
- 비조절식 헤드레스트는 한 개의 잠금 노치로 시트 프레임에 고정됩니다.
- 조절식 헤드레스트의 높이 조절
 - 헤드레스트 중앙을 탑승자의 귀 중앙 높이에 맞춥니다.

- 헤드레스트를 최고 높이로 올려도 탑승자의 귀 중앙 높이에 오지 않으면 헤드레스트를 최고 높이로 올린 상태 그대로 사용하십시오.

- 헤드레스트를 제거한 좌석에 사람을 태우려면 헤드레스트를 다시 설치하여 단단히 고정시켜야 합니다.

조절식 헤드레스트

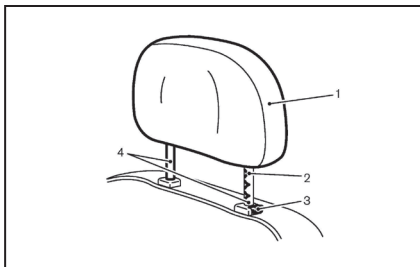

1. 탈착형 헤드레스트
2. 노치(다수)
3. 잠금 노브
4. 받침대

비조절식 헤드레스트

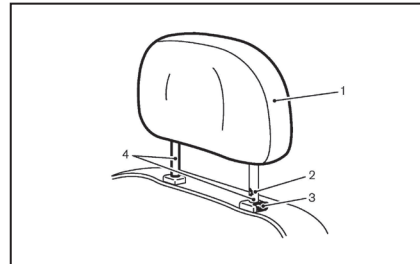

1. 탈착형 헤드레스트
2. 노치(1개)
3. 잠금 노브
4. 받침대

제거

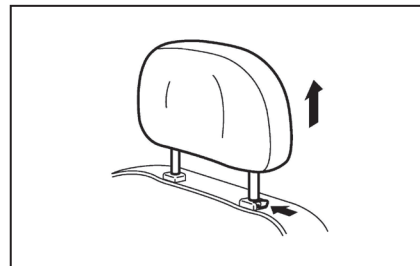

헤드레스트를 제거하는 절차는 다음과 같습니다.

1. 헤드레스트를 위로 당겨 최고 높이에 놓습니다.

2. 잠금 노브를 누릅니다.
3. 헤드레스트를 빼냅니다.
4. 빼낸 헤드레스트는 차에 잘 고정시켜 보관하십시오.
5. 헤드레스트를 제거한 좌석에 사람을 태우려면 헤드레스트를 다시 설치하여 탑승자에게 맞게 높이를 조절해야 합니다.

설치

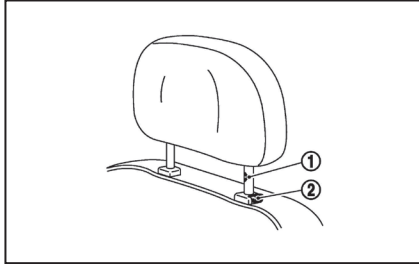

1. 헤드레스트 받침대를 등받이의 구멍에 맞추십시오. 헤드레스트의 방향이 맞는지 확인하십시오. 노치①가 있는 받침대가 잠금 노브②가 있는 구멍으로 가야 합니다.
2. 잠금 노브를 누르고 헤드레스트를 밀어 넣습니다.
3. 헤드레스트를 설치한 좌석에 사람을 태우려면 헤드레스트 높이를 탑승자에게 맞게 조절해야 합니다.

조절

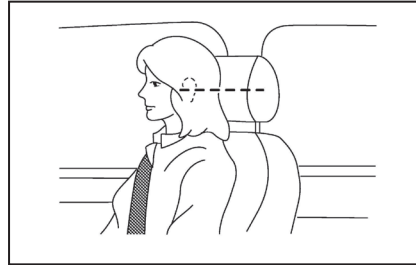

조절식 헤드레스트

헤드레스트 중앙을 탑승자의 귀 중앙 높이에 맞추십시오. 헤드레스트를 최고 높이로 올려도 탑승자의 귀 중앙 높이에 오지 않으면 헤드레스트를 최고 높이로 올린 상태 그대로 사용하십시오.

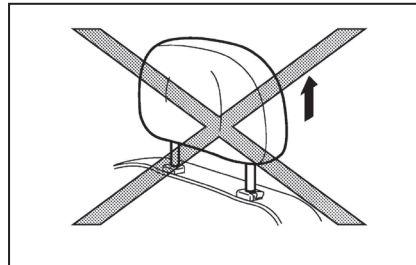

비조절식 헤드레스트

좌석에 사람을 태우려면 헤드레스트의 잠금 노브를 노치에 물려야 합니다.

높이기

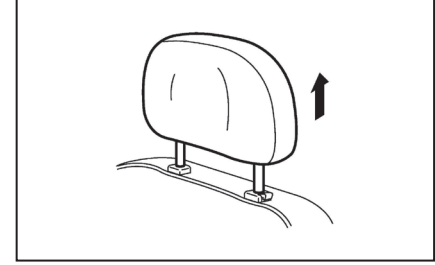

헤드레스트를 높이려면 위로 당깁니다.

좌석에 사람을 태우려면 헤드레스트의 잠금 노브를 노치에 물려야 합니다.

낮추기

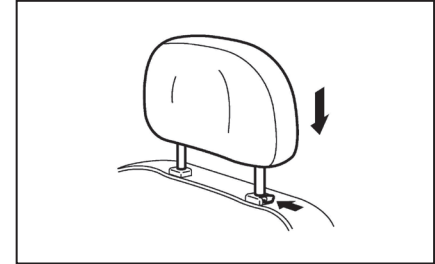

헤드레스트를 낮추려면 잠금 노브를 누르고 헤드레스트를 밀어 넣습니다.

좌석에 사람을 태우려면 헤드레스트의 잠금 노브를 노치에 물려야 합니다.

1

헤드레스트

액티브 헤드레스트(장착시)

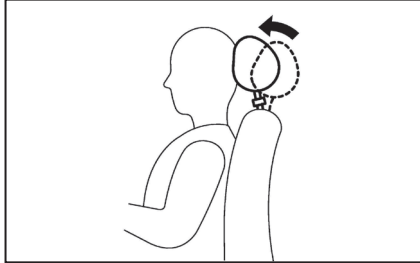

⚠ 경고

- 바르게 조절하지 않은 액티브 헤드레스트는 보호 효과가 떨어집니다. 본 단원 앞에 나오는 방법으로 조절하십시오.
- 헤드레스트 받침대에 물건을 부착하면 헤드레스트가 정상적인 기능을 발휘하지 못할 수 있습니다.
- 항상 안전벨트를 착용하십시오. 액티브 헤드레스트는 다른 안전 시스템을 보조하게 되었습니다. 사고시 모든 부상을 막아 줄 수 있는 시스템은 없습니다.

액티브 헤드레스트는 후방 충돌시 탑승자가 등받이에 가하는 힘을 이용하여 앞으로 이동합니다. 이로 인해 탑승자의 머리가 뒤로 젖혀지는 것이 방지되므로 탑승자가 목뼈를 다칠 위험이 감소됩니다.

액티브 헤드레스트는 목뼈 부상이 많이 발생하는 중간 이하 속도의 충격에서 탑승자를 보호하는 데 효과적입니다.

액티브 헤드레스트는 특정 후방 충돌이 있을 때만 작동합니다. 충돌 후에는 헤드레스트가 원래 위치로 돌아갑니다.

안전벨트 사용 관련 주의사항

안전벨트를 알맞게 조절하여 바르게 착용하고 몸을 세운 자세로 양발을 바닥에 놓고 좌석에 깊이 앉으면 사고시 부상을 당하거나 생명을 잃을 가능성이 크게 줄고 부상이 있을 때는 부상 정도도 크게 줄어듭니다. 차가 움직일 때는 에어백이 있는 좌석에 앉았다라도 운전자를 비롯한 모든 탑승자가 안전벨트를 착용해야 합니다.

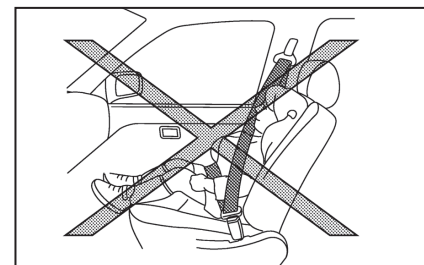
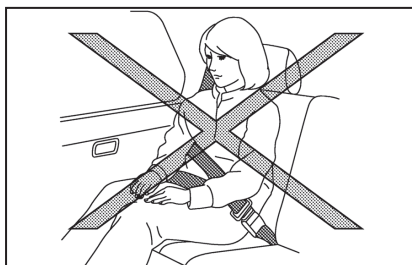
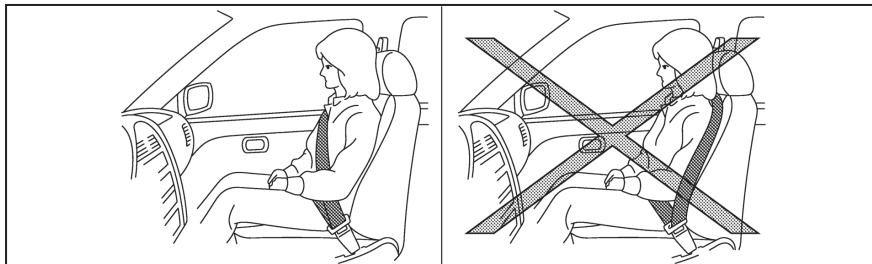

1

안전벨트

⚠ 경고

- 안전벨트는 인체의 골격을 받치도록 디자인 되어 있기 때문에 골반 앞쪽을 낮게 가로지르도록 매거나 골반, 가슴, 어깨를 지나도록 매야 합니다. 안전벨트의 허리 부분(허리벨트)이 복부를 지나도록 매서는 안됩니다. 안전벨트를 바르게 매지 않으면 사고시 크게 다칠 수 있습니다.
- 허리벨트는 허리에 매지 말고 엉덩이 둘레에 최대한 낮고 꼭 맞게 매십시오. 허리벨트를 너무 높게 매면 사고시 내상을 입을 위험이 커집니다.
- 하나의 안전벨트를 두 사람이 같이 매서는 안 됩니다. 안전벨트는 한 사람이 하나씩 사용해야 합니다. 성인이 무릎에 어린이를 앉고 안전벨트를 함께 매는 것은 위험합니다.
- 차에 안전벨트 수보다 많은 승객을 태워서는 안됩니다.
- 안전벨트를 뒤집어 매지 마십시오. 안전벨트를 꼬인 상태로 매지 마십시오. 안전벨트를 뒤집어 매거나 꼬인 상태로 매면 보호 효과가 떨어집니다.
- 안전벨트가 정상적인 보호 기능을 발휘하려면 편안한 범위 내에서 최대한 단단히 매야 합니다. 느슨하게 맨 안전벨트는 보호 효과가 크게 떨어집니다.

- 운전자와 승객 모두가 항상 안전벨트를 착용해야 합니다. 어린이는 뒷좌석에 앉혀 안전벨트를 매 주어야 합니다(필요시 어린이 안전시트 사용).
- 안전벨트를 등 뒤로 매거나 거드랑이 밀어 매지 마십시오. 어깨벨트는 어깨를 넘어 가슴을 가로지르도록 매십시오. 안전벨트는 얼굴과 목에서 떨어지되 어깨를 벗어나지 않도록 매십시오. 안전벨트를 바르게 매지 않으면 사고시 크게 다칠 수 있습니다.
- 안전벨트 시스템에 조절장치의 작동을 방해하거나 시스템의 조임 기능을 방해하는 변경을 가하거나 물건을 부착해서는 안됩니다.
- 안전벨트가 광택제, 오일, 화학약품, 배터리액으로 오염되지 않도록 조심하십시오. 안전벨트는 연성 비닐물로 안전하게 세척할 수 있습니다. 닦았거나 오염되었거나 손상된 안전벨트는 교체해야 합니다.
- 충돌의 크기에 관계 없이 충돌이 있는 다음에는 닷산 딜러에 가서 리트랙터와 부착용 하드웨어를 포함한 안전벨트 어셈블리 전체를 점검받아야 합니다. 경미한 충돌로 안전벨트가 손상되지 않아 안전벨트가 계속 정상적으로 작동할 때를 제외하고는 충돌시 사용된 안전벨트 어셈블리를 모두 교체하는 것이 바람직합니다. 충돌시 사용되지 않은 안전벨트 어셈블리도 점검하여 손상되었거나 작동에 이상이 있으면 교체해야 합니다.

- 큰 충돌이 있었을 때는 사용했던 안전벨트에 눈에 띄는 손상이 없더라도 안전벨트 어셈블리 전체를 교체해야 합니다.
- 프리텐셔너가 작동한 안전벨트는 다시 사용할 수 없으므로 리트랙터와 함께 교체해야 합니다. 닷산 딜러에 연락하십시오.
- 프리텐셔너가 내장된 안전벨트 시스템의 구성품을 제거하고 설치하는 일은 닷산 딜러에서 해야 합니다.

어린이의 안전

⚠ 경고

- 유아와 소아는 특별한 보호가 필요합니다. 안전벨트는 유아나 소아에게 맞지 않을 수 있습니다. 어깨벨트가 얼굴이나 목에 너무 가까이 위치할 수도 있고 허리벨트가 엉덩이에 잘 맞지 않을 수도 있습니다. 잘 맞지 않는 안전벨트를 맨 유아나 소아는 사고시 중상이나 치명상을 입을 수 있습니다.
- 항상 차와 어린이에게 맞는 안전시트를 사용하십시오.

어린이는 성인이 적절한 안전장치로 보호해 주어야 합니다. 안전시트는 어린이의 몸에 맞는 것을 사용해야 합니다.

유아와 소아

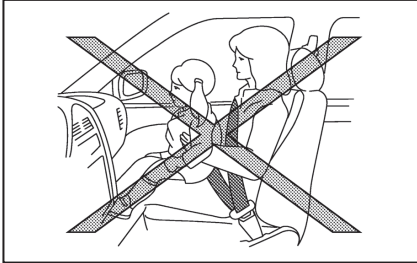

유아와 소아는 안전시트를 설치하여 앉히는 것이 바람직합니다. 안전시트는 차와 어린이에게 맞는 것을 선택하십시오. 설치하고 사용할 때는 제조사의 지시를 잘 따르십시오.

몸이 큰 어린이

경고

- 어린이가 시트에 올라 서거나 시트에 무릎을 꿇고 앉지 않게 하십시오.
- 차가 움직일 때 어린이가 트렁크에 들어가 있어서는 안됩니다(사고시나 급정차시 중상이나 치명상을 입을 수 있음).

어린이 안전시트에 앉기에는 몸이 너무 큰 어린이는 좌석에 앉아 안전벨트를 착용해야 합니다.

어린이가 앉은 좌석의 어깨벨트가 얼굴이나 목에 너무 가까울 때는 시판 보조 시트를 사용할 수 있습니다. 어린이를 보조 시트에 앉혔을 때는 어깨벨트가 어깨 중앙을 지나고 허리벨트가 엉덩이를 낮게 가로지를 만큼 어린이의 위치가 높아져야 합니다. 보조 시트는 좌석에도 잘 맞아야 합니다. 어깨벨트가 얼굴이나 목에 너무 가까워지지 않을 정도로 큰 어린이는 보조 시트 없이 안전벨트를 착용해야 합니다. 몸이 큰 어린이를 위한 안전시트도 많이 나와 있습니다. 몸이 큰 어린이도 안전시트에 앉혀야 잘 보호됩니다.

임산부

임산부도 안전벨트를 매야 합니다. 안전벨트는 몸에 꼭 맞게 매되 허리벨트가 허리에 걸치지 않고 엉덩이에 낮게 걸치도록 매야 합니다. 어깨벨트는 어깨를 넘어 가슴을 가로지르도록 매십시오. 허리/어깨 벨트가 복부를 가로지르도록 매서는 안됩니다. 안전벨트를 매 때 개인별로 주의해야 할 사항은 의사에게 문의하십시오.

부상자

부상자도 안전벨트를 매는 것이 바람직합니다. 안전벨트를 매 때 개인별로 주의해야 할 사항은 의사에게 문의하십시오.

중앙 안전벨트 표시

중앙석에 맞는 안전벨트 찾기

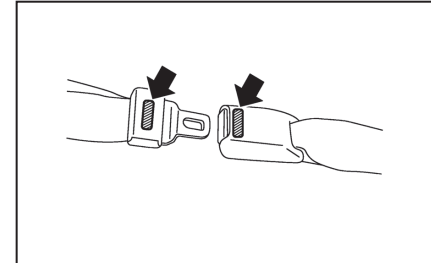

중앙 안전벨트의 버클과 물림쇠에는 중앙 표시가 되어 있습니다. 중앙 안전벨트 물림쇠는 중앙 안전벨트 버클에만 끼울 수 있습니다.

3점 안전벨트

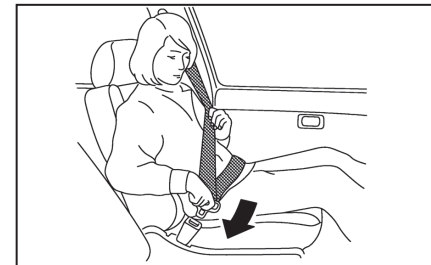

1

안전벨트

⚠ 경고

운전자와 승객 모두가 항상 안전벨트를 착용해야 합니다.

안전벨트 매기

⚠ 경고

등받이는 편안하게 앉는 데 필요한 정도 이상으로 높이지 마십시오. 안전벨트는 탑승자가 좌석 깊숙이 앉아 몸을 똑바로 세우고 있을 때 보호 효과가 가장 큽니다.

1. 좌석 위치를 조절합니다. (1-2페이지의 '좌석'을 참조하십시오.)
2. 안전벨트를 리트랙터에서 천천히 당겨 뺀 다음 물림쇠를 찰칵소리가 나도록 버클에 끼웁니다.
 - 리트랙터는 급정차시나 충돌시 잠기게 되어 있습니다. 안전벨트를 천천히 당길 때는 리트랙터가 잠기지 않으므로 좌석에서 몸을 움직이는 데는 불편이 없습니다.
 - 안전벨트가 리트랙터로 완전히 들어간 후에 안전벨트를 당겼을 때 다시 나오지 않을 경우에는 힘주어 당겼다 놓은 후에 천천히 다시 당기십시오.

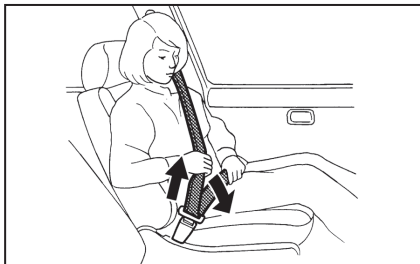

3. 허리벨트를 그림과 같이 엉덩이에 낮고 꼭 맞게 맵니다.
4. 어깨벨트를 리트랙터 방향으로 당겨 몸에 맞게 조입니다. 어깨벨트는 어깨를 지나 가슴을 가로질러야 합니다.

어깨벨트 높이 조절(앞좌석)

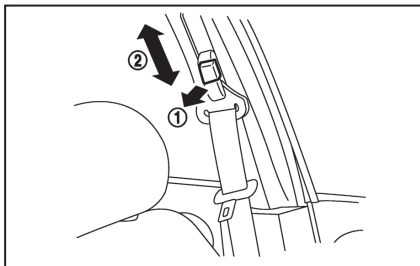

⚠ 경고

- 어깨벨트는 어깨 중량을 지나야 합니다. 어깨벨트가 목에 닿아서는 안됩니다.
- 어깨벨트 앵커는 사용자에게 적합한 높이로 조절해야 합니다. 어깨벨트 앵커를 사용자에게 적합한 높이로 조절하지 않으면 안전벨트 시스템 전체의 효과가 감소되어 사고시 부상 가능성이나 부상 정도가 커질 수 있습니다.
- 안전벨트가 꼬여서는 안됩니다.
- 어깨벨트 앵커의 높이를 조절한 다음에는 어깨벨트 앵커를 위아래로 움직여서 잘 고정되었는지 확인하십시오.

어깨벨트 앵커의 높이는 사용자에게 가장 적합한 높이로 조절해야 합니다. 어깨벨트는 얼굴과 목에서 떨어지되 어깨를 벗어나지 않도록 매십시오.

어깨벨트 앵커의 높이를 조절하려면 릴리스 버튼 ①을 당기고 어깨벨트가 어깨 중량을 지나도록 어깨벨트 앵커 ②를 옮깁니다.

릴리스 버튼을 놓아 어깨벨트 앵커를 고정시킵니다.

자동 잠금 모드

앞승객석과 뒷좌석의 3점 안전벨트에는 어린이 안전시트를 설치할 때 사용하는 자동 잠금장치가 들어 있습니다. 자동 잠금장치를 사용하는 모드를 자동 잠금 모드라 합니다.

안전벨트를 완전히 빼내면 자동 잠금장치가 작동하여 안전벨트가 나오지는 않고 들어가기만 하게 됩니다.

니다. 자동 잠금장치가 작동할 때는 안전벨트를 리트랙터로 완전히 들어보내야 다시 뺄 수 있습니다.

자동 잠금 모드를 취소하려면 버클에서 물림쇠를 분리하고 안전벨트를 리트랙터로 완전히 들어보내십시오.

⚠ 주의

자동 잠금 모드는 어린이 안전시트를 설치할 때만 사용하는 것입니다. 평상시에 승객이 안전벨트를 사용할 때 자동 잠금 모드를 작동시켜서는 안됩니다. 승객이 자동 잠금 모드를 사용하면 안전벨트가 너무 조여 불편함을 느낄 수 있습니다.

안전벨트 풀기

버클에 있는 버튼을 누르면 안전벨트가 풀립니다. 풀린 안전벨트는 자동으로 리트랙터로 감겨 들어갑니다.

뒷좌석 안전벨트 버클

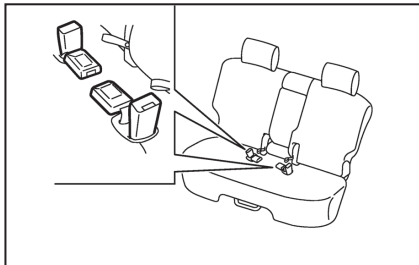

뒷좌석 등받이를 접었을 때는 뒷좌석 안전벨트 버클을 시트 포켓(시트쿠션에 위치)에 넣어 놓을 수 있습니다. 뒷좌석 안전벨트 버클은 뒷좌석 등받이를 접었을 때만 시트 포켓에 넣으십시오. 뒷좌석을 접지 않았을 때는 뒷좌석 안전벨트 버클을 꺼내 놓아야 합니다.

⚠ 경고

뒷좌석 안전벨트 버클이 시트 포켓에 들어 있을 때는 뒷좌석 안전벨트를 사용하지 마십시오. 뒷좌석 안전벨트 버클이 시트 포켓에 들어 있는 상태로 뒷좌석 안전벨트를 사용하면 뒷좌석 안전벨트 시스템 전체의 효과가 감소되어 사고시 부상 가능성이나 부상 정도가 커질 수 있습니다.

안전벨트 고리

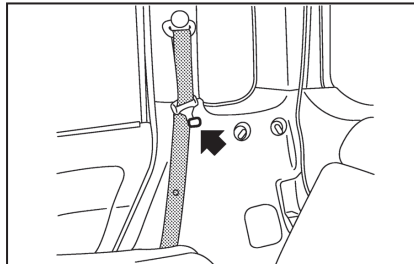

뒷좌석 안전벨트를 사용하지 않거나 뒷좌석을 접을 때는 외측 뒷좌석 안전벨트를 전용 고리에 거십시오.

뒷좌석 중앙 안전벨트용 고리는 뒷좌석 좌후방 측벽에 위치합니다. (1-13페이지의 '뒷좌석 중앙 안전벨트'를 참조하십시오.)

안전벨트 작동 상태 점검

안전벨트 리트랙터는 다음과 같은 경우에 안전벨트를 고정시키게 되어 있습니다.

- 안전벨트를 리트랙터에서 빠르게 당겼다.
- 차가 빠르게 감속한다.

안전벨트가 정상적으로 작동하는지 알아보려면 어깨벨트를 잡고 앞으로 빠르게 당겨 보십시오. 리트랙터가 잡혀 어깨벨트가 나오지 않으면 안전벨트가 정상적으로 작동하는 것입니다. 리트랙터가 잡히지 않으면 신속히 닷산 딜러를 찾으십시오.

뒷좌석 중앙 안전벨트

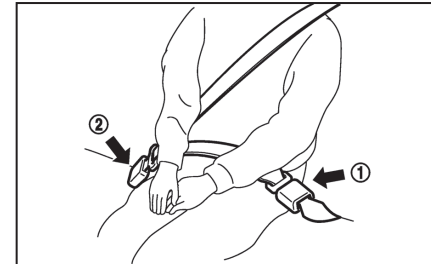

뒷좌석 중앙 안전벨트에는 커넥터 물림쇠①와 안전벨트 물림쇠②가 있습니다. 뒷좌석 중앙 안전벨트가 정상적인 기능을 발휘하려면 커넥터 물림쇠

안전벨트

와 안전벨트 물림쇠 모두가 해당 버클에 단단히 물려야 합니다.

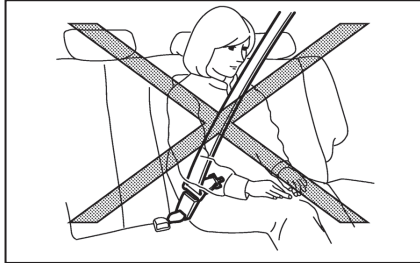

⚠ 경고

- 항상 그림의 순서로 커넥터 물림쇠와 안전벨트 물림쇠를 끼우십시오.
- 안전벨트를 사용할 때는 항상 커넥터 물림쇠와 안전벨트 물림쇠 모두가 단단히 고정되었는지 확인하십시오. 안전벨트 물림쇠만 끼운 상태로 안전벨트를 사용하면 사고나 급정차가 있을 때 중상을 입을 수 있습니다.

뒷좌석 중앙 안전벨트의 보관

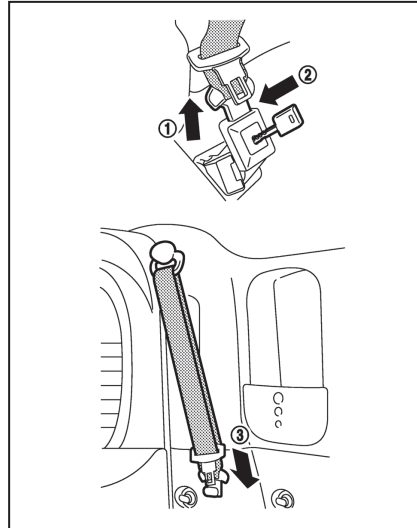

뒷좌석을 접었을 때는 뒷좌석 중앙 안전벨트를 보관 위치로 보낼 수 있습니다.

1. 커넥터 버클에서 커넥터 물림쇠를 뺄 때 안전벨트가 갑자기 감겨 들어가지 않도록 커넥터 물림쇠①를 잡습니다. 적절한 도구②(예 : 키)를 커넥터 버클에 끼워 커넥터 물림쇠를 풉니다.
2. 안전벨트를 리트랙터로 들여보내고 안전벨트 물림쇠와 커넥터 물림쇠를 안전벨트 고리③에 고정시킵니다.

⚠ 경고

- 뒷좌석을 접을 때 외에는 뒷좌석 중앙 안전벨트 커넥터를 풀지 마십시오.
- 등받이를 수직 위치로 복귀시킨 다음에는 뒷좌석 중앙 안전벨트 커넥터를 끼워야 합니다.

뒷좌석 중앙 안전벨트의 설치

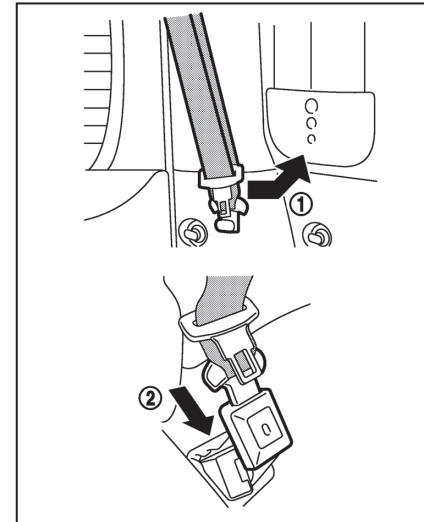

뒷좌석 중앙 안전벨트 커넥터의 물림쇠와 버클이 잘 결합되어 있는지 항상 확인하십시오. 뒷좌석 중앙 안전벨트 커넥터의 물림쇠와 버클은 뒷좌석을 접을 때만 분리하십시오.

안전벨트

버클 연결 방법

1. 안전벨트 고리①에서 안전벨트 물림쇠와 커넥터 물림쇠를 분리합니다.
2. 안전벨트를 당겨 찰작소리가 나도록 커넥터 버클을 채웁니다②.

뒷좌석 중앙 안전벨트 커넥터 물림쇠는 중앙 안전벨트 버클에만 끼울 수 있습니다.

안전벨트를 매는 방법은 1-12페이지의 '안전벨트 매기' 를 참조하십시오.

⚠ 경고

- 뒷좌석 중앙 안전벨트 커넥터를 끼운 다음에는 등받이가 잘 고정되었는지와 뒷좌석 중앙 안전벨트 커넥터가 잘 물렸는지를 확인하십시오.
- 뒷좌석 등받이와 뒷좌석 중앙 안전벨트 커넥터가 맞는 위치에 잘 고정되지 않으면 사고나 급정차가 있을 때 탑승자가 중상을 입을 수 있습니다.

어린이 안전시트

어린이 안전시트 사용 관련 주의사항

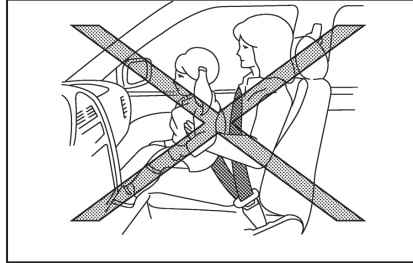

⚠ 경고

- 유아나 소아를 차에 태울 때는 항상 적절한 어린이 안전시트에 앉혀야 합니다. 어린이 안전시트에 앉히지 않은 어린이는 중상이나 치명상을 입을 수 있습니다.
- 유아나 소아를 무릎에 앉고 타지 마십시오. 아무리 힘이 센 성인도 큰 사고가 유발하는 힘을 이겨내지는 못합니다. 사고가 나면 어린이가 성인과 차량 구조물 사이에 눌릴 수 있습니다. 어른과 어린이가 하나의 안전벨트를 함께 사용해서도 안됩니다.
- 낫산은 어린이 안전시트를 뒷좌석에 설치하는 것을 권장합니다. 사고 통계에 따르면 어린이는 앞좌석보다 뒷좌석에 안전시트를 설치하고 앉혔을 때 보다 안전합니다.

- 어린이 안전시트를 잘못 사용하거나 잘못 설치하면 사고시 안전시트에 앉은 어린이와 다른 탑승자의 부상 위험과 부상 정도가 커집니다.
- 어린이 안전시트를 설치하고 사용할 때는 제조사의 지시를 잘 따르십시오. 어린이 안전시트를 구입할 때는 어린이와 차에 잘 맞는 것을 선택해야 합니다. 일부 어린이 안전시트는 차에 올바르게 설치되지 않을 수도 있습니다.
- 어린이 안전시트의 설치 방향(전향 또는 후향)은 어린이 안전시트의 종류와 어린이의 크기에 따라 달라집니다. 자세한 것은 '어린이 안전시트 제조사의 설명서' 를 참조하십시오.
- 조절식 등받이는 어린이 안전시트에 맞게 조절되 가능한 한 똑바로 세워야 합니다.
- 어린이 안전시트를 설치한 후에는 어린이를 앉히기 전에 잘 고정되었는지 테스트해 보아야 합니다. 어린이 안전시트를 좌우로 밀고 앞으로 당겨서 잘 고정되었는지 확인하십시오. 어린이 안전장치가 25mm 이상 움직이면 안됩니다. 안전장치가 고정되지 않았다면 벨트를 필요한 만큼 조이거나 안전장치를 다른 시트에 설치하고 다시 테스트하십시오.
- 어린이 안전시트를 사용하지 않을 때는 급정차 시나 사고시 자리를 이탈하지 않도록 ISOFIX 고정장치나 안전벨트를 고정시키십시오.

1

어린이 안전시트

- 앞승객석에 프런트 에어백이 있을 때는 앞승객석에 후향 어린이 안전시트를 설치하지 마십시오. 프런트 에어백은 매우 큰 힘으로 팽창합니다. 사고로 프런트 에어백이 팽창하면 후향 어린이 안전시트가 충격을 받아 어린이가 중상이나 치명상을 입을 수 있습니다.
- 어린이 안전시트가 설치된 좌석의 안전벨트에 잠금 클립이 필요한데도 사용하지 않으면 브레이크를 걸거나 코너링할 때 어린이 안전시트가 넘어져 어린이가 부상을 입을 수 있습니다.

⚠ 주의

달아 놓은 차 안의 어린이 안전시트는 매우 뜨거워질 수 있음을 잊지 마십시오. 어린이를 안전시트에 앉히기 전에 안전시트와 버클이 뜨겁지 않은지 확인하십시오.

유아와 소아는 안전시트를 설치하여 앉히는 것이 바람직합니다. 어린이 안전시트는 차에 맞는 것을 선택하십시오. 설치하고 사용할 때는 제조사의 지시를 잘 따르십시오. 몸이 큰 어린이를 위한 안전시트도 많이 나와 있습니다. 몸이 큰 어린이도 안전시트에 앉혀야 잘 보호됩니다.

ISOFIX 어린이 안전시트

차에 ISOFIX 어린이 안전시트를 고정시키는 데 사용하는 특수 앵커가 만들어져 있습니다.

ISOFIX 앵커의 위치

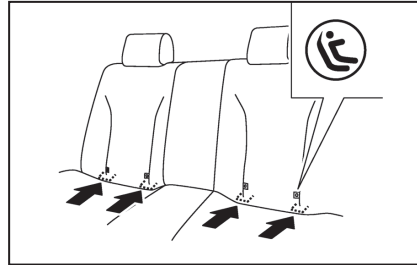

ISOFIX 라벨 위치

ISOFIX 앵커는 외측 뒷좌석에 어린이 안전시트를 설치하는 데 사용하기 위한 것입니다. **뒷좌석 중앙석에 ISOFIX 앵커를 사용하여 어린이 안전시트를 설치해서는 안됩니다.**

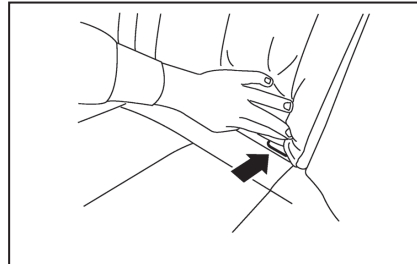

ISOFIX 앵커 위치

ISOFIX 앵커는 시트쿠션 뒤쪽, 등받이 하단에 위치합니다. 등받이 하단에 ISOFIX 앵커의 위치를 가리키는 라벨이 부착되어 있습니다.

ISOFIX 어린이 안전시트의 앵커 연결장치

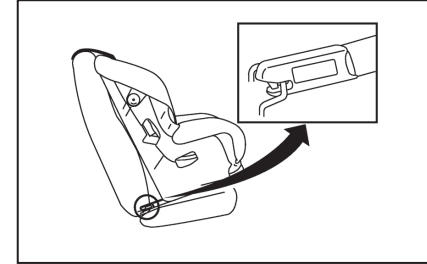

앵커 연결장치

ISOFIX 어린이 안전시트는 좌석에 위치한 2개의 ISOFIX 앵커에 연결하는 2개의 고체형 연결장치가 갖추어져 있기 때문에 안전벨트를 사용하여 고정시킬 필요가 없습니다. 어린이 안전시트의 라벨을 보고 ISOFIX 앵커를 지원하는지 확인하십시오. 어린이 안전시트가 ISOFIX 앵커를 지원하는지는 어린이 안전시트 제조사가 제공하는 설명서에도 나올 수 있습니다.

ISOFIX 어린이 안전시트에는 상부 묶음띠나 회전 방지 장치(예 : 지지용 다리)를 사용해야 합니다. ISOFIX 어린이 안전시트를 설치할 때는 본 설명서와 ISOFIX 어린이 안전시트에 딸려오는 설명서에 나오는 지시를 잘 읽고 따라야 합니다. (1~17페이지의 'ISOFIX를 사용한 어린이 안전시트 설치'를 참조하십시오.)

어린이 안전시트 앵커

고객의 차는 뒷좌석에 어린이 안전시트를 설치할 수 있도록 디자인되어 있습니다. 어린이 안전시트를 설치할 때는 본 설명서와 어린이 안전시트에 딸려오는 설명서에 나오는 지시를 잘 읽고 따라야 합니다.

⚠ 경고

어린이 안전시트 앵커는 바르게 설치한 어린이 안전시트의 하중만 견디게 되어 있습니다. 어린이 안전시트 앵커는 어떤 상황에서도 안전벨트나 벨트를 걸거나 물건이나 장비를 고정시키는데 사용해서는 안됩니다. 이를 지키지 않으면 어린이 안전시트 앵커가 손상될 수 있습니다. 어린이 안전시트 앵커가 손상되면 어린이 안전시트가 단단히 고정되지 않아 충돌이 있을 때 어린이가 중상이나 치명상을 입을 수 있습니다.

앵커 위치

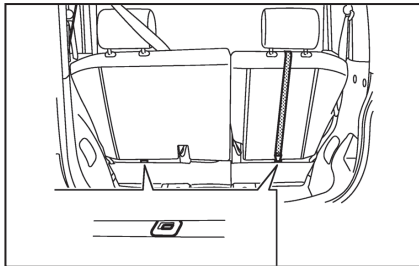

상부 묶음띠 앵커는 외측 뒷좌석 시트쿠션 뒤쪽에 위치합니다.

ISOFIX를 사용한 어린이 안전시트 설치

⚠ 경고

- ISOFIX 어린이 안전시트는 정해진 좌석에만 설치하십시오. ISOFIX 앵커의 위치는 1-16페이지의 'ISOFIX 어린이 안전시트'를 참조하십시오. 어린이 안전시트가 잘 고정되지 않으면 사고시 어린이가 중상이나 치명상을 입을 수 있습니다.
- 상부 묶음띠를 사용하게 되어 있는 어린이 안전시트를 상부 묶음띠 앵커가 없는 좌석에 설치하지 마십시오.
- 어린이 안전시트를 ISOFIX 앵커를 사용하여 뒷좌석 중앙석에 설치하면 어린이 안전시트가 잘 고정되지 않습니다.
- ISOFIX 앵커 부위에 손가락을 넣어 장애물(예 : 안전벨트, 시트쿠션 커버)이 없는지 점검하십시오. ISOFIX 앵커에 장애물이 있으면 어린이 안전시트가 잘 고정되지 않습니다.
- 어린이 안전시트 앵커는 바르게 설치한 어린이 안전시트의 하중만 견디게 되어 있습니다. 어린이 안전시트 앵커는 어떤 상황에서도 안전벨트나 벨트를 걸거나 물건이나 장비를 고정시키는데 사용해서는 안됩니다. 이를 지키지 않으면 어린이 안전시트 앵커가 손상될 수 있습니다. 어린이 안전시트 앵커가 손상되면 어린이 안전시트가 단단히 고정되지 않아 충돌이 있을 때 어린이가 중상이나 치명상을 입을 수 있습니다.

외측 뒷좌석에 설치하기

전향 어린이 안전시트

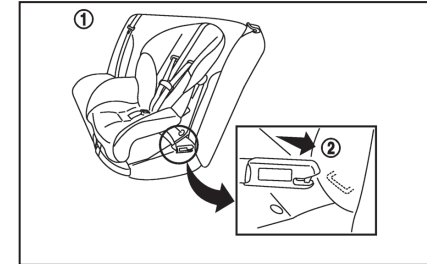

1단계와 2단계

어린이 안전시트의 사용에 대한 어린이 안전시트 제조사의 지시를 잘 따르십시오. ISOFIX를 사용하여 외측 뒷좌석에 전향 어린이 안전시트를 설치하는 방법은 다음과 같습니다.

1. 어린이 안전시트를 좌석에 놓습니다①.
2. 어린이 안전시트의 앵커 연결장치를 ISOFIX 앵커에 연결합니다②.
3. 어린이 안전시트의 뒷면이 좌석 등받이에 밀착되어야 합니다. 필요시 헤드레스트를 조절하거나 분리하여 어린이 안전시트를 잘 맞추십시오. (1-6페이지의 '헤드레스트'를 참조하십시오.) 분리한 헤드레스트는 안전한 장소에 보관하십시오. 좌석에서 어린이 안전시트를 제거했을 때는 헤드레스트를 다시 설치하십시오. 헤드레스트가 조절식이 아니고 어린이 안전시트를 설치하는 데 방해가 되면 어린이 안전시트를 다른

어린이 안전시트

좌석에 설치하거나 다른 어린이 안전시트를 설치해 보십시오.

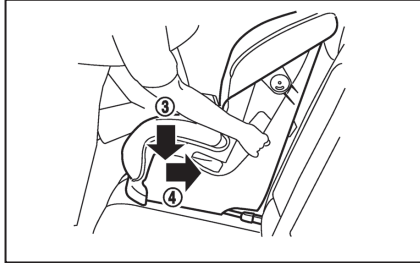

4단계

4. 고체형 연결장치의 길이를 줄여 어린이 안전시트를 단단히 고정시킵니다. 무릎으로 어린이 안전시트의 중앙을 아래쪽③과 뒤쪽④으로 힘주어 눌러 시트쿠션과 등받이에 밀착시키십시오.
5. 어린이 안전시트에 상부 묶음띠가 있을 때는 상부 묶음띠를 등받이 위로 넘겨 해당 앵커에 연결합니다. (1-17페이지의 '어린이 안전시트 앵커'를 참조하십시오.)
6. 어린이 안전시트에 지지용 다리와 같은 회전 방지 장치가 있을 때는 어린이 안전시트 제조사의 지시에 따라 상부 묶음띠 대신 해당 장치를 사용합니다.

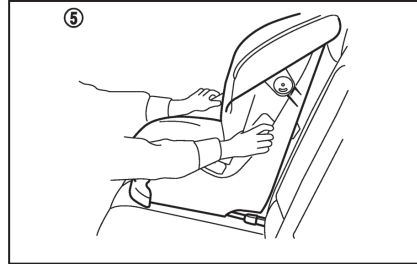

7단계

7. 어린이 안전시트에 어린이를 앉히기 전에 어린이 안전시트를 테스트합니다⑤. 어린이 안전시트를 좌우로 밀고 앞으로 당겨서 잘 고정되었는지 확인하십시오.
8. 어린이 안전시트를 사용할 때마다 잘 고정되었는지 확인하십시오. 어린이 안전시트가 움직이면 3~7단계를 반복하십시오.

후향 어린이 안전시트

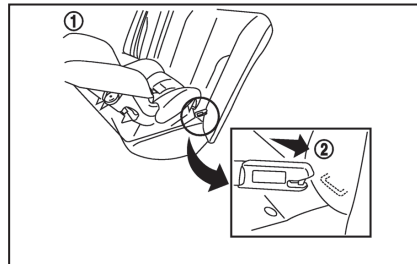

1단계와 2단계

어린이 안전시트의 사용에 대한 어린이 안전시트 제조사의 지시를 잘 따르십시오. ISOFIX를 사용하여 외측 뒷좌석에 후향 어린이 안전시트를 설치하는 방법은 다음과 같습니다.

1. 어린이 안전시트를 좌석에 놓습니다①.
2. 어린이 안전시트의 앵커 연결장치를 ISOFIX 앵커에 연결합니다②.

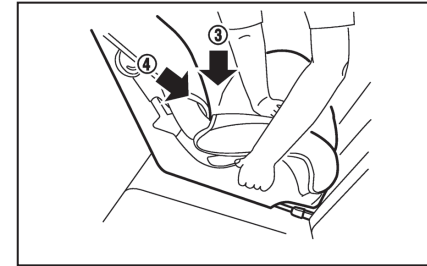

3단계

3. 고체형 연결장치의 길이를 줄여 어린이 안전시트를 단단히 고정시킵니다. 무릎으로 어린이 안전시트의 중앙을 아래쪽③과 뒤쪽④으로 힘주어 눌러 시트쿠션과 등받이에 밀착시키십시오.
4. 어린이 안전시트에 상부 묶음띠가 있을 때는 상부 묶음띠를 등받이 위로 넘겨 해당 앵커에 연결합니다. (1-17페이지의 '어린이 안전시트 앵커'를 참조하십시오.)

5. 어린이 안전시트에 지지용 다리와 같은 회전 방지 장치가 있을 때는 어린이 안전시트 제조사의 지시에 따라 상부 묶음띠 대신 해당 장치를 사용합니다.

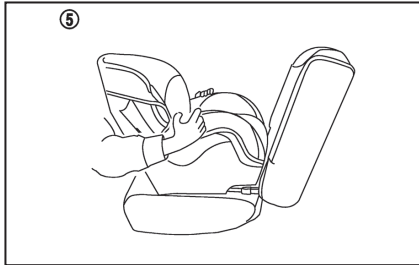

6단계

6. 어린이 안전시트에 어린이를 앉히기 전에 어린이 안전시트를 테스트합니다⑥. 어린이 안전시트를 좌우로 밀고 앞으로 당겨서 잘 고정되었는지 확인하십시오.
7. 어린이 안전시트를 사용할 때마다 잘 고정되었는지 확인하십시오. 어린이 안전시트가 움직이면 3~6단계를 반복하십시오.

3점 안전벨트를 사용한 어린이 안전시트 설치

뒷좌석에 설치하기

전향 어린이 안전시트

어린이 안전시트의 사용에 대한 어린이 안전시트 제조사의 지시를 잘 따르십시오. 자동 잠금 모드가 있는 3점 안전벨트를 사용하여 뒷좌석에 전향 어린이 안전시트를 설치하는 방법은 다음과 같습니다.

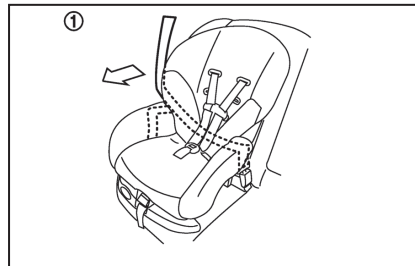

1단계

1. 어린이 안전시트를 좌석에 놓습니다①.
2. 어린이 안전시트의 뒷면이 좌석 등받이에 밀착되어야 합니다. 필요시 헤드레스트를 조절하거나 분리하여 어린이 안전시트를 잘 맞추십시오. 헤드레스트가 조절식이 아니고 어린이 안전시트를 설치하는 데 방해가 되면 어린이 안전시트를 다른 좌석에 설치하거나 다른 어린이 안전시트를 설치해 보십시오.

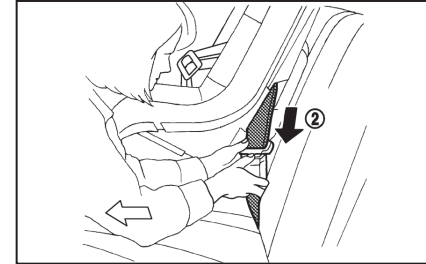

3단계

3. 안전벨트 물림쇠를 어린이 안전시트로 통과시켜 버클②에 찰칵소리가 나도록 삽입합니다.

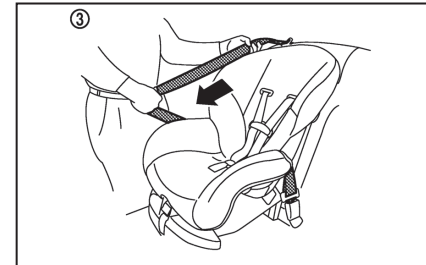

4단계

4. 안전벨트가 완전히 나오도록 어깨벨트를 당깁니다③. 안전벨트가 완전히 나오면 리트랙터가 자동 잠금(ALR) 모드(어린이 안전시트 모드)가 됩니다.

어린이 안전시트

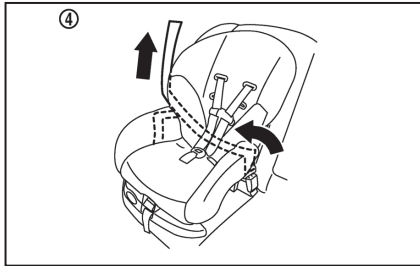

5단계

5. 안전벨트를 리트랙터로 감겨 들어가게 합니다. 어깨벨트를 위로 당겨 느슨한 부분을 없앱니다.

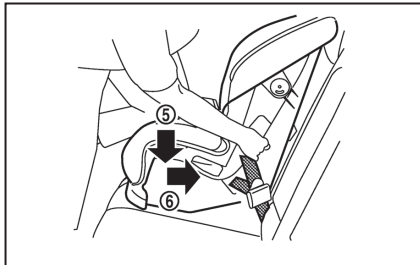

6단계

6. 안전벨트를 더욱 팽팽하게 조이기 위해 안전벨트를 위로 당기면서 무릎으로 어린이 안전시트의 중앙을 아래쪽⑤과 뒤쪽⑥으로 힘주어 눌러 시트쿠션과 등받이에 밀착시킵니다.

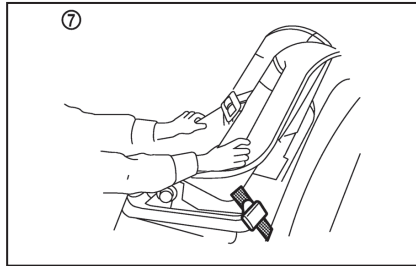

5단계

7. 어린이 안전시트에 어린이를 앉히기 전에 어린이 안전시트를 테스트합니다⑦. 어린이 안전시트를 좌우로 밀고 앞으로 당겨서 잘 고정되었는지 확인하십시오.
8. 안전벨트를 리트랙터에서 당겨 리트랙터가 자동 잠금 모드에 있는지 확인합니다. 안전벨트가 리트랙터에서 나오지 않으면 리트랙터가 자동 잠금 모드에 있는 것입니다.
9. 어린이 안전시트를 사용할 때마다 잘 고정되었는지 확인하십시오. 어린이 안전시트가 움직이면 4~8단계를 반복하십시오.

후향 어린이 안전시트

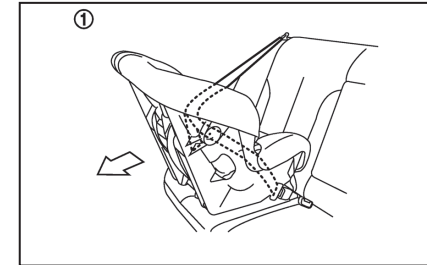

1단계

어린이 안전시트의 사용에 대한 어린이 안전시트 제조사의 지시를 잘 따르십시오. 자동 잠금 모드가 있는 3점 안전벨트를 사용하여 뒷좌석에 후향 어린이 안전시트를 설치하는 방법은 다음과 같습니다.

1. 어린이 안전시트를 좌석에 놓습니다①.

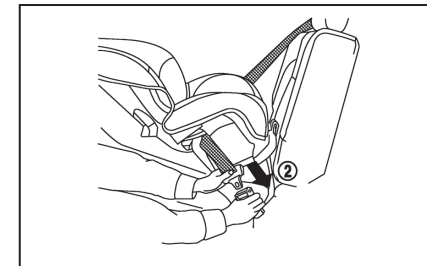

2단계

2. 안전벨트 물림쇠를 어린이 안전시트로 통과시켜 버클②에 찰칵소리가 나도록 삽입합니다.

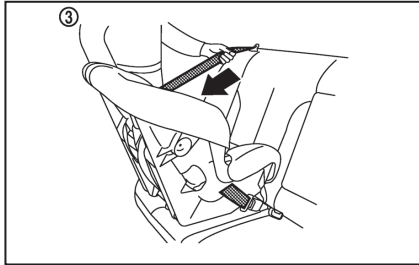

3단계

3. 안전벨트가 완전히 나오도록 어깨벨트를 당깁니다③. 안전벨트가 완전히 나오면 리트랙터가 자동 잠금(ALR) 모드(어린이 안전시트 모드)가 됩니다.

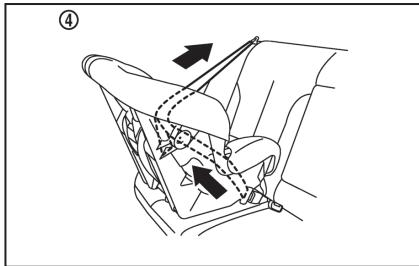

4단계

4. 안전벨트를 리트랙터로 감겨 들어가게 합니다
④. 어깨벨트를 위로 당겨 느슨한 부분을 없앱니다.

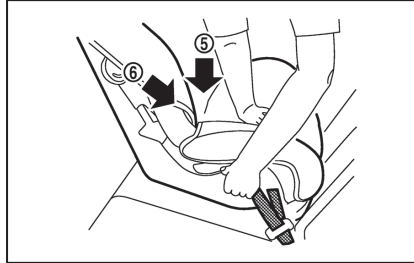

5단계

5. 안전벨트를 더욱 팽팽하게 조이기 위해 안전벨트를 위로 당기면서 무릎으로 어린이 안전시트의 중앙을 아래쪽⑤과 뒤쪽⑥으로 힘주어 눌러 시트쿠션과 등받이에 밀착시킵니다.

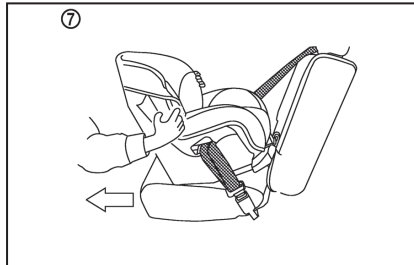

6단계

6. 어린이 안전시트에 어린이를 앉히기 전에 어린이 안전시트를 테스트합니다⑦. 어린이 안전시트를 좌우로 밀고 앞으로 당겨서 잘 고정되었는지 확인하십시오.

7. 안전벨트를 리트랙터에서 당겨서 리트랙터가 자동 잠금 모드에 있는지 확인합니다. 안전벨트가 리트랙터에서 나오지 않으면 리트랙터가 자동 잠금 모드에 있는 것입니다.

8. 어린이 안전시트를 사용할 때마다 잘 고정되었는지 확인하십시오. 어린이 안전시트가 움직이면 3~7단계를 반복하십시오.

어린이 안전시트

앞승객석에 설치하기

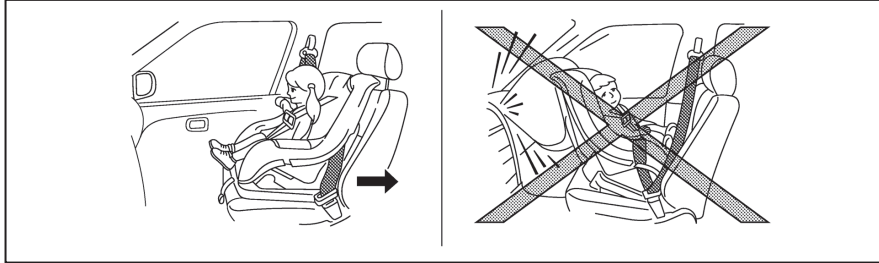

⚠ 경고

- 앞승객석에 프런트 에어백이 있을 때는 앞승객석에 후향 어린이 안전시트를 설치하지 마십시오. 프런트 에어백은 매우 큰 힘으로 팽창합니다. 사고로 프런트 에어백이 팽창하면 후향 어린이 안전시트가 충격을 받아 어린이가 중상이나 치명상을 입을 수 있습니다.
- 앞승객석에 상부 묶음띠가 있는 경우 이를 사용하여 어린이 안전시트를 설치해서는 안 됩니다.
- 닛산은 뒷좌석에 어린이 안전시트를 설치하는 것을 권장합니다. 앞승객석에 어린이 안전시트를 설치하는 것이 불가피할 때는 앞승객석을 최대한 뒤로 물리십시오.
- 유아용 안전시트는 뒷좌석에 후향식으로 설치해서 사용해야 합니다. 프런트 에어백이 있는 앞승객석에 설치해서 사용하지 마십시오.

전향 어린이 안전시트

어린이 안전시트의 사용에 대한 어린이 안전시트 제조사의 지시를 잘 따르십시오. 자동 잠금 모드가 있는 3점 안전벨트를 사용하여 앞승객석에 전향 어린이 안전시트를 설치하는 방법은 다음과 같습니다.

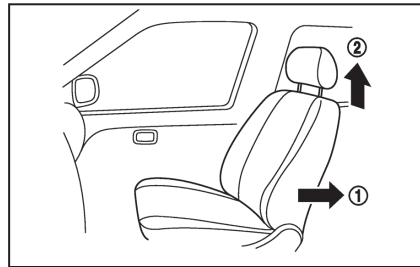

1단계와 2단계

1. 시트를 최대한 뒤로 물립니다①.
2. 헤드레스트를 가장 높은 위치에 맞춥니다②.
3. 전향 어린이 안전시트를 앞승객석에 놓습니다. 반드시 앞을 향하게 놓아야 합니다.

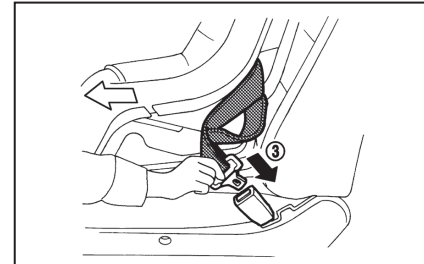

4단계

4. 안전벨트 물림쇠를 어린이 안전시트로 통과시켜 버클③에 찰칵소리가 나도록 삽입합니다.

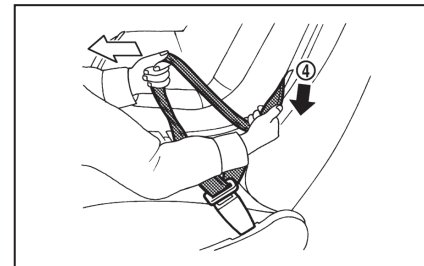

5단계

5. 안전벨트가 완전히 나오도록 어깨벨트를 당깁니다④. 안전벨트가 완전히 나오면 리트랙터가 자동 잠금(ALR) 모드(어린이 안전시트 모드)가 됩니다.

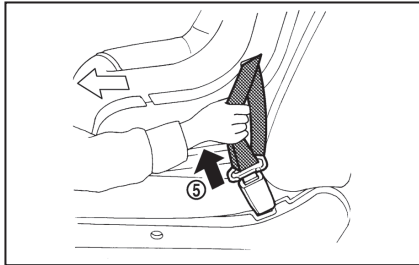

6단계

6. 안전벨트를 리트랙터로 감겨 들어가게 합니다
⑤. 어깨벨트를 위로 당겨 느슨한 부분을 없앱니다.

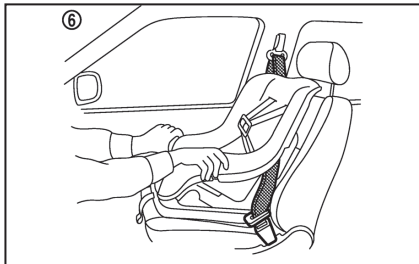

7단계

7. 어린이 안전시트에 어린이를 앉히기 전에 어린이 안전시트를 테스트합니다⑥. 어린이 안전시트를 좌우로 기울이고 앞으로 당겨서 잘 고정되었는지 확인하십시오.

8. 안전벨트를 리트랙터에서 당겨서 리트랙터가 자동 잠금 모드에 있는지 확인합니다. 안전벨트가 리트랙터에서 나오지 않으면 리트랙터가 자동 잠금 모드에 있는 것입니다.

9. 어린이 안전시트를 사용할 때마다 잘 고정되었는지 확인하십시오. 안전벨트가 잠기지 않았을 때는 5~8단계를 반복하십시오.

10. 시동 스위치를 ON으로 돌립니다. 앞승객석 에어백 상태 표시등  이 켜져야 합니다. 앞승객석 에어백 상태 표시등이 켜지지 않으면 1-29페이지에 나오는 '에어백 시스템'을 참조하십시오. 어린이 안전시트를 다른 좌석으로 옮기십시오. 뒷산 딜러에 가서 시스템을 점검 받으십시오.

어린이 안전시트를 제거하고 안전벨트를 리트랙터로 완전히 들여보내면 자동 잠금 모드가 취소되고 비상 잠금 모드가 됩니다.

에어백(SRS)

에어백(SRS) 관련 주의사항

‘에어백(SRS)’ 단원에는 프론트 에어백(운전석과 앞승객석), 사이드 에어백, 커튼 에어백, 프리텐셔너 내장 안전벨트에 대한 중요한 정보가 나와 있습니다.

프론트 에어백

프론트 에어백은 특정 정면 충돌시 운전자와 앞승객의 머리와 가슴에 가해지는 충격을 완화시킵니다. 프론트 에어백은 충격받은 쪽의 것이 팽창하게 되어 있습니다.

사이드 에어백

사이드 에어백은 특정 측면 충돌이 있을 때 운전자나 앞승객의 가슴과 골반에 가해지는 충격을 완화시킵니다. 사이드 에어백은 충격받은 쪽의 것이 팽창하게 되어 있습니다.

커튼 에어백

커튼 에어백은 특정 측면 충돌이나 차량 전복이 있을 때 운전자, 앞승객석, 외측 뒷승객의 머리에 가해지는 충격을 완화시킵니다. 커튼 에어백은 충격받은 쪽의 것이 팽창하게 되어 있습니다.

에어백은 운전석 안전벨트와 앞승객석 안전벨트의 보호 기능을 보조할 뿐 안전벨트를 대신하지는 못합니다. 에어백은 생명을 구하고 중상 위험을 줄여 주지만 팽창할 때 찰과상 등의 상처를 입힐 수 있습니다. 에어백은 탑승자의 하체를 보호해 주지 못합니다. 탑승자는 모두 안전벨트를 매고 스티어링 휠과 계기판에서 적절한 거리를 두고 앉아야 합니다. (1-9페이지의 ‘안전벨트’를 참조하십시오.) 에어백은 탑승자를 보호하기 위해 매우 빠르게 팽창하기 때문에 탑승자가 에어백에 너무 가까이 있으면 에어백이 팽창할 때 다칠 위험이 큼니다. 팽창한 프론트 에어백은 빠르게 수축합니다.

에어백은 시동 스위치가 ON에 있을 때만 작동합니다.

시동 스위치를 ON에 놓았을 때 에어백 경고등이 약 7초 켜졌다가 꺼지면 에어백이 정상적으로 작동하는 것입니다. (1-28페이지의 ‘에어백 경고등’을 참조하십시오.)

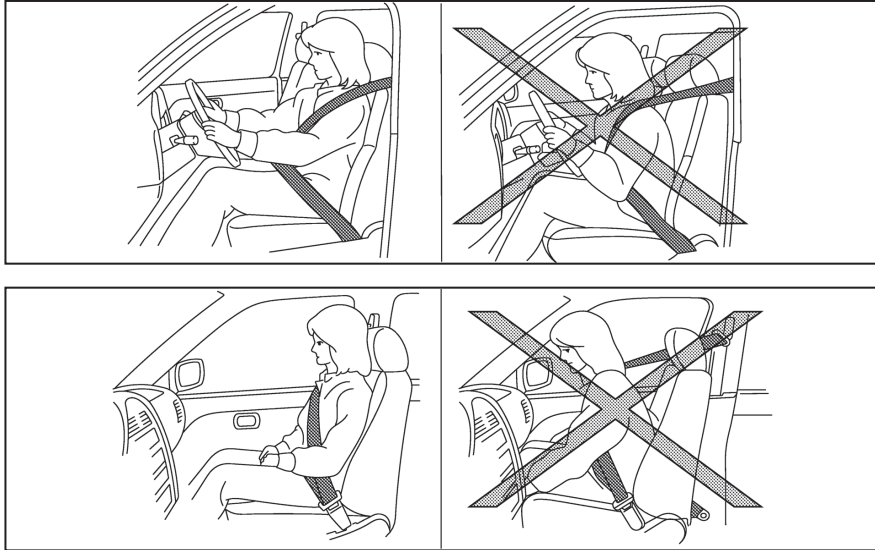

⚠ 경고

- 측면 충돌, 후면 충돌, 차량 전복, 경미한 정면 충돌이 있을 때는 프론트 에어백이 팽창하지 않습니다. 각종 사고시 부상 위험이나 부상 정도를 줄이려면 항상 안전벨트를 착용하십시오.

- 안전벨트와 프론트 에어백은 좌석에 깊이 앉아 몸을 똑바로 세웠을 때 보호 효과가 가장 큼니다. 프론트 에어백은 매우 큰 힘으로 팽창합니다. 안전벨트를 매지 않거나 몸을 앞으로 숙이거나 옆으로 비스듬히 앉거나 착석 위치를 벗어나면 충돌시 중상이나 치명상을 입을 위험이 커집니다.

프론트 에어백이 팽창할 때 몸이 프론트 에어백에 너무 가까워도 중상이나 치명상을 입을 수 있습니다. 항상 좌석에 깊이 앉아 등받이에 등을 밀착시키고 스티어링휠이나 계기판에서 최대한 멀리 떨어지십시오.

- 스티어링휠 안쪽에 손을 넣지 마십시오. 스티어링휠 안쪽에 손을 넣으면 프론트 에어백이 팽창할 때 다칠 위험이 커집니다.
- 앞승객석 에어백 표시등이 켜져 있거나 앞승객석에 사람이 없을 때는 프론트 에어백이 팽창하지 않습니다
- 운전석과 앞승객석의 안전벨트 버클에는 안전벨트 착용 여부를 탐지하는 센서가 들어 있습니다. 어드밴스드 에어백 시스템은 충돌 강도와 안전벨트 착용 여부를 모니터링한 후에 에어백을 팽창시킵니다. 안전벨트를 바르게 착용하지 않으면 사고시 부상 위험이나 부상 정도가 커집니다.
- 앞승객석에는 상황에 따라 프론트 에어백을 끄는 승객 인식 센서(중량 센서)가 들어 있습니다. 승객 인식 센서는 앞승객석에만 있습니다. 좌석에 똑바로 앉아 안전벨트를 착용하지 않으면 사고시 부상 위험이나 부상 정도가 커질 수 있습니다. (1-30페이지의 '프론트 에어백 시스템'을 참조하십시오.)

에어백(SRS)

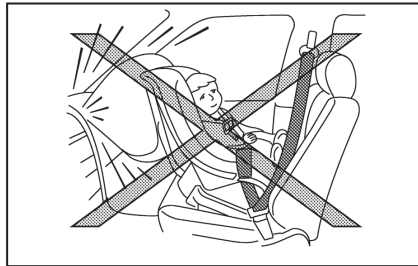
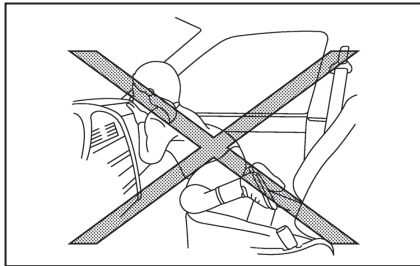
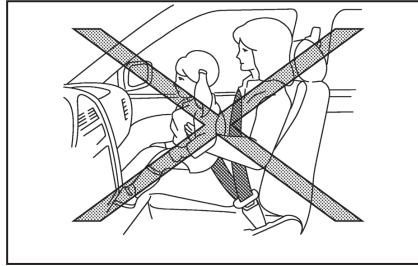
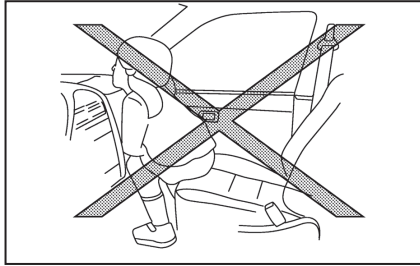
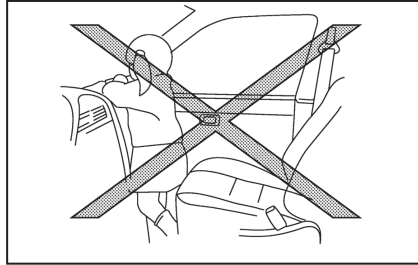
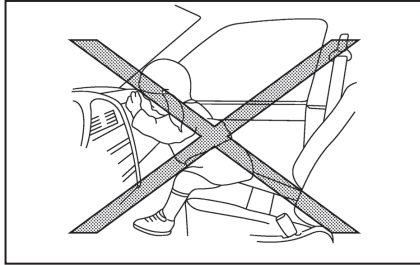

⚠ 경고

- 어린이는 안전시트에 앉지 않거나 윈도 밖으로 손이나 얼굴을 내밀지 못하게 하십시오. 어린이를 무릎에 앉히거나 팔로 안지 마십시오. 그림은 위험한 탑승 자세의 예를 나타냅니다.
- 어린이 안전시트 등으로 적절히 보호되지 않은 어린이는 프런트 에어백, 사이드 에어백, 커튼 에어백이 팽창할 때 중상이나 치명상을 입을 수 있습니다.
- 어떤 경우에도 앞승객석에 후향 어린이 안전시트를 설치하지 마십시오. 앞승객석에 후향 어린이 안전시트를 설치하고 어린이를 앉히면 앞승객석 프런트 에어백이 팽창할 때 어린이가 중상이나 치명상을 입을 수 있습니다. (1-15페이지의 '어린이 안전시트'를 참조하십시오.)

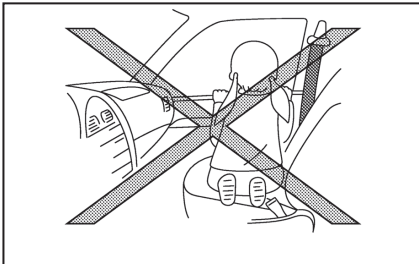
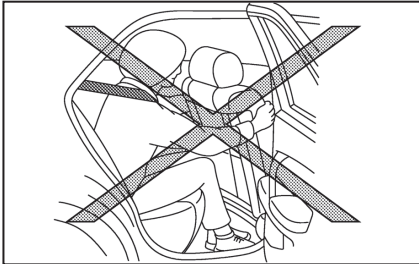
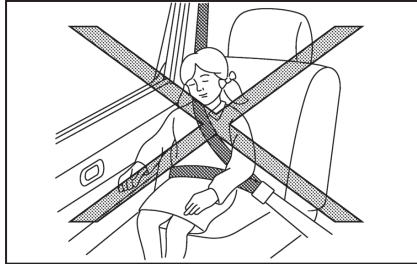
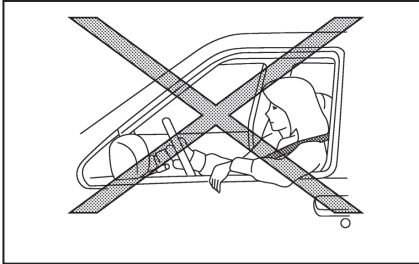

⚠ 경고

- 정면 충돌, 후방 충돌, 전복, 경미한 측면 충돌이 있을 때는 사이드 에어백과 커튼 에어백이 팽창하지 않습니다. 각종 사고시 부상 위험이나 부상 정도를 줄이려면 항상 안전벨트를 착용하십시오.
- 안전벨트, 사이드 에어백, 커튼 에어백은 좌석에 깊이 앉아 몸을 똑바로 세웠을 때 보호 효과가 가장 큼니다. 사이드 에어백과 커튼 에어백은 매우 큰 힘으로 팽창합니다. 안전벨트를 매지 않거나 몸을 앞으로 숙이거나 옆으로 비스듬히 앉거나 착석 위치를 벗어나면 충돌시 중상이나 치명상을 입을 위험이 커집니다.

- 앞좌석 등받이 측면이나 측면 루프 레일 근처에 위치한 사이드 에어백과 커튼 에어백에 승객이 손, 발, 얼굴을 가까이 하지 않게 하십시오. 앞좌석이나 외측 뒷좌석에 앉은 승객이 윈도우 밖으로 손을 내밀거나 도어에 기대지 못하게 하십시오. 그림은 위험한 탑승 자세의 예를 나타냅니다.
- 뒷좌석 승객이 앞좌석 등받이를 잡지 않도록 하십시오. 사이드 에어백과 커튼 에어백이 팽창하면 해당 승객이 중상을 입을 수 있습니다. 어린이는 안전시트 등을 사용하여 특히 잘 보호해 주어야 합니다.
- 앞승객석 등받이에 시트 커버를 씌우지 마십시오. 시트 커버는 사이드 에어백의 팽창을 방해할 수 있습니다.

프리텐서너 내장 안전벨트 시스템(장착식)

특정 충돌이 있을 때는 프리텐서너 내장 안전벨트가 에어백과 함께 작동할 수 있습니다. 프리텐서너는 안전벨트 리트랙터 및 안전벨트 앵커와 함께 안전벨트를 조여 앞승객의 몸이 앞으로 쏠리는 것을 막습니다. (1-35페이지의 '프리텐서너 내장 안전벨트 시스템'을 참조하십시오.)

에어백(SRS)

에어백 경고 라벨

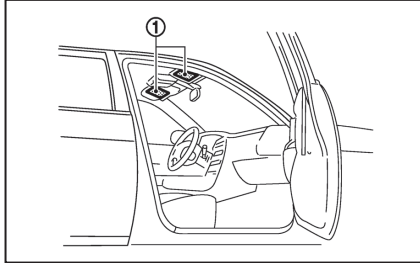

그림의 위치에 에어백 시스템에 대한 경고 라벨이 부착되어 있습니다.

에어백(SRS)

경고 라벨①은 선바이저 표면에 위치합니다.

에어백 경고등



계기판에 나타나는 에어백 경고등은 프런트 에어백, 사이드 에어백, 커튼 에어백, 프리텐셔너 내장 안전벨트 시스템의 회로를 모니터링합니다. 에어백 경고등이 모니터링하는 회로에는 에어백 시스템, 프리텐셔너, 관련 와이어가 포함됩니다.

시동 스위치를 ON에 놓았을 때 에어백 경고등이 약 7초 켜졌다가 꺼지면 에어백이 정상적으로 작동하는 것입니다.

다음과 같은 경우에는 에어백 시스템과 프리텐셔너 내장 안전벨트 시스템에 정비가 필요한 것입니다.

- 시동 스위치를 ON에 놓았을 때 에어백 경고등이 약 7초 켜진 후 꺼지지 않고 계속 켜져 있다.
- 에어백 경고등이 간헐적으로 깜박인다.
- 에어백 경고등이 전혀 켜지지 않는다.

이런 경우에는 에어백과 프리텐셔너 내장 안전벨트 시스템이 정상적으로 작동하지 못할 수 있습니다. 신속히 닷산 딜러에 가서 에어백 시스템과 프리텐셔너 내장 안전벨트 시스템을 점검받으십시오.

에어백 시스템

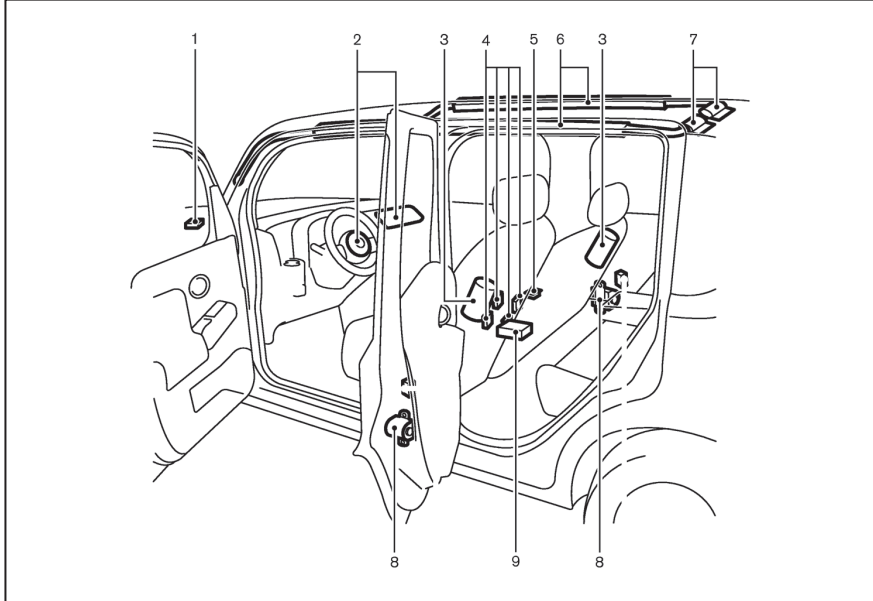

- | | |
|---------------------|-----------------------|
| 1. 충돌 구역 센서 | 6. 커튼 에어백 모듈 |
| 2. 프런트 에어백 모듈 | 7. 커튼 에어백 팽창기 |
| 3. 사이드 에어백 모듈 | 8. 프리텐셔너 내장 안전벨트 리트랙터 |
| 4. 승객 인식 센서(중량 센서) | 9. 에어백 진단 센서 유닛 |
| 5. 승객 인식 시스템 컨트롤 유닛 | |

⚠ 경고

- 에어백이 위치하는 스티어링휠 중앙과 계기판 위나 앞도어와 앞승객석 근처에 물건을 놓지 마십시오. 탑승자와 스티어링휠 중앙, 계기판, 앞도어, 앞승객석 사이에 물건을 놓지 마십시오. 에어백이 팽창하면 이들 물건이 돌진하여 탑승자에게 상해를 입힐 수 있습니다.
- 에어백이 팽창한 직후에는 에어백의 일부 구성품이 뜨거워져 있으므로 이때 에어백 구성품에 손을 대면 화상을 입을 수 있습니다.
- 에어백의 구성품이나 와이어에 임의로 변경을 가하면 에어백이 우발적으로 팽창하거나 손상될 수 있습니다.
- 차의 전기 시스템, 서스펜션 시스템, 전면 구조물, 측면 패널에 임의로 변경을 가하면 에어백이 정상적으로 작동하지 못할 수 있습니다.
- 에어백에 임의로 손을 대면 탑승자가 크게 다칠 수 있습니다. 스티어링휠 중앙이나 계기판에 물건을 놓거나 에어백 주변에 장식품을 부착하는 것도 삼가야 합니다.
- 에어백이나 그 주변에서 하는 작업은 님산 딜러에 맡겨야 합니다. 프리텐셔너 내장 안전벨트 시스템의 와이어를 변경하거나 분리해서는 안됩니다. 에어백에 승인 없는 테스트 장비나 검사 장비를 연결하지도 마십시오.
- 에어백의 와이어 커넥터는 황색과 오렌지색으로 되어 있어 쉽게 구별됩니다.

1

에어백(SRS)

에어백이 팽창할 때 큰 소리가 난 후에 연기가 날 수 있는데 이 연기는 유독하지 않으며 화재로 인한 것도 아니지만 자극이나 질식을 유발할 수 있으므로 흡입하지 않도록 조심하십시오. 호흡기 병력이 있는 사람은 신속히 신선한 공기를 마셔야 합니다.

프런트 에어백 시스템

경고

에어백 시스템의 정상적인 작동을 위해 다음을 지키십시오.

- 뒷승객이 앞좌석 등받이의 포켓을 밀거나 당기지 않게 하십시오.
- 앞좌석 등받이, 앞좌석 헤드레스트, 앞좌석 등받이 포켓에 4kg 이상의 하중을 가하지 마십시오.
- 앞좌석 뒤에 앞좌석 등받이를 압박할 수 있는 짐을 놓지 마십시오.
- 앞승객석이 뒷좌석이나 계기판과 접촉하지 않도록 하십시오.
- 앞승객석 에어백 상태 표시등을 보고 앞승객석 에어백의 상태를 알아 놓으십시오.
- 앞승객석 에어백 상태 표시등이 정상적으로 작동하지 않을 때는 차를 닷산 딜러로 가져가서 에어백 시스템을 점검받으십시오.
- 닷산 딜러에서 앞승객석 에어백이 정상임을 확인한 후에 뒷좌석에 승객을 태우십시오.

- 좌석에 모서리가 날카로운 물건을 놓거나 영구적인 자국을 남길 수 있는 무거운 물건을 놓지 마십시오. 이같은 물건은 좌석이나 승객 인식 센서(중량 센서)에 손상을 입힐 수 있습니다. 좌석이나 승객 인식 센서가 손상되면 에어백의 작동이 나쁜 영향을 받아 탑승자가 크게 다칠 수 있습니다.
- 시트를 물이나 산성 세제(고온 증기 세제)로 클리닝하면 시트나 승객 인식 센서가 손상될 수 있고 에어백의 작동이 나쁜 영향을 받아 탑승자가 크게 다칠 수도 있습니다.
- 앞승객석을 제거하거나 변경하면 에어백 시스템의 기능이 나쁜 영향을 받아 탑승자가 크게 다칠 수 있습니다.
- 앞승객석을 임의로 개조하거나 변경하면 탑승자가 크게 다칠 수 있습니다. 앞좌석에 에어백이 작동하는 데 방해가 되는 변경을 가해서는 안됩니다(예 : 시트 쿠션에 재료 추가하기, 닷산에서 검증하지 않은 시트 커버 씌우기). 앞승객석, 시트 쿠션, 등받이 밑에 물건을 놓으면 승객 인식 센서가 정상적으로 작동하지 못할 수 있습니다.
- 앞승객석 에어백은 상황에 따라 자동으로 꺼지게 되어 있습니다. 본 단원을 잘 읽어 앞승객석 에어백이 어떻게 작동하는지 알아 놓으십시오. 좌석, 안전벨트, 어린이 안전시트를 바르게 사용해야 최상의 보호 효과를 볼 수 있습니다. 좌석, 안전벨트, 어린이 안전시트를

사용할 때 본 설명서에 나오는 지시를 잘 따르지 않으면 사고시 부상 위험이나 부상 정도가 커집니다.

앞승객석에 어린이가 앉았을 때 앞승객석 에어백 상태 표시등이 켜지지 않거나 성인이 앉았을 때 앞승객석 에어백 상태 표시등이 켜지면 앞승객석에 승객 이외의 하중이 가해져 있지 않은지 확인하십시오. 앞승객석 에어백의 작동 상태에 대해 의문이 있으면 닷산 딜러를 찾으십시오. 닷산 딜러에서는 특수 공구를 사용하여 앞승객석 에어백이 정상적으로 작동하는지 확인해 줄 수 있습니다.

운전석과 앞승객석에는 어드밴스드 에어백 시스템이 갖추어져 있습니다. 운전석 프런트 에어백은 스티어링휠 중앙에 위치합니다. 앞승객석 프런트 에어백은 글러브함 위쪽 계기판에 위치합니다.

프런트 에어백은 강한 정면 충돌이 있을 때 팽창하게 되어 있지만 다른 종류의 충돌에서 발생하는 힘이 강한 정면 충돌에서 발생하는 힘과 유사할 때도 팽창할 수 있습니다. 특정 정면 충돌에서는 프런트 에어백이 팽창하지 않을 수 있습니다. 차의 손상 정도에 따라 프런트 에어백의 팽창 여부가 결정되는 것은 아닙니다.

프런트 에어백 시스템에는 2단 에어백 팽창기가 사용됩니다. 프런트 에어백 시스템은 충돌 구역 센서, 진단 센서 유닛, 안전벨트 버클 센서, 승객 인식 센서(중량 센서)에서 오는 정보를 모니터링합니다. 에어백 팽창기는 충돌 강도와 안전벨트 착용 여부에 따라 작동합니다. 앞승객석에 승객이 있는지 판단하기 위해 승객 인식 센서도 모니터링됩니다. 충돌이 있을 때는 각종 센서가 보내는 충돌 강도와 앞승객의 안전벨트 착용 여부에 따라 프런트 에어백이 하나만 팽창할 수도 있습니다. 또한 상황에 따라(승객 인식 센서의 정보에 근거) 앞승객석 에어백이 자동으로 꺼질 수도 있습니다. 앞승객석 에어백이 꺼지면 앞승객석 에어백 상태 표시등이 켜집니다. (앞승객석에 사람이 없을 때는 앞승객석 에어백이 꺼져도 앞승객석 에어백 상태 표시등이 켜지지 않음.) 프런트 에어백이 한쪽만 팽창한다고 시스템에 이상이 있는 것은 아닙니다. 에어백 시스템의 성능에 대해 의문이 있으면 닷산 딜러를 찾으십시오.

프런트 에어백은 안전벨트와 함께 앞좌석 탑승자의 얼굴과 가슴에 가해지는 충격을 완화시킵니다. 프런트 에어백은 생명을 구하고 중상 위험을 줄여 주지만 팽창할 때 얼굴에 차과상 등의 상처를 입힐 수 있습니다. 프런트 에어백은 탑승자의 하체를 보호해 주지 못합니다.

차에 어드밴스드 에어백 시스템이 있더라도 안전벨트를 바르게 착용해야 합니다. 운전자와 앞승객은 몸을 똑바로 세우고 스티어링휠이나 계기판에서 최대한 멀리 앉아야 합니다. 프런트 에어백은 앞좌석 탑승자를 보호하기 위해 매우 빠르게 팽창

하기 때문에 앞좌석 탑승자가 프런트 에어백에 너무 가까이 있으면 프런트 에어백이 팽창할 때 다칠 위험이 큼니다. 팽창한 프런트 에어백은 빠르게 수축합니다.

앞승객석 에어백 상태 표시등



앞승객석 에어백 상태 표시등 **“PASS AIR BAG OFF”** 은 계기판에 위치합니다. 앞승객석 에어백 상태 표시등은 시동 스위치를 ON에 놓으면 7초 켜졌다 꺼지고 이후에는 앞승객석에 승객이 있느냐 없느냐에 따라 다음과 같이 작동합니다.

- 앞승객석에 사람이 없을 때 : 표시등이 꺼지고 앞승객석 에어백도 꺼집니다. 충돌이 있어도 앞승객석 에어백이 팽창하지 않습니다.
- 앞승객석에 몸이 작은 성인, 어린이, 어린이 안전시트가 있고 본 단원에 나오는 조건이 충족될 때 : 표시등은 켜지고 앞승객석 에어백은 꺼집니다. 충돌이 있어도 앞승객석 에어백이 팽창하지 않습니다.

- 앞승객석에 사람이 있고 본 단원에 나오는 조건이 충족될 때 : 표시등은 꺼지고 앞승객석 에어백은 켜집니다. 충돌이 있으면 앞승객석 에어백이 팽창합니다.

앞승객석 에어백

앞승객석 에어백은 다음에 설명하는 조건에서 차를 운행할 때 자동으로 꺼지게 되어 있습니다. 꺼진 앞승객석 에어백은 충돌시 팽창하지 않습니다. 운전석 에어백 등 다른 에어백은 영향을 받지 않습니다.

앞승객석 에어백이 자동으로 꺼지는 것은 앞승객석에 있는 약한 탑승자(예 : 어린이)를 에어백 팽창으로 인한 부상 위험이나 사망 위험으로부터 보호하기 위한 것입니다.

앞승객석 밑의 시트 쿠션 프레임에 위치한 승객 인식 센서(중량 센서)가 앞승객석에 있는 승객이나 물건을 탐지합니다. 예를 들어, 앞승객석에 어린이가 있으면 승객 인식 센서(중량 센서)가 이를 탐지하고 앞승객석 에어백을 끕니다. 앞승객석에 어린이 안전시트가 설치되어 있어도 승객 인식 센서(중량 센서)가 이를 탐지하고 앞승객석 에어백을 끕니다.

앞승객석에 본 설명서에 따라 성인이 바르게 앉아 안전벨트를 착용하고 있으면 앞승객석 에어백이 자동으로 꺼지지 않습니다. 단, 성인의 몸이 작을 때는 앞승객석 에어백이 자동으로 꺼질 수 있습니다. 승객이 바르게 앉아 있지 않을 때도(예 : 똑바로 앉아 있지 않음, 앞승객석 끝에 앉아 있음, 좌석을 벗어남) 센서가 이를 탐지하여 앞승객석 에어백을 끌 수 있습니다. 안전벨트와 에어백이 최대의

에어백(SRS)

보호 효과를 발휘하려면 좌석에 똑바로 앉아 안전 벨트를 바르게 매야 합니다.

10세 미만의 어린이는 뒷좌석에 어린이 안전시트나 보조 시트를 설치하여 앉히는 것이 권장됩니다. 뒷좌석에 어린이를 앉히는 것이 불가능하여 앞승객석에 어린이를 앉히기 위해 앞승객석에 지정된 어린이 안전시트를 설치하면 승객 인식 센서가 위의 방법으로 작동하여 앞승객석 에어백을 끕니다. 어린이 안전시트를 잘 고정시키지 않거나 자동 잠금 모드(어린이 안전시트 모드)를 사용하지 않으면 사고시나 급정차시 어린이 안전시트가 넘어지거나 이동할 수 있는데 이런 경우에는 앞승객석 에어백이 꺼지지 않아 팽창할 수 있습니다. (어린이 안전시트를 설치하고 사용하는 방법은 1-15페이지의 '어린이 안전시트' 를 참조하십시오.)

앞승객석에 사람이 없을 때는 충돌시 앞승객석 에어백이 팽창하지 않게 되어 있습니다. 단, 앞승객석에 무거운 물건을 놓으면 승객 인식 센서가 해당 물건을 탐지하여 앞승객석 에어백이 팽창할 수 있습니다. 앞승객석에 어린이가 서 있거나 두 어린이가 함께 앉아 있어도 앞승객석 에어백이 팽창할 수 있습니다. 탑승자는 모두 똑바로 앉아서 안전벨트를 바르게 착용해야 합니다.

앞승객석 에어백 표시등을 통해 앞승객석에 사람이 있을 때 앞승객석 에어백이 꺼져 있는지 확인할 수 있습니다. 앞승객석에 사람이 없을 때는 앞승객석 에어백 상태 표시등이 꺼지지 않습니다.

앞승객석에 성인이 앉아 있을 때 앞승객석 에어백 상태 표시등이 켜지면(에어백이 꺼졌음을 나타냄) 몸이 작은 성인이 앉았거나 앉은 자세가 바르지 않을 수 있습니다.

앞승객석에 어린이 안전시트를 설치하고 어린이를 앉히면 어린이의 크기나 어린이 안전시트의 종류에 따라 앞승객석 에어백 상태 표시등이 켜질 수도 있고 켜지지 않을 수도 있습니다. 앞승객석 에어백 표시등이 켜지지 않으면(충돌시 에어백이 팽창함을 나타냄) 어린이 안전시트나 안전벨트를 바르게 사용하지 않은 것일 수 있습니다. 어린이 안전시트를 바르게 설치했는지, 안전벨트를 바르게 착용했는지, 어린이가 바르게 앉았는지 확인하십시오. 앞승객석 에어백 표시등이 계속 켜지지 않으면 어린이나 어린이 안전시트를 뒷좌석으로 옮기십시오.

어린이 안전시트가 바르게 설치되어 있고, 안전벨트를 바르게 착용했으며, 어린이가 바르게 앉아 있는데도 앞승객석 에어백 상태 표시등이 켜지지 않으면 시스템이 앞승객석을 빈 것으로 인식했을 수 있습니다(에어백이 꺼짐). 이런 경우 닷산 딜러에 가면 특수 공구를 사용하여 앞승객석 에어백이 꺼져 있는지를 점검할 수 있습니다. 닷산 딜러에서 앞승객석 에어백이 정상임을 확인해 줄 때까지 어린이나 어린이 안전시트를 뒷좌석으로 옮기십시오.

어드밴스드 에어백 시스템과 앞승객석 에어백 상태 표시등이 앞승객석의 상태 변화를 인식하는 데는 몇 초가 걸립니다. 앞승객석을 비우면 에어백 상태 표시등이 계속 꺼져 있습니다.

앞승객석 에어백에 오작동이 있으면 계기판에 위치한 에어백 경고등이 깜박입니다. 닷산 딜러에 가서 시스템을 점검 받으십시오.

사이드 에어백

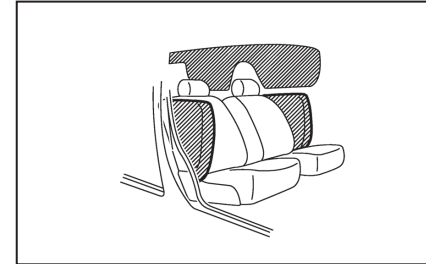

사이드 에어백은 앞좌석 등받이 외측에 위치합니다.

사이드 에어백은 강한 측면 충돌이 있을 때 팽창하게 되어 있지만 다른 종류의 충돌에서 발생하는 힘이 강한 측면 충돌에서 발생하는 힘과 유사할 때도 팽창할 수 있습니다. 특정 측면 충돌이 있을 때는 팽창하지 않습니다. 차의 손상 정도에 따라 사이드 에어백의 팽창 여부가 결정되는 것은 아닙니다.

커튼 에어백

커튼 에어백은 루프 옆면 가장자리 부분에 위치합니다.

커튼 에어백은 강한 측면 충돌이 있을 때 팽창하게 되어 있지만 다른 종류의 충돌에서 발생하는 힘이 강한 측면 충돌에서 발생하는 힘과 유사할 때도 팽창할 수 있습니다. 특정 측면 충돌이 있을 때는 팽창하지 않습니다. 차의 손상 정도에 따라 커튼 에어백의 팽창여부가 결정되는 것은 아닙니다.

에어백 전개 조건

에어백은 탑승자(안전벨트를 착용하고 있는 탑승자 포함)가 크게 다칠 위험이 있는 정면 충돌이나 측면 충돌이 있을 때 전개됩니다.

차체에 의해 충돌 에너지가 흡수되거나 분산되는 경우에는 에어백이 전개되지 않을 수 있습니다. 차의 손상 정도에 따라 에어백의 전개 여부가 결정되는 것은 아닙니다.

에어백은 언제 전개되는가

프런트 에어백

프런트 에어백은 큰 정면 충돌이 있을 때 전개됩니다. 다음 그림은 큰 정면 충돌의 예입니다.

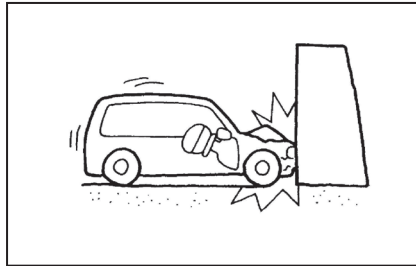

프런트 에어백은 움직이거나 변형되지 않는 단단한 벽체와 25km/h 이상의 속도로 정면에서 충돌할 때 전개됩니다.

프런트 에어백은 하체에 큰 손상이 있을 때도 전개될 수 있습니다.

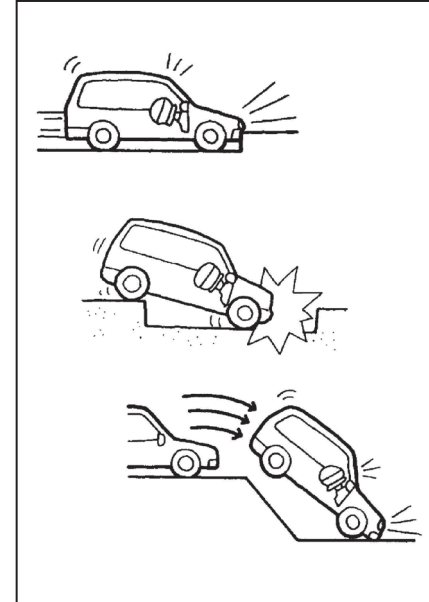

- 연석, 포장도로 가장자리 등의 단단한 표면에 고속으로 부딪기
- 깊은 구덩이나 도랑에 빠지기
- 점프 후 지면에 강하게 떨어지기

1

에어백(SRS)

사이드 에어백과 커튼 에어백

사이드 에어백과 커튼 에어백은 큰 측면 충돌이 있을 때 전개됩니다. 다음 그림은 큰 측면 충돌의 예입니다.

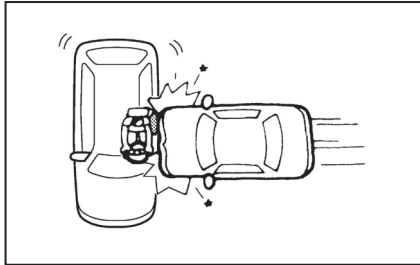

사이드 에어백

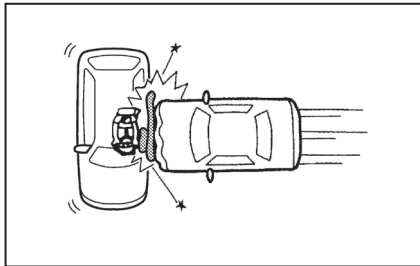

커튼 에어백

- 사이드 에어백과 커튼 에어백은 25km/h 이상의 속도로 움직이는 승용차와 측면에서 충돌할 때 전개됩니다.

에어백이 전개되지 않는 경우

충격이 에어백을 전개시킬 만큼 크지 않을 때는 에어백이 전개되지 않을 수 있습니다.

예를 들어, 차가 움직이거나 변형될 수 있는 물체(주차되어 있는 차량, 간판 기둥 등)와 충돌할 때는 에어백이 전개되지 않을 수 있습니다.

프런트 에어백

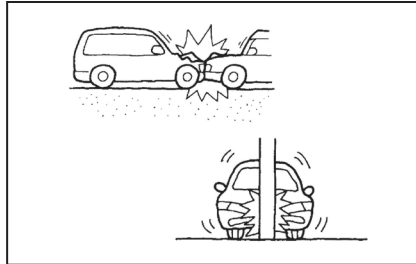

- 주차되어 있는 동급 차량과의 충돌
- 전봇대와의 충돌

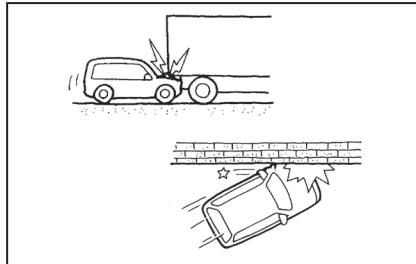

- 트럭 테일게이트 하부와의 충돌
- 가드레일과의 비스듬한 충돌

사이드 에어백과 커튼 에어백

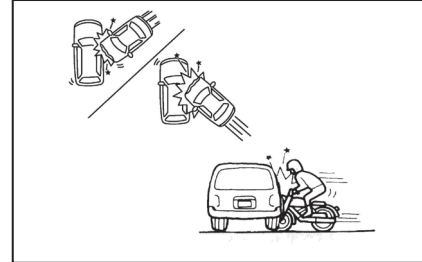

- 비스듬한 측면 충돌
- 2륜 자동차와의 측면 충돌

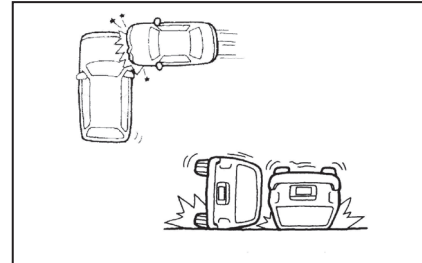

- 엔진룸(트렁크) 측면의 충돌
- 차량 전복

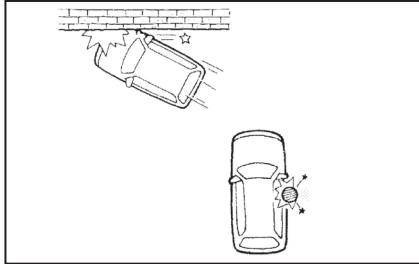

- 가드레일과의 비스듬한 충돌
- 전봇대와의 측면 충돌

에어백은 어떤 경우에 전개되지 않는가

한 번 전개된 에어백은 다음 충돌이 있을 때 다시 전개되지 않습니다.

다음 그림은 에어백이 전개되지 않는 다른 경우의 예입니다.

프런트 에어백

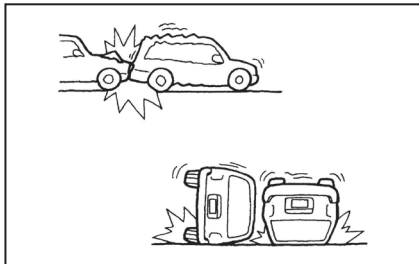

- 측면 충돌 또는 후면 충돌
- 차량 전복

사이드 에어백과 커튼 에어백

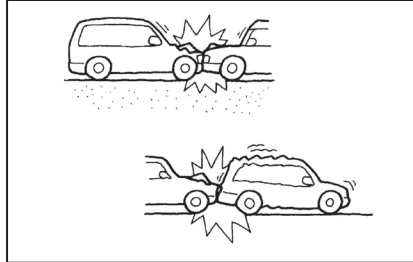

- 주차된 차량이나 움직이는 차량과의 정면 충돌
- 후면 충돌

프리텐셔너 내장 안전벨트 시스템(장착시)

⚠ 경고

- 프리텐셔너가 작동한 안전벨트는 다시 사용할 수 없으므로 리트랙터 및 버클과 함께 어셈블리 전체를 교체해야 합니다.
- 충돌이 있었지만 프리텐셔너가 작동하지 않았다면 뒷산 딜러에 가서 프리텐셔너를 점검 받고 이상이 있으면 교체하십시오.
- 프리텐셔너 내장 안전벨트 시스템의 구성품이나 와이어에 임의로 변경을 가하면 프리텐셔너가 우발적으로 작동하거나 손상될 수 있습니다.

- 프리텐셔너 내장 안전벨트 시스템의 취급이나 주변 작업은 뒷산 딜러에서 해야 합니다. 프리텐셔너 내장 안전벨트 시스템의 와이어를 변경하거나 분리해서는 안됩니다. 프리텐셔너 내장 안전벨트 시스템에 승인 없는 테스트 장비나 검사 장비를 연결하지도 마십시오.
- 프리텐셔너 내장 안전벨트 시스템이나 차량을 폐기하려면 뒷산 딜러를 찾으십시오. 뒷산 정비 매뉴얼에 프리텐셔너 내장 안전벨트 시스템을 처분하는 방법이 나와 있습니다. 에어백을 정해진 방법으로 처분하지 않으면 사람이 다칠 수 있습니다.

프리텐셔너 내장 안전벨트 시스템은 충돌 형태에 따라 에어백과 함께 작동할 수도 있습니다. 프리텐셔너는 안전벨트 리트랙터와 함께 안전벨트를 조여 앞좌석 탑승자의 몸이 앞으로 쏠리는 것을 막습니다.

프리텐셔너는 앞좌석 안전벨트의 리트랙터 및 앵커와 함께 하나의 케이스에 들어 있습니다. 프리텐셔너 내장 안전벨트는 일반 안전벨트와 동일한 방식으로 사용합니다.

프리텐셔너 내장 안전벨트가 작동할 때 큰 소리가 난 후에 연기가 날 수 있는데 이 연기는 유독하지 않으며 화재로 인한 것도 아니지만 자극이나 질식을 유발할 수 있으므로 흡입하지 않도록 조심하십시오. 호흡기 병력이 있는 사람은 신속히 신선한 공기를 마셔야 합니다.

에어백(SRS)

수리/교체 절차

경고

- 에어백이 팽창하면 에어백 모듈이 더 이상 작동하지 않으므로 닛산 딜러에 가서 에어백 모듈을 교체해야 합니다. 에어백 모듈은 수리해서 사용할 수 없습니다.
- 차의 전면에 손상이 발생했을 때는 닛산 딜러에 가서 에어백 시스템을 점검받으십시오.
- 에어백이나 차량을 폐기하려면 닛산 딜러를 찾으십시오. 닛산 정비 매뉴얼에 에어백을 처분하는 방법이 나와 있습니다. 에어백을 정해진 방법으로 처분하지 않으면 사람이 다칠 수 있습니다.

에어백과 프리텐서너 내장 안전벨트는 한 번만 작동하게 되어 있습니다. 에어백 경고등이 손상되지 않았을 때는 에어백이 팽창한 후에 에어백 경고등이 계속 켜져 있습니다. 에어백의 수리와 교체는 닛산 딜러에서 해야 합니다.

차에 정비가 필요할 때는 에어백, 프리텐서너 내장 안전벨트, 관련 부품에 대한 정보를 정비사에게 알려주어야 합니다. 보닛 밑이나 차안에서 작업할 때는 시동 스위치를 LOCK에 놓아야 합니다.

2

계기와 컨트롤

운전 공간.....	2-2
계기판.....	2-3
계기와 게이지.....	2-4
속도계.....	2-4
주행 거리계.....	2-5
타코미터.....	2-5
냉각수 온도 게이지.....	2-5
연료 게이지.....	2-5
차량 정보 화면.....	2-6
외기 온도(장착시).....	2-6
계기판 밝기 조절 노브.....	2-6
무단 변속기(CVT) 기어 표시창.....	2-6
트립 컴퓨터.....	2-6
경고등/표시등과 경고음.....	2-8
전구 점검.....	2-9
경고등.....	2-9
표시등.....	2-11
경고음.....	2-12
전조등/방향지시등 스위치.....	2-13
전조등 스위치.....	2-13
방향지시등 레버.....	2-14

와이퍼/워셔 레버.....	2-14
앞유리 와이퍼/워셔 레버.....	2-14
뒷유리 와이퍼/워셔 스위치.....	2-15
습기제거 스위치.....	2-15
경적.....	2-16
원도.....	2-17
전동 원도.....	2-17
전원 소켓.....	2-18
보관함.....	2-19
글러브함.....	2-19
뒷좌석 필라 포켓.....	2-19
컵홀더.....	2-19
짐 고리.....	2-20
다용도 고리.....	2-21
선바이저.....	2-21
실내등.....	2-22
맵등.....	2-22
맵등 컨트롤 스위치.....	2-22
돛등.....	2-22
트렁크등.....	2-23

운전 공간

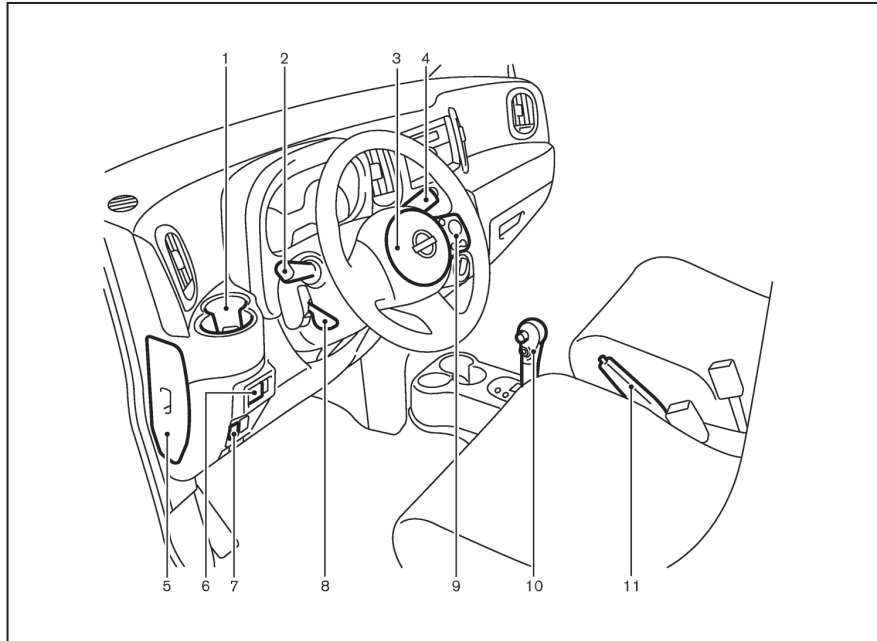

1. 앞좌석 컵홀더
2. 전조등과 방향지시등
3. 스티어링휠
 - 경적
 - 운전석 프론트 에어백

4. 워셔/와이퍼 스위치
5. 퓨즈함 커버
6. 실외 미러 조절 스위치
7. VDC(차량 안정성 컨트롤) 끄기 스위치

8. 스티어링휠 높이 조절 레버
9. 스티어링휠에 위치한 컨트롤
 - 크루즈 컨트롤 스위치
10. 기어 셀렉터
11. 주차 브레이크

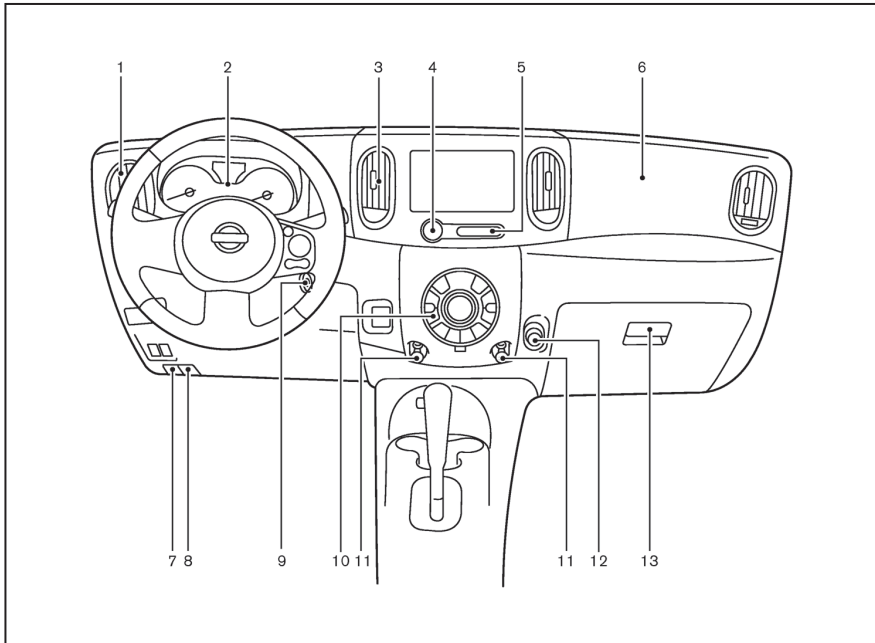

- 9. 시동 스위치
- 10. 히터와 에어컨
- 습기제거 스위치
- 11. 다용도 고리
- 12. 전원 소켓
- 13. 클러브함

- 1. 측면 송풍구
- 2. 계기와 게이지
- 3. 중앙 송풍구
- 4. 비상등 스위치
- 5. 앞승객석 에어백 상태 표시등
- 6. 앞승객석 에어백
- 7. 연료 주입구 도어 릴리스 핸들
- 8. 보닛 릴리스 핸들

계기와 게이지

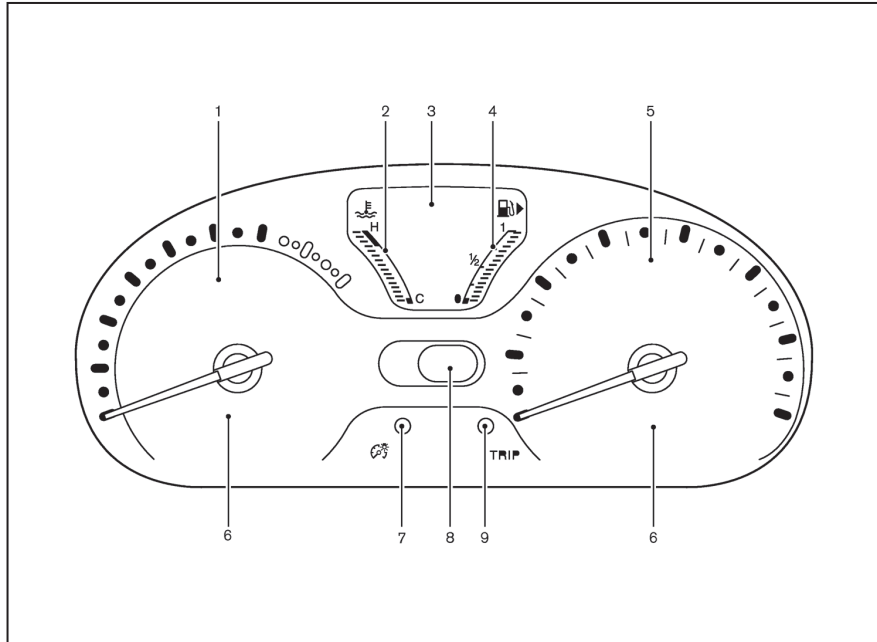

- | | |
|---|-----------------------|
| 1. 타코미터 | 4. 연료 게이지 |
| 2. 냉각수 온도 게이지 | 5. 속도계 |
| 3. 차량 정보 화면
- 주행거리계/이중 구간거리계
- 트립 컴퓨터
- 외기 온도* | 6. 경고등/표시등 |
| | 7. 계기판 밝기 조절 노브 |
| | 8. 무단 변속기(CVT) 기어 표시창 |

9. 구간거리계 리셋 스위치/트립 컴퓨터 모드 스위치

* : 장착시

시동 스위치를 OFF나 LOCK에 놓으면 바늘이 약간 움직일 수 있는데 이는 고장이 아닙니다.

속도계

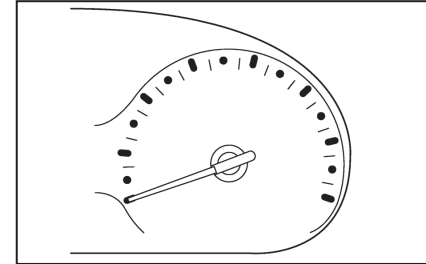

속도계는 차량 속도(km/h)를 나타냅니다.

주행 거리계

주행거리계/이중 구간거리계

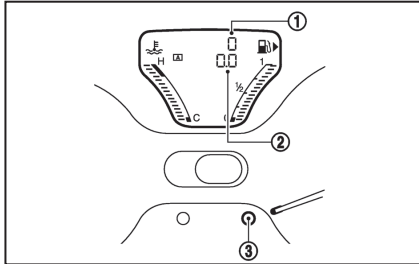

주행거리계/이중 구간거리계는 시동 스위치가 ON에 있을 때 표시됩니다.

주행거리계①는 차의 총 주행거리를 표시합니다.
이중 구간거리계②는 개별 구간의 주행거리를 표시합니다.

구간거리계 바꾸기

리셋 스위치③를 누르면 구간거리계가 다음과 같이 바뀝니다.

A 구간 → B 구간 → 트립 컴퓨터 모드 → A 구간
트립 컴퓨터에 대해서는 2-6페이지의 '트립 컴퓨터'를 참조하십시오.

구간거리계 리셋하기

리셋 스위치③를 1초 누르면 구간거리계가 0으로 리셋됩니다.

타코미터

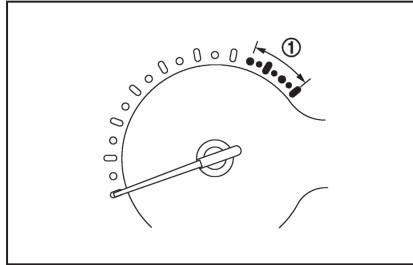

타코미터에는 엔진 속도가 분당 회전수(rpm)로 표시됩니다. 엔진 rpm이 적색 구역①으로 가도록 엔진 속도를 높이지 마십시오.

냉각수 온도 게이지

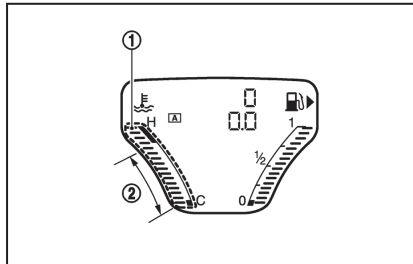

냉각수 온도 게이지①는 냉각수 온도를 가리킵니다. 게이지가 그림에 표시된 범위② 내에 있으면 냉각수 온도가 정상인 것입니다.

냉각수 온도는 외부 온도와 운전 조건에 따라 달라집니다.

주의

- 게이지가 가리키는 냉각수 온도가 정상 범위 상한에 가까우면 차속을 낮추어 냉각수 온도를 내리십시오.
- 게이지가 가리키는 냉각수 온도가 정상 범위를 넘어가면 엔진이 과열된 것이므로 안전한 범위 내에서 신속히 차를 세우십시오.
- 엔진이 과열된 상태로 운전을 계속하면 엔진이 크게 손상될 수 있습니다. 엔진이 과열되었을 때 필요한 조치는 6-8페이지의 '차가 과열되었을 때'를 참조하십시오.

2

연료 게이지

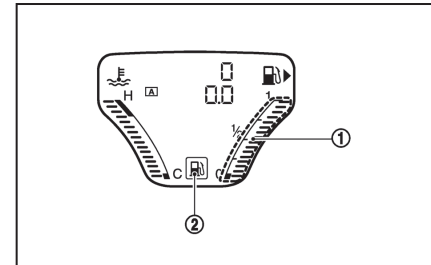

연료 게이지①는 시동 스위치가 ON에 있을 때 연료 탱크의 연료 레벨을 가리킵니다.

계기와 게이지

브레이크를 걸 때, 회전할 때, 가속할 때, 오르막길을 갈 때, 내리막길을 갈 때는 연료 탱크에서 연료가 출렁거리려 연료 게이지가 약간 움직일 수 있습니다.

연료 부족 경고등②은 연료 탱크에 연료 레벨이 부족하면 켜집니다. 연료 게이지가 0(비었음)을 가리키기 전에 연료를 보충하십시오.

화살표➡는 연료 주입구 도어가 우측에 있음을 가리킵니다.

⚠ 주의

연료 게이지가 0을 가리키기 전에 연료를 보충하십시오.

연료 게이지가 0을 가리키면 연료 탱크에 소량의 예비 연료만 남은 것입니다.

차량 정보 화면

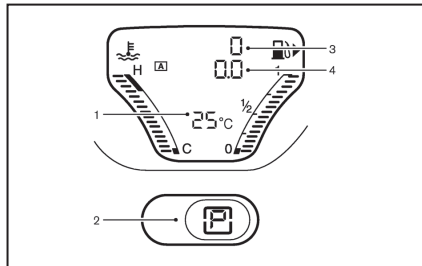

시동 스위치를 ON에 놓으면 차량 정보 화면에 다음 정보가 나타납니다.

1. 외기 온도(장착시)
2. 무단 변속기(CVT)의 기어 위치
3. 주행거리계/계기판의 밝기
4. 이중 구간거리계/트립 컴퓨터

외기 온도(장착시)

외기 온도는 섭씨(°C)로 표시됩니다.

외기 온도가 3°C 이하가 되면 운전자에게 기온이 낮음을 경고하기 위해 외기 온도 수치가 깜박입니다.

외기 온도 수치는 1분 후에 깜박임을 멈춥니다. 외기 온도가 4°C 이상으로 올라가면 바로 깜박임을 멈춥니다.

계기판 밝기 조절 노브

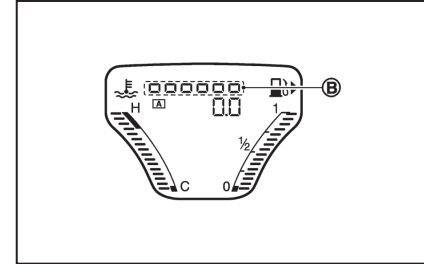
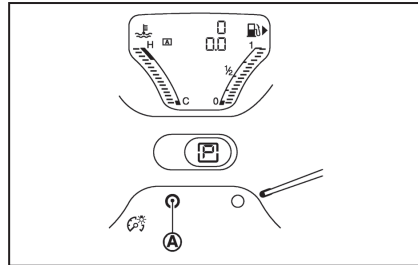

계기판 밝기 조절 노브는 시동 스위치가 ON에 있을 때 작동합니다. 계기판의 밝기를 조절하려면 노브(A)를 누릅니다. 노브를 돌리면 차량 정보 화면에 밝기 표시기(B)가 잠시 나타납니다. 최대 밝기나 최소 밝기가 되면 삐소리가 납니다.

무단 변속기(CVT) 기어 표시창

시동 스위치를 ON에 놓으면 무단 변속기(CVT) 기어 표시창에 기어 선택터의 위치가 표시됩니다.

트립 컴퓨터

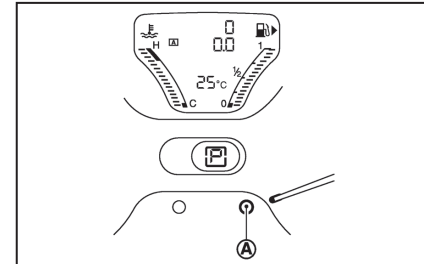

트립 컴퓨터 스위치는 계기판에 위치합니다.

시동 스위치가 ON에 있을 때는 트립 컴퓨터 모드 스위치④를 눌러 트립 컴퓨터의 모드를 선택할 수 있습니다.

스위치④를 누를 때마다 트립 컴퓨터의 모드가 다음과 같이 바뀝니다.

A 구간 → B 구간 → 순간 연비 → dte(남은 연료로 갈 수 있는 거리) → 평균 연비 → 평균 속도 → 경과 시간 → A 구간

순간 연비

순간 연비 모드에서는 순간 연비가 표시됩니다.

dte(남은 연료로 갈 수 있는 거리 - km)

dte 모드에서는 남은 연료로 운전할 수 있는 거리가 표시됩니다. dte는 연료 탱크에 남은 연료와 실제 연비를 근거로 연속적으로 계산됩니다.

dte는 30초마다 업데이트됩니다.

dte 모드에는 연료 부족 경고 기능도 있습니다. 연료 레벨이 낮아지면 dte 모드가 자동으로 선택되고 운전자의 주의를 환기시키기 위해 거리 수치와 연료 부족 경고등이 깜박입니다. 경고가 있기 전의 모드로 돌아가려면 트립 컴퓨터 모드 스위치④를 누릅니다.

연료 레벨이 한층 낮아지면 dte 표시가 '——'로 바뀝니다.

- **보충한 연료가 적으면 시동 스위치를 OFF로 돌리기 직전에 표시된 화면이 계속 표시될 수 있습니다.**

- **오르막길이나 커브길을 갈 때는 연료 탱크에서 연료가 출렁거려 화면에 표시되는 정보가 잠시 달라질 수 있습니다.**

평균 연비(liter/100km)

평균 연비 모드에서는 리셋 후의 평균 연비가 표시됩니다. 트립 컴퓨터 모드 스위치④를 1초 이상 누르면 평균 연비가 리셋됩니다. 평균 연비는 30초마다 업데이트됩니다. 리셋 후 500m를 주행할 때까지는 평균 연비 화면에 '——'이 표시됩니다.

평균 속도(km/h)

평균 속도 모드에서는 리셋 후의 평균 차량 속도가 표시됩니다. 트립 컴퓨터 모드 스위치④를 1초 이상 누르면 평균 속도가 리셋됩니다. 평균 속도는 30초마다 업데이트됩니다. 리셋 후 30초를 주행할 때까지는 평균 속도 화면에 '——'이 표시됩니다.

경과 시간(h:m 또는 m:s)

경과 시간 모드에서는 리셋 후 경과한 시간이 표시됩니다. 트립 컴퓨터 모드 스위치④를 1초 이상 누르면 경과 시간이 리셋됩니다.

화면 리셋하기

평균 연비, 평균 속도, 경과 시간, B 구간이 표시되어 있을 때 트립 컴퓨터 모드 스위치④를 3초 이상 누르면 평균 연비, 평균 속도, 경과 시간, B 구간이 함께 리셋됩니다.

정비 정보

시동 스위치를 ON에 놓으면 정비 정보(특정 품목의 교환이 필요한 시점까지의 거리와 렌치 심벌)가 5초 표시되었다가 사라집니다.

주행 거리가 특정 품목(예 : 엔진 오일)의 교환을 위해 설정한 거리에 도달하면 렌치 심벌이 나타납니다.

특정 품목을 교환할 거리 설정하기

1. 시동 스위치를 ON에 놓습니다.

렌치 심벌과 정비 정보가 표시되어 있을 때 트립 컴퓨터 모드 스위치④를 3초 누릅니다. 렌치 심벌과 정비 정보가 깜박이고 현재 설정되어 있는 거리가 표시됩니다.

2. 거리를 늘리려면 트립 컴퓨터 모드 스위치④를 누릅니다.

트립 컴퓨터 모드 스위치④를 누를 때마다 거리가 1,000km씩 늘어납니다. 화면에 0이 표시된 후에는 거리를 30,000km까지 설정할 수 있습니다.





3. 더 이상의 동작이 없으면 화면이 직전 모드로 돌아가고 새로 설정한 거리가 저장됩니다.

거리를 0으로 설정하면 시동 스위치를 ON에 놓았을 때 화면에서 정비 정보가 생략됩니다.







경고등/표시등과 경고음

 ABS 경고등	 안전벨트 경고등	 오버드라이브 꺼짐 표시등
 브레이크 경고등	 에어백 경고등	 보안 표시등
 충전 경고등	 VDC(차량 안정성 컨트롤) 경고등	 소형등 표시등
 도어 열림 경고등	 크루즈 표시등	 방향지시등/비상등
 파워 스티어링 경고등	 앞승객석 에어백 상태 표시등	 VDC 꺼짐 표시등
 엔진 오일 압력 경고등	 상향 전조등 표시등	
 연료 부족 경고등	 MIL(오작동 표시등)	

전구 교체

도어를 모두 닫은 상태에서 주차 브레이크를 걸고 안전벨트를 맨 후 시동 스위치를 ON으로 돌리면 (엔진을 작동시키지는 않음) 다음 경고등/표시등이 켜집니다(장착시).    , PS.

다음 경고등/표시등은 잠시 켜졌다 꺼집니다(장착시).

      .

켜지지 않는 경고등/표시등은 전구가 끊어졌거나 전기 회로가 개방되었음을 가리킵니다.

신속히 닷산 딜러에 가서 시스템을 점검받으십시오.

경고등/표시등

ABS 경고등

시동 스위치를 ON에 놓았을 때 ABS 경고등이 켜졌다가 꺼지면 ABS가 정상적으로 작동하는 것입니다.

엔진이 작동할 때 ABS 경고등이 켜지면 ABS가 정상적으로 작동하지 않는 것입니다. 닷산 딜러에 가서 시스템을 점검받으십시오.

ABS에 오작동이 생기면 잠김방지 기능이 작동하지 않습니다. ABS가 꺼지면 브레이크 시스템이 잠김방지 기능 없이 작동합니다. (5-13페이지의 '브레이크 시스템'을 참조하십시오.)

브레이크 경고등

경고

- 브레이크액 레벨이 브레이크액 탱크의 최소 표시 밑에 오면 차를 운전하지 말고 닷산 딜러에 연락하여 브레이크 시스템을 점검받으십시오.
- 안전한 것으로 판단되더라도 운전하는 것이 위험할 수 있으므로 차를 견인시키십시오.
- 엔진이 작동하지 않을 때나 브레이크액이 부족할 때 브레이크 페달을 밟으면 정지거리가 증가하고 브레이크 페달의 이동 거리가 늘어나며 브레이크 페달을 밟는 데 힘이 많이 듭니다.

브레이크 경고등이 켜지면 주차 브레이크가 걸려 있거나, 브레이크액이 부족하거나, ABS에 오작동이 있는 것입니다.

주차 브레이크 경고등

시동 스위치를 ON에 놓으면 브레이크 경고등이 켜집니다. 엔진이 켜져 있을 때 주차 브레이크를 완전히 풀면 브레이크 경고등이 꺼집니다.

주차 브레이크를 완전히 풀지 않으면 브레이크 경고등이 계속 켜져 있습니다. 운전하기 전에 브레이크 경고등이 꺼졌는지 확인하십시오. (3-11페이지의 '주차 브레이크'를 참조하십시오.)

브레이크액 부족 경고등

주차 브레이크가 풀려 있는 상태에서 엔진이 작동할 때나 차가 움직일 때 브레이크 경고등이 켜지면 브레이크액이 부족할 수 있습니다.

운전 도중에 브레이크 경고등이 켜지면 안전한 범위 내에서 신속히 차를 세우십시오. 엔진을 끄고 브레이크액 레벨을 점검하십시오. 브레이크액 레벨이 탱크의 최저 표시에 오면 브레이크액을 필요한 만큼 보충하십시오. (8-10페이지의 '브레이크액'을 참조하십시오.)

브레이크액 레벨이 정상이면 신속히 닷산 딜러에 연락하여 브레이크 시스템을 점검받으십시오.

ABS 경고등

주차 브레이크가 풀려 있고 브레이크액이 충분할 때 브레이크 경고등과 ABS 경고등이 모두 켜지면 ABS가 정상적으로 작동하지 않을 수 있습니다. 신속히 닷산 딜러에 가서 브레이크 시스템을 점검받으십시오. (2-9페이지의 'ABS 경고등'을 참조하십시오.)

충전 경고등

시동 스위치를 ON에 놓으면 충전 경고등이 켜집니다. 시동이 걸렸을 때 충전 경고등이 꺼지면 충전 시스템이 정상적으로 작동하는 것입니다.

엔진이 작동할 때 충전 경고등이 켜지면 충전 시스템이 정상적으로 작동하지 않는 것입니다.

경고등/표시등과 경고음

운전 도중에 충전 경고등이 켜지면 안전한 범위 내에서 신속히 차를 세우십시오. 엔진을 끄고 알터네이터 벨트를 점검하십시오. 알터네이터 벨트가 느슨해졌거나 끊어졌거나 없어졌을 때는 충전 시스템을 정비해야 합니다. (8-8페이지의 '구동벨트'를 참조하십시오.)

알터네이터 벨트가 정상인데도 충전 경고등이 켜져 있다면 신속히 닷산 딜러에 연락하여 충전 시스템을 점검받으십시오.

주의

알터네이터 벨트가 느슨하거나 끊어졌거나 없어졌을 때는 차를 운전하지 마십시오.

도어 열림 경고등

시동 스위치를 ON에 놓았을 때 열린 도어가 있거나 잘 닫히지 않은 도어가 있으면 도어 열림 경고등이 켜집니다.

PS 파워 스티어링 경고등

시동 스위치를 ON에 놓으면 파워 스티어링 경고등이 켜집니다. 시동이 걸렸을 때 파워 스티어링 경고등이 꺼지면 파워 스티어링 시스템이 정상적으로 작동하는 것입니다.

엔진이 작동할 때 파워 스티어링 경고등이 켜지면 파워 스티어링 시스템이 정상적으로 작동하지 않는 것입니다. 닷산 딜러에 가서 시스템을 점검받으십시오.

엔진이 작동할 때 파워 스티어링 경고등이 켜지면 조향에 파워가 지원되지 않지만 조향을 계속할 수는 있습니다. 단, 회전 각도가 클 때나 차량 속도가 낮을 때는 스티어링휠을 돌리는 데 힘이 많이 듭니다. (5-13페이지의 '전동 파워 스티어링 시스템'을 참조하십시오.)

엔진 오일 압력 경고등

시동 스위치를 ON에 놓으면 엔진 오일 압력 경고등이 켜집니다. 시동이 걸렸을 때 엔진 오일 압력 경고등이 꺼지면 엔진에 들어 있는 오일 압력 센서가 정상적으로 작동하는 것입니다.

엔진이 작동할 때 엔진 오일 압력 경고등이 켜지거나 깜박이면 엔진 오일 압력이 낮은 것일 수 있습니다.

안전한 범위 내에서 신속히 차를 세우십시오. 즉시 엔진을 끄고 닷산 딜러에 연락하십시오.

주의

- 엔진 오일 압력 경고등이 켜진 상태로 엔진을 작동시키면 엔진이 크게 손상될 수 있습니다.
- 엔진 오일 압력 경고등은 엔진 오일이 부족함을 알려주지 않습니다. 오일 레벨은 **딥스틱으로 점검해야 합니다.** (8-7페이지의 '엔진 오일'을 참조하십시오.)



연료 부족 경고등

연료 부족 경고등은 연료 탱크에 연료가 부족하면 켜집니다. 연료 게이지가 0(비어있음)을 가리키기 전에 연료를 보충하십시오.

연료 게이지가 0을 가리키면 연료 탱크에 소량의 예비 연료만 남은 것입니다.



안전벨트 경고등

시동 스위치를 켤 때마다 켜지는 안전벨트 경고등은 운전자가 안전벨트를 매 때까지 켜져 있습니다. 운전자가 안전벨트를 매지 않으면 차임도 약 6초간 울립니다.

앞승객석 안전벨트 경고등은 앞승객석에 사람이 타서 안전벨트를 매지 않은 경우에 켜집니다. 시동 스위치를 ON에 놓은 후 약 5초 동안은 앞승객석 안전벨트 경고등이 켜지지 않습니다. (1-9페이지의 '안전벨트 사용 관련 주의사항'을 참조하십시오.)



에어백 경고등

시동 스위치를 ON에 놓았을 때 에어백 경고등이 약 7초 켜졌다가 꺼지면 에어백이 정상적으로 작동하는 것입니다. 다음과 같은 경우에는 에어백 시스템과 프리텐셔너 내장 안전벨트 시스템에 정비가 필요한 것입니다. 신속히 닷산 딜러를 찾으십시오.

- 시동 스위치를 ON에 놓았을 때 에어백 경고등이 약 7초 켜진 후 꺼지지 않고 계속 켜져 있다.
- 에어백 경고등이 간헐적으로 깜박인다.
- 에어백 경고등이 전혀 켜지지 않는다.

에어백 시스템과 프리텐셔너 내장 안전벨트 시스템을 점검, 수리하지 않으면 에어백 시스템이나 프리텐셔너 내장 안전벨트가 정상적인 기능을 발휘하지 못할 수 있습니다. (1-24페이지의 '에어백'을 참조하십시오.)



VDC(차량 안정성 컨트롤) 경고등

시동 스위치를 ON에 놓으면 VDC 경고등이 켜졌다 VDC 시스템이 작동하면 VDC 경고등이 깜박입니다. 운전 도중에 경고등이 깜박이면 노면이 미끄러워 바퀴가 트랙션(접지력)을 잃을 위험이 있는 것입니다.

엔진이 작동할 때 VDC 경고등이 켜지면 VDC 시스템이 정상적으로 작동하지 않는 것입니다. 신속히 닷산 딜러에 가서 시스템을 점검받으십시오. 시스템에 오작동이 있으면 시스템이 꺼지지만 운전은 계속할 수 있습니다. (5-8페이지의 'VDC 시스템'을 참조하십시오.)

표시등

CRUISE 크루즈 표시등

크루즈 컨트롤 메인 스위치 표시등

크루즈 컨트롤 메인 스위치를 누르면 켜집니다. 크루즈 컨트롤 메인 스위치를 다시 누르면 꺼집니다. 크루즈 표시등이 켜지면 크루즈 컨트롤 시스템이 작동하는 것입니다.

크루즈 컨트롤의 오작동

엔진이 작동할 때 크루즈 표시등이 깜박이면 크루즈 컨트롤 시스템이 정상적으로 작동하지 않는 것입니다. 닷산 딜러에 가서 시스템을 점검받으십시오. (5-10페이지의 '크루즈 컨트롤'을 참조하십시오.)



앞승객석 에어백 상태 표시등

앞승객석을 어떻게 사용하느냐에 따라 앞승객석 에어백 상태 표시등(계기판 중앙에 위치)이 켜지고 앞승객석 에어백이 꺼집니다.

앞승객석 에어백 상태 표시등의 작동에 대해서는 (1-30페이지의 '프런트 에어백 시스템'을 참조하십시오.)



상향 전조등 표시등

상향 전조등을 켜면 상향 전조등 표시등이 켜집니다. 하향 전조등을 켜면 상향 전조등 표시등이 꺼집니다. (2-12페이지의 '전조등/방향지시등 스위치'를 참조하십시오.)



MIL(오작동 표시등)

시동 스위치를 ON에 놓으면 MIL이 켜집니다. 시동이 걸렸을 때 MIL이 꺼지면 엔진 컨트롤 시스템이 정상적으로 작동하는 것입니다.

시동 스위치를 ON에 놓으면 엔진이 작동하지 않아도 MIL이 20초 켜졌다가 10초 깜박이는 경우가 있는데 이는 엔진 컨트롤 시스템이 점검되고 있음을 나타내는 것으로 오작동이 아닙니다. 몇 차례 정상적으로 운전한 후에 시동 스위치를 ON에 놓으면 더 이상 엔진 컨트롤 시스템이 점검되지 않고 MIL이 지속적으로 켜집니다.

엔진이 작동할 때 MIL이 켜지거나 깜박이면 엔진 컨트롤 시스템이 정상적으로 작동하지 않아 정비에 필요한 것일 수 있습니다. 신속히 닷산 딜러에 가서 시스템을 점검받으십시오.

주의사항

MIL이 켜지거나 깜박일 때 엔진 컨트롤 시스템이 손상될 가능성을 줄이거나 없애려면 다음과 같이 하십시오.

- 차속을 70km/h 이상으로 높이지 않는다.
- 급가속이나 급감속을 피한다.
- 가파른 오르막길을 피한다.
- 차나 트레일러에 불필요한 짐을 실지 않는다.

경고등/표시등과 경고음

⚠ 주의

- 엔진 컨트롤 시스템을 정상적으로 정비하지 않고 차를 계속 사용하면 운전성이 떨어지고 연비가 나빠질 뿐 아니라 엔진 컨트롤 시스템이 손상될 수도 있습니다(차량 보증이 적용되지 않을 수 있음).
- 엔진 컨트롤 시스템을 잘못 설정하면 현지의 배출가스 관련 규정이 위반될 수 있습니다.

오버드라이브 꺼짐 표시등

오버드라이브를 취소하면 켜집니다. (오버드라이브 끄기 스위치를 사용하는 방법은 (5-6페이지의 '무단 변속기(CVT) 차량의 운전'을 참조하십시오.)

보안 표시등

시동 스위치를 LOCK, OFF, ACC에 놓았을 때 보안 표시등이 깜박이면 NATS(낮산 도난방지 시스템)*가 작동하는 것입니다.

NATS에 오작동이 있으면 시동 스위치를 ON에 놓아도 보안 표시등이 켜져 있습니다. (3-6페이지의 '보안 시스템'을 참조하십시오.)

소형등 표시등

소형등 표시등은 전방 차폭등, 계기판등, 후방 콤포비등, 후방 차폭등, 번호판등이 켜지면 켜집니다. 이들 등이 꺼지면 소형등 표시등도 꺼집니다.

방향지시등/비상등

방향지시등 레버를 조작하거나 비상등 스위치를 켜면 방향지시등/비상등 표시등이 깜박입니다. (본 단원 뒤에 나오는 '전조등/방향지시등 스위치'와 (6-2페이지의 '비상등 스위치'를 참조하십시오.)

VDC(차량 안정성 컨트롤) 꺼짐 표시등

VDC 끄기 스위치를 OFF 위치로 누르면 VDC 꺼짐 표시등이 켜집니다.

VDC 끄기 스위치를 OFF 위치로 누르면 VDC 시스템이 꺼집니다.

경고음



브레이크 패드 마모 경고음

브레이크 패드가 마모되면 경고음이 납니다. 브레이크 패드를 교체할 때가 되면 차가 움직일 때 굽히는 소리가 크게 납니다. 처음에는 브레이크 페달을 밟을 때만 굽히는 소리가 나지만 브레이크 패드가 더욱 마모되면 브레이크 페달을 밟지 않아도 굽히는 소리가 납니다. 굽히는 소리가 나면 신속히 닷산 딜러에 가서 브레이크를 점검받으십시오. (8-9페이지의 '브레이크'를 참조하십시오.)

키 경고음

키를 시동 스위치에 꽂아 놓은 채 시동 스위치를 ACC, OFF, LOCK에 놓고 운전석 도어를 연 상태로 도어록 스위치로 운전석 도어를 잠그면 키 경고음이 울립니다.

라이트 경고음

전조등 스위치가  위치나  위치에 있을 때 시동 스위치를 ACC, OFF, LOCK에 놓고 운전석 도어를 열면 경고음이 울립니다. 차를 떠날 때는 전조등 스위치를 OFF 위치나 AUTO(장착시) 위치에 놓으십시오.

주차 브레이크 경고음

주차 브레이크가 걸린 상태로 7km/h 이상의 속도로 운전하면 경고음이 울립니다. 차를 멈추고 주차 브레이크를 푸십시오.

전조등 스위치

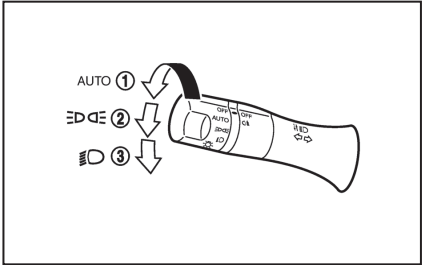

라이트 사용에 대한 현지 규정을 준수하십시오.

AUTO 위치(해당시)

시동 스위치가 ON에 있고 전조등 스위치가 AUTO 위치①에 있으면 주변 밝기에 따라 전조등, 전방 차폭등, 계기판등, 후방 콤비등이 자동으로 켜집니다.

시동 스위치를 OFF로 돌리면 이들 라이트가 꺼집니다.

자동 전조등 끄기 지연

시동 스위치를 OFF에 놓고 아무 도어나 열었다가 모든 도어를 닫으면 전조등이 최장 45초 동안 켜져 있습니다.

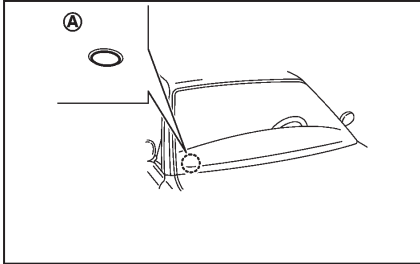

주의

센서[Ⓐ] 위에 아무 물건도 놓지 마십시오. 센서는 밝기를 감지하여 자동 조명 기능을 제어합니다. 센서가 가려지면 주변이 어두운 것으로 판단되어 전조등이 켜지게 됩니다.

☞ 위치

전방 차폭등, 계기판등, 미등, 후방 차폭등, 번호판등이 켜집니다.

☹ 위치

위 라이트 외에 전조등도 켜집니다.

전조등 빔

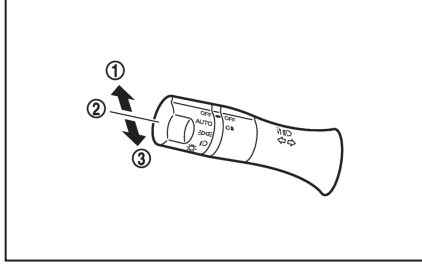

상향 전조등을 켜려면 레버를 앞으로① 밀니다.

상향 전조등을 끄려면 레버를 중립 위치②로 되돌립니다.

전조등을 깜박이려면 레버를 뒤로③ 끝까지 당깁니다. 전조등을 켜기 위치에 놓지 않고도 깜박일 수 있습니다.

배터리 세이버 시스템

전조등 스위치가 ☞ 위치나 ☹ 위치에 있을 때 시동 스위치를 ACC, OFF, LOCK에 놓고 운전석 도어를 열면 경고음이 울립니다.

차를 떠날 때는 전조등 스위치를 OFF 위치나 AUTO 위치(해당시)에 놓으십시오.

전조등/방향지시등 스위치

엔진이 작동할 때 전조등 스위치를 **ON** 위치나 **OFF** 위치에 놓았다가 시동 스위치를 ACC, OFF, LOCK에 놓고 운전석 도어를 열면 전조등이 자동으로 꺼집니다.

전조등이 자동으로 꺼진 후에도 전조등 스위치를 **ON** 위치나 **OFF** 위치에 놓아 두었다가 시동 스위치를 ON 위치에 놓거나 시동을 걸면 전조등이 다시 켜집니다.

! 주의

엔진이 작동하지 않을 때는 배터리의 방전을 막기 위해 라이트를 오래 켜지 마십시오.

방향지시등 레버

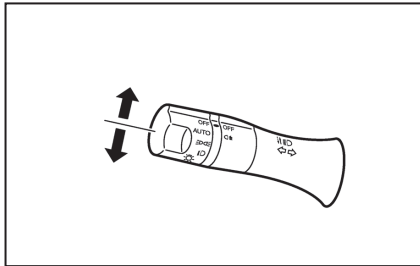

! 주의

스티어링휠의 회전 각도가 정해진 값을 초과하지 않으면 방향지시등 레버가 자동으로 원래 위치로 돌아가지 않습니다. 회전하거나 차선을 변경한 후에는 방향지시등 레버가 원래 위치로 돌아가는지 확인하십시오.

방향지시등

방향지시등을 켜려면 레버를 멈출 때까지 위로 올리거나 밑으로 내립니다. 회전이 끝나면 방향지시등이 자동으로 꺼집니다.

와이퍼/워셔 레버

! 경고

영하의 기온에서는 앞유리에서 워셔액이 얼어 시야가 가려질 수 있습니다. 앞유리에 워셔액을 뿌리기 전에 습기제거기를 켜서 앞유리를 가온시키십시오.

! 주의

- 워셔를 30초 이상 연속 작동시키지 마십시오.
- 워셔액 탱크가 비어 있을 때는 워셔를 작동시키지 마십시오.
- 눈이나 얼음이 와이퍼의 작동을 방해할 때는 와이퍼 모터를 보호하기 위해 와이퍼가 멈출 수 있습니다. 이런 경우에는 와이퍼 스위치를 OFF 위치로 돌리고 와이퍼 암과 그 주변에서 눈이나 얼음을 제거하십시오. 1분을 기다렸다가 와이퍼를 다시 작동시키십시오.

앞유리 와이퍼/워셔 레버

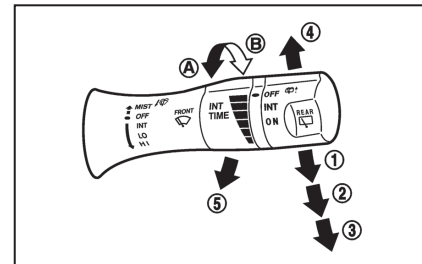

와이퍼/워셔 레버

앞유리 와이퍼/워셔는 시동 스위치가 ON에 있을 때만 작동합니다.

와이퍼 사용 방법

레버를 INT 위치①에 놓으면 와이퍼가 간헐적으로 작동합니다.

조절 노브를 ㉠(길게)나 ㉡(짧게)로 돌려 작동 간격을 조절할 수 있습니다.

레버를 LO 위치②에 놓으면 와이퍼가 저속으로 작동합니다.

레버를 HI 위치③에 놓으면 와이퍼가 고속으로 작동합니다.

와이퍼를 끄려면 레버를 OFF 위치에 놓습니다.

레버를 MIST 위치④에 놓으면 와이퍼가 1회 작동합니다. 레버는 자동으로 원래 위치로 갑니다.

워셔 사용 방법

워셔를 작동시키려면 앞유리에 원하는 양의 워셔 액이 뿌려질 때까지 레버를 뒤로⑤ 당깁니다. 워셔를 작동시키면 와이퍼도 몇 차례 작동합니다.

뒷유리 와이퍼/워셔 스위치

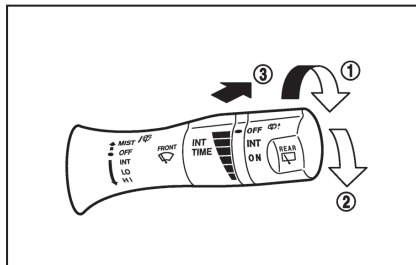

뒷유리 와이퍼/워셔는 시동 스위치가 ON에 있을 때만 작동합니다.

와이퍼 사용 방법

뒷유리 와이퍼를 작동시키려면 스위치를 OFF 위치에서 원하는 위치로 돌립니다.

① INT(간헐) - 간헐 작동(조절 불가)

② ON(저속) - 연속 저속 작동

워셔 사용 방법

레버를 앞으로③ 밀면 워셔가 작동합니다.

워셔를 작동시키면 와이퍼도 몇 차례 작동합니다.

습기제거 스위치

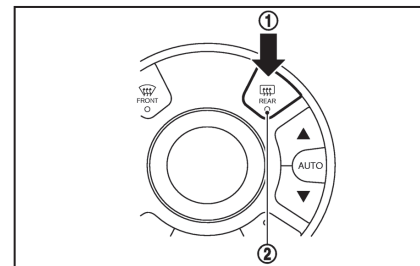

A형

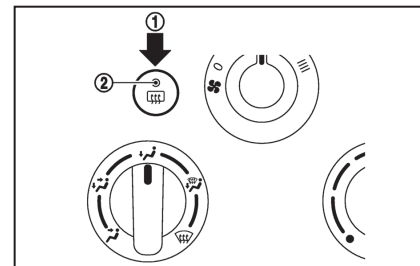

B형

습기제거 스위치는 시동 스위치가 ON에 있을 때 작동합니다.

습기제거기는 뒷유리에서 습기나 서리를 제거하여 뒤가 잘 보이도록 하는 데 사용합니다.

습기제거 스위치①를 누르면 표시등②이 켜지고 습기제거기가 15분간 작동합니다. 15분이 지나면 습기제거기가 자동으로 꺼집니다.

2

습기제거 스위치

습기제거기를 수동으로 끄려면 습기제거 스위치를 다시 누릅니다.

⚠ 주의

- 습기제거기를 오래 사용하려면 시동을 걸어야 합니다. 시동을 걸지 않으면 배터리가 방전됩니다.
- 윈도 안쪽을 닦을 때는 유리 표면의 전기 회로가 손상되지 않도록 조심하십시오.

경적

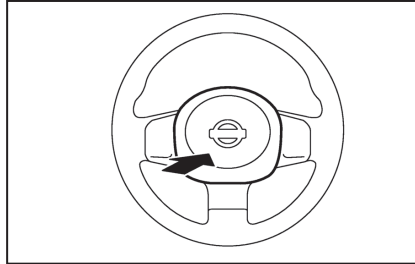

경적 스위치는 배터리가 방전된 경우를 제외하고는 시동 스위치의 위치와 관계없이 작동합니다.

경적 스위치를 누르면 경적이 울리고 경적 스위치를 놓으면 경적이 멈춥니다.

전동 윈도

⚠ 경고

- 전동 윈도를 작동시키기 전에 탑승자가 밖으로 손이나 다른 부위를 내 놓고 있지 않은지 확인하십시오.
- 어린이나, 다른 사람의 도움이 필요한 성인을 차에 홀로 두지 마십시오. 이들이 스위치나 컨트롤을 건드리면 사고가 나 사람이 다칠 수 있습니다.

전동 윈도는 시동 스위치가 ON에 있을 때만 작동합니다.

윈도를 열려면 윈도 스위치를 누릅니다.

윈도를 닫으려면 윈도 스위치를 당깁니다.

운전석 윈도 스위치

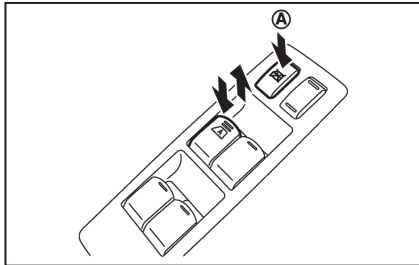

운전석 스위치는 메인 스위치로서 모든 윈도를 제어할 수 있습니다.

승객석 윈도 잠그기

잠금 버튼Ⓐ을 누르면 승객석 윈도가 작동하지 않습니다. 승객석 윈도 잠금 상태를 취소하려면 잠금 버튼Ⓐ을 다시 누릅니다.

승객석 윈도 스위치

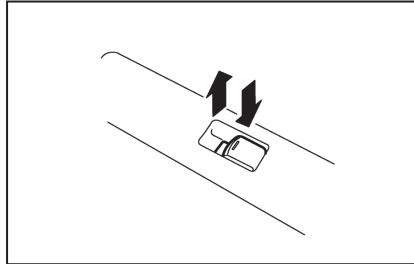

승객석 윈도 스위치는 승객석 윈도를 제어하는 데 사용됩니다. 운전석 스위치에서 승객석 윈도 잠금 버튼을 누르면 승객석 스위치가 작동하지 않습니다.

자동 기능

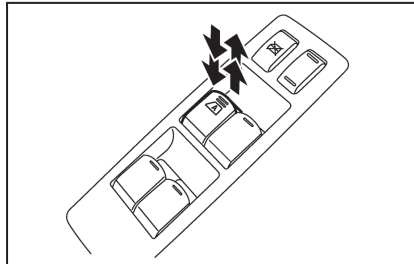

자동 기능은 표면에 **△** 표시가 있는 스위치에 사용할 수 있습니다.

자동 기능을 사용하면 스위치를 누른 상태나 당긴 상태로 있지 않고도 윈도를 완전히 열고 닫을 수 있습니다.

윈도를 완전히 열려면 윈도 스위치를 두 번째 멈춤 위치까지 눌렀다 놓고 윈도를 완전히 닫으려면 윈도 스위치를 두 번째 멈춤위치까지 당겼다 놓습니다. 윈도 스위치를 누른 상태나 당긴 상태로 있을 필요는 없습니다.

자동 기능으로 열리거나 닫히는 윈도를 멈추려면 스위치를 반대 방향으로 누르거나 당깁니다.

윈도 타이머

윈도 타이머를 사용하면 시동 스위치를 OFF로 돌린 후에도 윈도 스위치를 45초 더 작동시킬 수 있습니다. 운전석 도어나 앞승객석 도어를 열거나 정해진 시간이 지나면 윈도 타이머가 취소됩니다.

자동 반전 기능

⚠ 경고

윈도가 완전히 닫히기 직전의 짧은 거리에서는 장애물이 탐지되지 않습니다. 윈도를 닫기 전에 탑승자가 밖으로 손이나 다른 부위를 내 놓고 있지 않은지 확인하십시오.

윈도가 자동으로 닫히다가 물체에 걸리면 자동 반전 기능에 의해 윈도가 다시 열립니다. 컨트롤 유닛이 장애물을 탐지하면 윈도가 바로 내려갑니다.

원도

환경 조건이나 운전 조건에 따라 원도에 물건이 걸린 것과 같은 효과가 있는 충격이나 부하가 있을 때도 자동 반전 기능이 작동할 수 있습니다.

원도가 자동으로 닫히지 않을 때

전동 원도의 자동 기능(닫을 때에 한함)이 정상적으로 작동하지 않으면 다음 방법으로 전동 원도 시스템의 자동 기능을 초기화하십시오.

1. 시동 스위치를 ON으로 돌립니다.
2. 도어를 닫습니다.
3. 원도 스위치를 사용하여 원도를 완전히 엽니다.
4. 원도 스위치를 당겨 원도를 닫습니다. 원도가 완전히 닫힌 후에도 3초 이상 원도 스위치를 당기십시오.
5. 원도 스위치를 놓습니다. 자동 기능으로 원도를 작동시켜 초기화가 완료되었는지 확인하십시오.

위 절차를 밟은 후에도 전동 원도 기능이 정상적으로 작동하지 않을 때는 닛산 딜러에 가서 차를 점검받으십시오.

전원 소켓

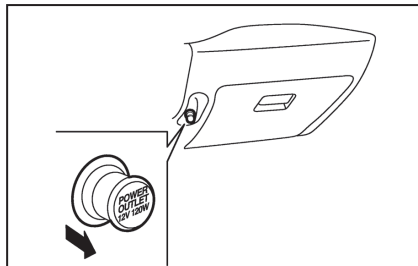

전원 소켓은 전기제품에 전원을 공급하는 데 사용됩니다.

⚠ 주의

- 전원 소켓과 플러그는 사용할 때나 사용한 직후에 뜨거울 수 있습니다.
- 전원 소켓은 담배 라이터 소켓으로 사용할 수 없습니다.
- 전원 소켓에 사용 전압이 12V를 초과하거나 출력이 120W(10A)를 초과하는 전기제품을 연결하지 말고 이중 어댑터나 2개 이상의 전기제품을 연결하지도 마십시오.
- 배터리가 방전되는 것을 막기 위해 엔진이 작동할 때 전원 소켓을 사용하지 마십시오.

- 에어컨, 전조등, 뒷유리 습기제거기가 켜져 있을 때는 전원 소켓을 사용하지 마십시오.
- 플러그를 꽂거나 빼기 전에 해당 전기제품과 시동 스위치를 끄십시오.
- 플러그는 완전히 꽂으십시오. 접촉이 잘 되지 않으면 플러그가 과열되거나 퓨즈가 끊어질 수 있습니다.
- 전원 소켓에 물이 들어가지 않게 하십시오.
- 전원 소켓을 사용하지 않을 때는 캡을 닫으십시오.

⚠ 경고

- 운전할 때는 보관함을 사용하지 말고 운전
정신을 집중하십시오.
- 운전할 때는 보관함을 닫아 놓아야 사고나 급
제동이 있을 때 탑승자가 다치는 것을 막을
수 있습니다.

글러브함

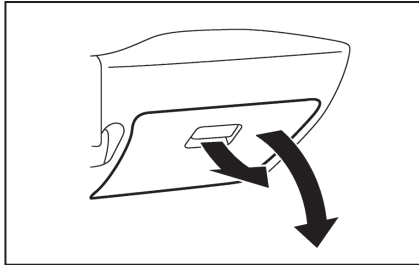

글러브함을 열려면 손잡이를 당깁니다.
글러브함을 닫으려면 커버를 들어올린 후 고정되
도록 누릅니다.

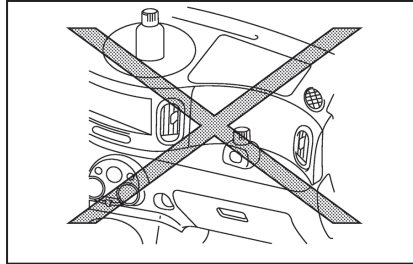

⚠ 경고

글러브함 바로 위의 수평면이나 계기판 위에 물
건을 놓지 마십시오. 앞승객석 에어백이 전개되
면 해당 물건이 돌진하여 탑승자에게 중상을 입
힐 수 있습니다.

뒷좌석 필라 포켓

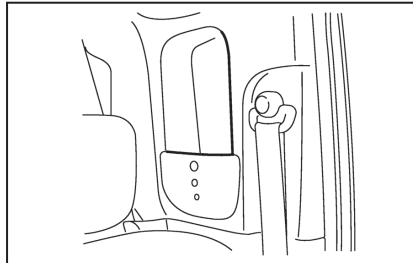

⚠ 주의

뒷좌석 필라 포켓에 무거운 물건이나 긴 물건을
놓지 마십시오.

컵홀더

⚠ 경고

운전할 때는 컵홀더에 컵을 넣고 빠지 말고 운전
에 정신을 집중하십시오.

⚠ 주의

컵홀더를 사용할 때는 컵의 내용물을 흘리지 않
도록 급출발과 급제동을 피하십시오. 컵의 내용
물이 뜨거우면 운전자나 승객이 화상을 입을 수
있습니다.

앞좌석 컵홀더

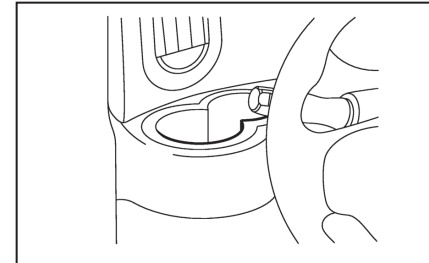

운전석쪽 계기판

보관함

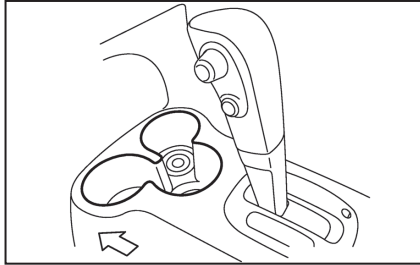

센터 콘솔

뒷좌석 컵홀더

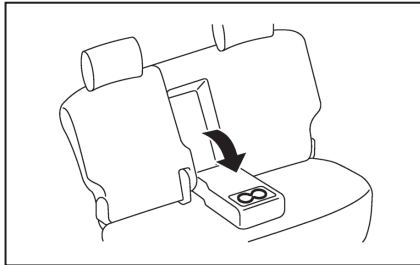

뒷좌석 컵홀더를 사용하려면 뒷좌석 팔걸이를 수평이 되도록 앞으로 당깁니다.

연질의 병홀더

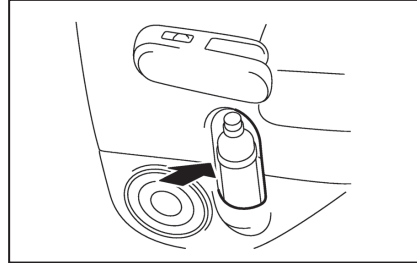

도어(앞뒤)

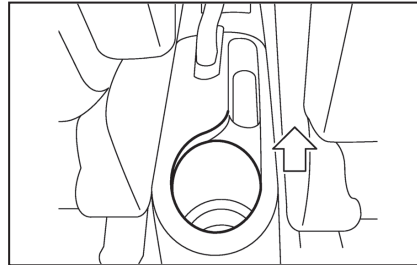

센터 콘솔 뒤쪽

⚠ 주의

- 병홀더에 연질 병 이외의 물건을 놓으면 급제동이나 사고가 있을 때 자리를 이탈하여 탑승자에게 상해를 입힐 수 있습니다.
- 병홀더에 뚜껑이 없는 액체 용기를 놓지 마십시오.

짐 고리

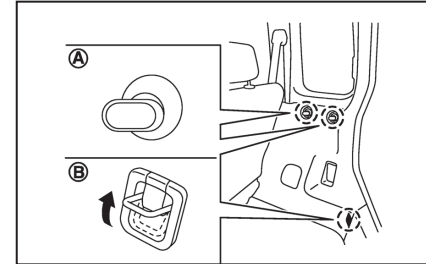

⚠ 경고

- 짐은 항상 잘 고정시켜야 합니다. 짐을 고정시킬 때는 적절한 로프와 고리를 사용하십시오.
- 짐을 잘 고정시키지 않으면 사고나 급제동이 있을 때 자리를 이탈하여 탑승자에게 상해를 입힐 수 있습니다.
- 짐 고리에 3kg (A) 이상 또는 10kg (B) 이상의 하중을 가하지 마십시오.

보관함

다용도 고리

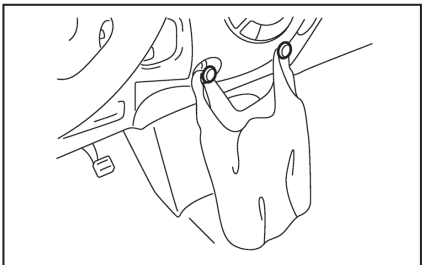

계기판

차에 탈착형 다용도 고리가 제공됩니다. 탈착형 다용도 고리는 계기판과 뒷도어에 만들어진 구멍에 끼우고 뺄 수 있습니다.

⚠ 주의

한 개의 다용도 고리에 1.5kg 이상의 하중을 가하지 마십시오.

다용도 고리를 구멍에서 빼려면 위로 똑바로 당깁니다. 다용도 고리를 구멍에 끼우고 뺄 때 다용도 고리를 비틀거나 돌리지 마십시오.

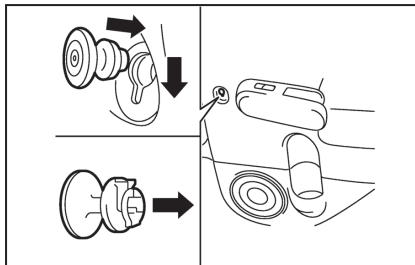

뒷도어

다용도 고리를 뒷도어에 끼우고 빼는 방법은 그림과 같습니다.

⚠ 경고

CHOKING HAZARD—Small parts(부품이 작아 어린이의 목에 걸릴 위험이 있음) : 3세 미만의 어린이가 다용도 고리를 가지고 놀지 않도록 하십시오.

선바이저

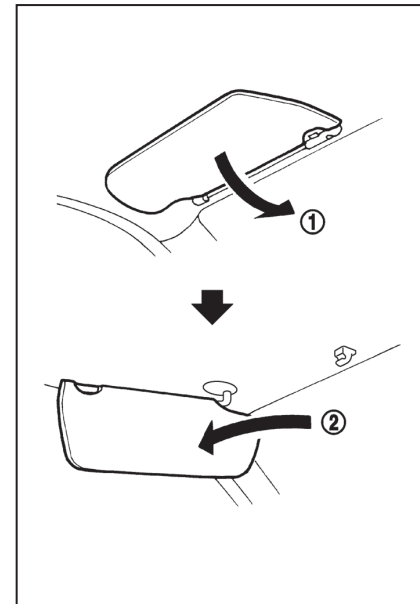

1. 앞에서 오는 빛을 차단하려면 선바이저①를 아래로 내립니다.
2. 옆에서 오는 빛을 차단하려면 선바이저를 고리에서 분리하여 옆②으로 돌립니다.

2

실내등

⚠ 주의

- 엔진이 작동하지 않을 때는 배터리의 방전을 막기 위해 실내등을 오래 켜지 마십시오.
- 차를 떠날 때는 실내등을 끄십시오.

맵등

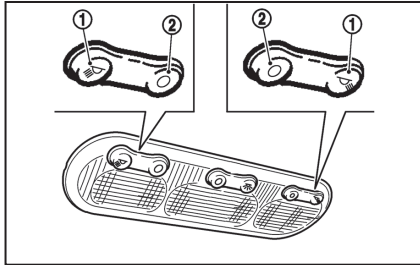

맵등 스위치를 누르면 맵등이 켜지거나 꺼집니다.

- ① 켜기 위치
- ② 끄기 위치

맵등 컨트롤 스위치

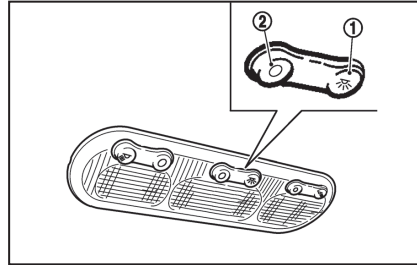

맵등 스위치에는 켜기 위치①, 끄기 위치②, 중앙 위치의 세 가지 위치가 있습니다.

켜기 위치

스위치를 켜기 위치①에 놓으면 맵등이 켜집니다.

끄기 위치

스위치를 끄기 위치②에 놓으면 맵등이 꺼집니다.

중앙 위치

스위치를 중앙 위치에 놓으면 다음과 같은 경우에 맵등이 켜집니다.

- 시동 스위치에서 키를 뺐을 경우
 - 맵등이 약 15초 후에 꺼집니다.
- 시동 스위치를 LOCK에 놓고 리모컨의 열기 버튼을 눌러 도어의 잠금을 풀었을 경우
 - 맵등이 약 15초 후에 꺼집니다.

- 시동 스위치를 LOCK에 놓고 아무 도어나 열었다 닫았을 경우
 - 맵등이 약 15초 후에 꺼집니다.
- 시동 스위치를 ACC이나 ON에 놓고 아무 도어나 열었다 닫았을 경우
 - 맵등이 도어가 열려 있는 동안 켜졌다가 도어를 닫으면 꺼집니다.

배터리 세이버 시스템

맵등 스위치를 수평 위치에 놓거나 중앙 위치에 놓은 상태로 아무 도어나 일정 이상 열어 놓으면 맵등이 자동으로 꺼집니다.

돔등

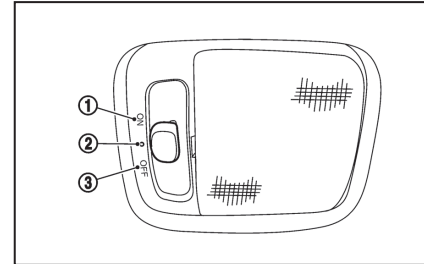

돔등 스위치에는 켜기 위치①, 중앙 위치, 끄기 위치②의 세 가지 위치가 있습니다.

켜기 위치

스위치를 ON 위치①에 놓으면 돛등이 켜집니다.

중앙 위치

스위치를 중앙 위치 ● ②에 놓으면 다음과 같은 경우에 돛등이 켜집니다.

- 시동 스위치에서 키를 뺐을 경우
 - 돛등이 약 15초 후에 꺼집니다.
- 시동 스위치를 LOCK에 놓고 리모컨의 열기 버튼을 눌러 도어의 잠김을 풀었을 경우
 - 돛등이 약 15초 후에 꺼집니다.
- 시동 스위치를 LOCK에 놓고 아무 도어나 열었다 닫았을 경우
 - 돛등이 약 15초 후에 꺼집니다.
- 시동 스위치를 ACC이나 ON에 놓고 아무 도어나 열었을 경우
 - 돛등이 도어가 열려 있는 동안 켜졌다가 도어를 닫으면 꺼집니다.

끄기 위치

스위치를 OFF 위치③에 놓으면 돛등이 꺼집니다.

배터리 세이버 시스템

돛등 스위치를 중앙 위치①에 놓은 상태로 아무 도어나 일정 이상 열어 놓으면 돛등이 자동으로 꺼집니다.

트렁크등

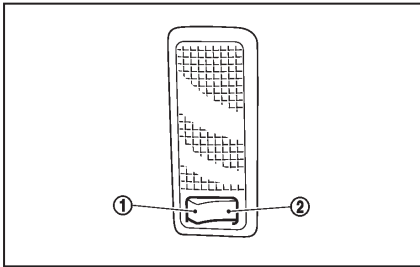

스위치를 켜기 위치①에 놓으면 백 도어를 열 때 트렁크등이 켜졌다가 백 도어를 닫으면 꺼집니다. 스위치를 끄기 위치②에 놓으면 트렁크등이 꺼집니다.

메모

2-24

3

운전하기 전의 점검과 조절

키.....	3-2
NATS(닛산 도난방지 시스템) 키	3-2
도어록	3-2
키로 잠그기	3-2
실내 잠금 노브로 잠그기	3-3
도어록 스위치로 잠그기.....	3-3
차속에 따른 자동 잠그기	3-3
자동 잠그기 해제	3-3
뒷도어 어린이 안전 잠금장치.....	3-4
원격 개폐 시스템.....	3-4
원격 개폐 시스템 사용 방법	3-4
보안 시스템.....	3-6
도난경고 시스템.....	3-6
NATS(닛산 도난방지 시스템).....	3-6

보닛.....	3-8
보닛 열기.....	3-8
보닛 닫기.....	3-8
백 도어.....	3-8
연료 주입구 도어.....	3-9
연료 주입구 도어 열기.....	3-9
연료캡	3-9
스티어링휠	3-10
미러.....	3-10
실내 미러.....	3-10
실외 미러.....	3-10
화장 거울	3-11
주차 브레이크.....	3-11

키

고객의 차는 전용 키를 사용해야 운전할 수 있습니다. 키와 함께 키 번호판이 제공됩니다. 키를 복제할 필요가 있을 경우에 대비하여 키 번호를 다른 곳에 적어 놓고 키 번호판을 차 이외의 안전한 곳에 보관하십시오.

오리지널 키나 키 번호가 있어야 키를 복제할 수 있습니다. 키를 모두 분실하여 복제에 사용할 오리지널 키가 없을 때는 키 번호가 필요합니다. 키를 분실했거나 여분의 키가 필요할 때는 نيسان 딜러에 오리지널 키를 제공하거나 키 번호를 알려 주십시오.

⚠ 주의

차에 키를 두고 차를 떠나지 마십시오.

NATS(도난방지 시스템)* 키

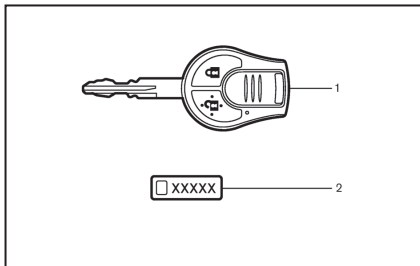

1. NATS 키(2개)
2. 키 번호판

차는 NATS에 등록된 키를 사용해야 운전할 수 있습니다. 한 대의 차에 5개의 NATS 키를 등록하여 사용할 수 있습니다. 새 키는 نيسان 딜러에서 NATS에 등록해야 사용할 수 있습니다. 새 키를 등록하려면 NATS의 메모리를 모두 삭제해야 하므로 가지고 있는 NATS 키를 모두 نيسان 딜러로 가져가야 합니다.

⚠ 주의

트랜스폰더가 들어 있는 NATS 키가 물(소금물 포함)과 접촉하면 시스템이 정상적인 기능을 발휘하지 못할 수 있습니다.

* : 이모빌라이저

도어록

⚠ 경고

- 도어를 열기 전에 지나가는 차가 없는지 살피십시오.
- 어린이나, 다른 사람의 도움이 필요한 성인을 차에 홀로 두지 마십시오. 이들이 스위치나 컨트롤을 건드리면 사고가 나 사람이 다칠 수 있습니다.

키로 잠그기

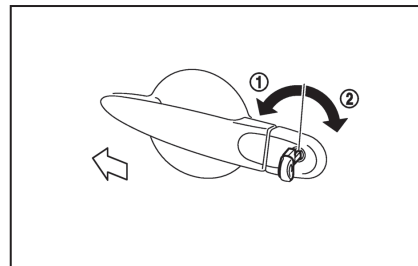

차에 전동 도어록 시스템이 갖추어져 있어 모든 도어를 한꺼번에 잠그고 열 수 있습니다.

- 운전석 도어의 키 실린더를 앞쪽①으로 돌리면 모든 도어(백 도어 포함)가 열립니다.
- 운전석 도어의 키 실린더를 뒤쪽②으로 한 번 돌리면 운전석 도어의 잠김이 풀립니다. 운전석 도어의 키 실린더를 중립 위치로 돌렸다가 5초 내에 뒤쪽②으로 다시 돌리면 모든 도어(백 도어 포함)의 잠김이 풀립니다.

실내 잠금 노브로 잠그기

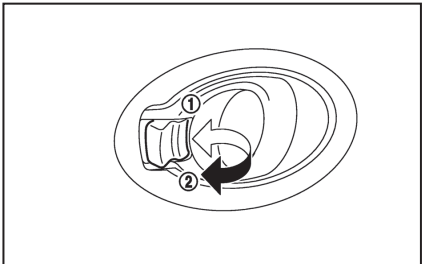

⚠ 주의

실내 잠금 노브로 도어를 잠글 때 키를 차에 두지 않도록 하십시오.

한쪽 앞도어를 잠그려면 해당 도어의 실내 잠금 노브를 잠금 위치①로 누르고 도어 핸들을 당겨 해당 도어를 닫습니다.

한쪽 뒷도어를 잠그려면 해당 도어의 실내 잠금 노브를 잠금 위치①로 누르고 해당 도어를 닫습니다.

도어의 잠김을 풀려면 해당 도어의 실내 잠금 노브를 열림 위치②로 당깁니다.

도어록 스위치로 잠그기

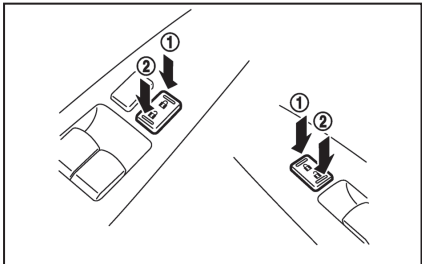

⚠ 주의

도어록 스위치로 도어를 잠글 때 키를 차에 두지 않도록 하십시오.

모든 도어를 잠그려면 운전석 도어를 연 상태로 도어록 스위치를 잠금 위치①로 누르고 도어 핸들을 당겨 운전석 도어를 닫습니다. 모든 도어(백 도어 포함)가 잠깁니다. 모든 도어의 잠김을 풀려면 도어록 스위치를 열림 위치②로 누릅니다.

룩아웃(키를 차에 두고 도어 잠그기) 방지 기능 - 장착된 경우에만 해당

차에 룩아웃 방지 기능이 있어 실수로 키를 차에 두고 도어를 잠그는 것이 방지됩니다.

어느 도어를 열어 놓고 시동 스위치에 키를 꽂아 놓은 채 도어록 스위치를 잠금 위치로 누르면 모든 도어가 잠겼다 열립니다.

차속에 따른 자동 잠그기

차속이 24km/h로 올라가면 모든 도어가 잠깁니다. 모든 도어가 잠긴 후에 운전을 계속하면서 잠김을 풀었을 때는 다음 동작을 취하지 않는 한 차속에 따른 자동 잠그기 기능이 다시 작동하지 않습니다.

- 아무 도어나 연다.
- 시동 스위치를 LOCK에 놓는다.

자동 잠그기 기능은 다음 방법으로 선택하거나 취소할 수 있습니다.

1. 시동 스위치를 ON에 놓습니다.
2. 20초 내에 도어록 스위치를 잠금 위치로 5초 누릅니다.
3. 선택과 취소 사이에서 성공적으로 전환되면 비상등이 다음과 같이 깜박입니다.
 - 2회 깜박임 - 선택으로 전환됨
 - 1회 깜박임 - 취소로 전환됨

자동 잠그기 해제

시동 스위치에서 키를 빼면 모든 도어의 잠김이 풀립니다.

자동 잠그기 해제 기능은 다음 방법으로 선택하거나 취소할 수 있습니다.

1. 시동 스위치를 ON에 놓습니다.
2. 20초 내에 도어록 스위치를 열기 위치로 5초 누릅니다.

도어록

3. 선택과 취소 사이에서 성공적으로 전환되면 비상등이 다음과 같이 깜박입니다.

- 2회 깜박임 - 선택으로 전환됨
- 1회 깜박임 - 취소로 전환됨

뒷도어 어린이 안전 잠금장치

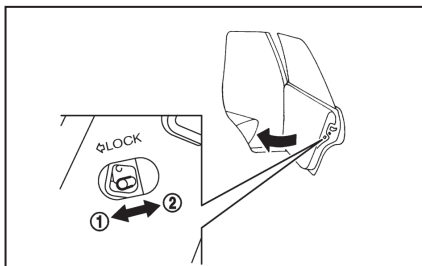

뒷도어 어린이 안전 잠금장치는 특히 소아가 탑승했을 때 뒷도어가 우발적으로 열리는 것을 방지합니다.

레버를 잠금 위치①에 놓으면 뒷도어 어린이 안전 잠금장치가 작동하여 바깥 도어 핸들로만 뒷도어를 열 수 있게 됩니다.

뒷도어 어린이 안전 잠금장치를 해제하려면 레버를 해제 위치②로 옮깁니다.

원격 개폐 시스템

원격 개폐 시스템은 리모컨으로 모든 도어(백 도어 포함)의 잠금장치를 작동시키는 시스템입니다. 리모컨은 차에서 1m 이내에 있을 때 작동하지만 이 거리는 차량 주변 조건에 따라 달라집니다.

한 대의 차에 5개의 리모컨을 사용할 수 있습니다. 여분의 리모컨을 구입하여 사용하는 방법은 뒷산 딜러에 문의하십시오.

다음과 같은 경우에는 리모컨이 작동하지 않습니다.

- 리모컨과 차량의 거리가 1m를 넘는다.
- 리모컨의 배터리가 방전되었다.
- 시동 스위치에 키가 꽂혀 있다.

⚠ 주의

- 리모컨으로 도어를 잠글 때 키를 차에 두지 않도록 하십시오.
- 전기 부품이 들어 있는 리모컨이 물(소금물 포함)과 접촉하면 시스템이 정상적인 기능을 발휘하지 못할 수 있습니다.
- 리모컨을 떨어뜨리지 마십시오.
- 리모컨으로 다른 물건을 가열하지 마십시오.
- 리모컨을 온도가 60°C를 넘는 곳에 장시간 두지 마십시오.

리모컨을 분실하거나 도난당했을 때는 차에서 해당 키의 ID 코드를 삭제하는 것이 바람직합니다. 이는 해당 리모컨을 무단으로 사용하는 것을 방지하기 위한 것입니다. ID 코드를 삭제하는 방법은 뒷산 딜러에 문의하십시오.

버튼을 누를 때 리모컨의 표시등이 켜지지 않으면 리모컨 배터리가 방전된 것일 수 있습니다.

배터리를 교체하는 방법은 8-14페이지의 '배터리'를 참조하십시오.

원격 개폐 시스템 사용 방법

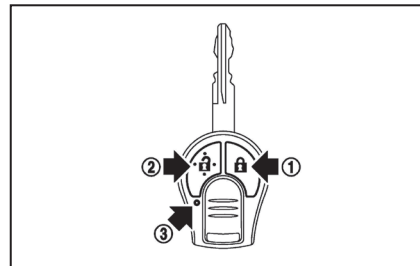

- ① 잠금 버튼
- ② 열기 버튼
- ③ 배터리 표시등



도어 잠그기

1. 시동 스위치에서 키를 뽑습니다.
2. 도어를 모두 닫습니다.
3. 리모컨의 잠금 버튼 을 누릅니다.
4. 모든 도어가 잠깁니다.

열린 도어가 있더라도 리모컨의 잠금 버튼 을 누르면 모든 도어가 잠깁니다.

5. 비상등이 2회 깜박이고 경적이 1회 울립니다.
- 모든 도어를 잠그고 리모컨의 잠금 버튼  을 누르면 비상등이 2회 깜박이고 경적이 1회 울립니다.
 - 도어 핸들을 당겨서 도어가 단단히 잠겼는지 확인합니다.

도어 잠김 풀기

1. 리모컨의 열기 버튼  을 누릅니다.
 - 운전석 도어의 잠김이 풀립니다.
 - 모든 도어가 닫혀 있으면 비상등이 1회 깜박입니다.
2. 5초 내에 열기 버튼  을 다시 누릅니다.
 - 모든 도어(백 도어 포함)의 잠김이 풀립니다.
 - 모든 도어가 닫혀 있으면 비상등이 1회 깜박입니다.

리모컨의 열기 버튼  을 눌러 도어의 잠김을 풀 후 1분 내에 다음 중 한 가지를 하지 않으면 모든 도어가 다시 잠깁니다.



- 아무 도어(백 도어 포함)나 연다.
- 시동 스위치를 ON에 놓는다.

배터리 표시등



아무 버튼이나 누르면 배터리 표시등  이 켜집니다. 배터리 표시등이 켜지지 않으면 배터리가 약하거나 배터리를 교체할 필요가 있는 것입니다. 배터리를 교체하는 방법은 8-15페이지의 '리모컨 배터리'를 참조하십시오.



비상등/경적 모드

차에 비상등/경적 모드가 설정되어 나옵니다.



비상등/경적 모드에서 리모컨의 잠금 버튼  을 누르면 비상등이 2회 깜박이고 경적이 1회 울립니다. 리모컨의 열기 버튼  을 누르면 비상등이 1회 깜박입니다.

경적이 필요하지 않을 때는 다음 방법으로 비상등 모드로 전환할 수 있습니다.

비상등 모드에서 리모컨의 잠금 버튼  을 누르면 비상등만 2회 깜박입니다. 리모컨의 열기 버튼  을 누르면 비상등이 깜박이지 않고 경적도 울리지 않습니다.

모드 ( 버튼이나  버튼을 누름)	도어 잠그기	도어 열기
비상등/경적 모드	비상등 - 2회 경적 - 1회	비상등 - 1회 경적 - 작동 없음
비상등 모드	비상등 - 2회	비상등 - 작동 없음

모드 전환 방법

비상등 모드와 비상등/경적 모드 사이에서 전환하려면 잠금 버튼  과 열기 버튼  을 함께 2초 이상 누릅니다.

- 비상등 모드가 설정되면 비상등이 3회 깜박입니다.
- 비상등/경적 모드가 설정되면 비상등이 1회 깜박이고 경적이 1회 울립니다.

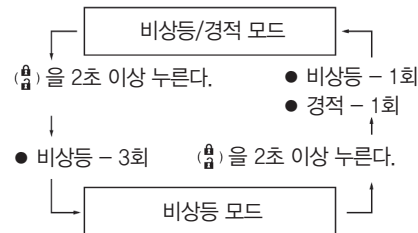

보안 시스템

차에 다음 두 가지 보안 시스템이 갖추어져 있습니다.

- 도난경고 시스템
- NATS(닛산 도난방지 시스템)*

보안 표시등으로 보안 상태가 표시됩니다.
(*이모빌라이저)

도난경고 시스템

차에 무단으로 손을 대면 도난경고 시스템이 시청각 경보를 제공합니다.

보안 표시등

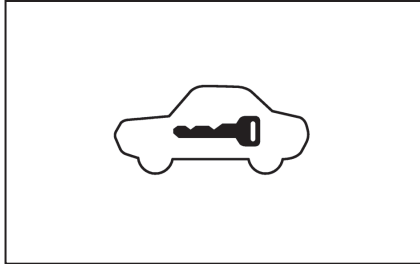

시동 스위치를 LOCK, OFF, ACC에 놓을 때마다 계기판에 위치한 보안 표시등이 작동하는데 이는 정상입니다.

시스템 설정 방법

1. 원도를 모두 닫습니다.
원도가 열려 있어도 시스템을 작동시킬 수 있습니다.
2. 시동 스위치를 LOCK에 놓고 키를 뺍니다.
3. 도어를 모두 닫습니다. 도어를 모두 잠급니다. 도어는 도어록 스위치를 잠금 위치로 누르거나 리모컨의 잠금 버튼을 눌러 잠글 수 있습니다.
4. 보안 표시등이 켜지는지 확인합니다. 보안 표시등이 30초간 켜지면서 차량 보안 시스템이 예비적으로 설정됩니다. 30초가 지나면 차량 보안 시스템이 완전히 설정됩니다. 이후 보안 표시등이 3초에 한 번씩 깜박입니다. 30초의 예비 설정 시간에 도어를 열거나 시동 스위치를 ACC나 ON으로 돌리면 차량 보안 시스템이 설정되지 않습니다.

차에 운전자나 승객이 있어도 시동 스위치가 LOCK에 있고 모든 도어가 모두 잠겨 있으면 차량 보안 시스템이 설정됩니다. 시동 스위치를 ACC나 ON으로 돌리면 차량 보안 시스템이 해제됩니다.

도난경고 시스템의 작동

차량 보안 시스템은 다음과 같이 경보를 작동시킵니다.

- 전조등이 깜박이고 경적이 간헐적으로 울린다.
- 50초가 지나면 경보가 꺼진다. 차에 다시 무단으로 접근하면 경보가 다시 작동한다.

경보는 다음과 같은 경우에 작동합니다.

- 키를 사용하지 않고 도어의 잠금을 풀었다. (실내 도어 잠금 노브를 당겨 도어를 열어도 경보가 작동합니다.)

경보 끄기

- 리모컨의 열기 버튼을 눌러 도어의 잠금을 풀면 경보가 꺼집니다.
- 시동 스위치를 ACC나 ON으로 돌리는 것으로는 경보가 꺼지지 않습니다.

도난경고 시스템이 위의 설명과 같이 작동하지 않으면 닛산 딜러에 가서 시스템을 점검받으십시오.

NATS(닛산 도난방지 시스템)

NATS는 등록된 NATS 키를 사용하지 않고 시동을 거는 것을 막는 역할을 합니다.

등록된 NATS 키로 시동이 걸리지 않을 때는 다음으로 인한 간섭이 있을 수 있습니다.

- 다른 NATS 키
- 자동 도로 통행료 지불기
- 자동 대금 지불기
- 비슷한 신호를 보내는 기타 장치

이런 경우에는 다음 방법으로 시동을 거십시오.

1. 간섭을 유발할 수 있는 물건을 NATS 키에서 멀리 떨어뜨립니다.

2. 시동 스위치를 5초간 ON에 둡니다
 3. 시동 스위치를 OFF나 LOCK으로 돌리고 10초를 기다립니다.
 4. 2단계와 3단계를 반복합니다.
 5. 시동을 겁니다.
 6. 모든 간섭이 제거될 때까지 위 단계를 반복합니다.
- 위 방법으로 시동이 걸리면 간섭을 피하기 위해 등록된 NATS 키를 다른 장치에서 분리해 놓으십시오.

보안 표시등

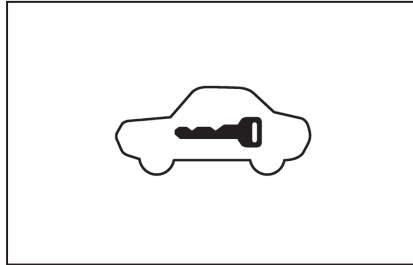

계기판에 위치하는 보안 표시등은 NATS의 상태를 나타냅니다.

시동 스위치를 LOCK, OFF, ACC에 놓을 때마다 보안 표시등이 작동하는데 이는 보안 시스템이 정상적으로 작동함을 나타내는 것입니다.

NATS에 오작동이 있으면 시동 스위치가 ON에 있는 동안 보안 표시등이 켜집니다.

보안 표시등이 계속 켜져 있거나 시동이 걸리지 않으면 닛산 딜러에 연락하여 NATS를 점검받으십시오. NATS를 점검받기 위해 닛산 딜러를 방문할 때는 보유하고 있는 NATS 키를 모두 지참하십시오.

보닛

보닛 열기

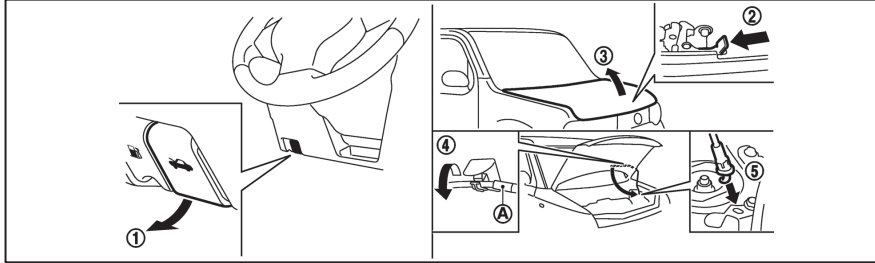

1. 보닛이 약간 튀어 오를 때까지 계기판 밑의 보닛 핸들①을 당깁니다.
2. 보닛과 그릴 사이에 손가락을 넣어 레버②를 위로 당깁니다.
3. 보닛③을 들어올립니다.
4. 보닛에서 지지봉④을 분리하여 슬롯⑤에 끼웁니다.

지지봉을 분리하거나 원래 위치에 끼울 때는 코팅 부분④을 잡아야 합니다. 엔진이 정지한 직후에는 금속 부분이 뜨거울 수 있으므로 금속 부분을 만지지 마십시오.

보닛 닫기

1. 손으로 보닛을 받치면서 받침대를 원래 위치로 내립니다.
2. 보닛을 20~30cm 높이까지 천천히 내린 후 보닛을 놓아 스스로 닫히게 합니다.
3. 보닛이 단단히 고정되었는지 확인합니다.

백 도어

⚠ 경고

- 백 도어는 운전 도중에 열리지 않도록 단단히 닫아야 합니다.
- 백 도어를 열고 운전하면 유독한 배기가스가 실내로 유입될 수 있습니다.

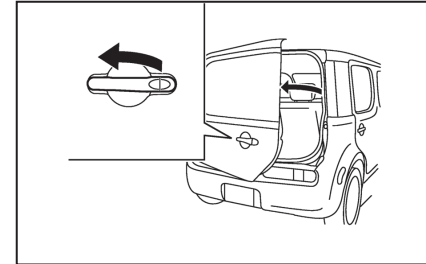

백 도어를 열려면 다음 방법으로 백 도어의 잠금을 풀고 핸들을 당깁니다.

- 리모컨의 열기 버튼을 누릅니다. (3~4페이지의 '원격 개폐 시스템'을 참조하십시오.)
- 도어록 스위치를 열림 위치로 누릅니다.

백 도어

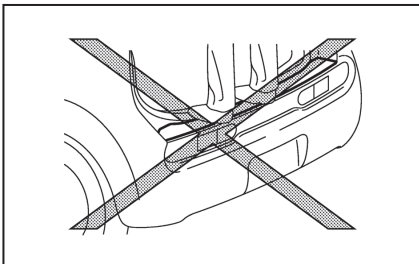

⚠ 주의

백 도어 공간(후방 콤비등 위쪽)에 올라서거나 무거운 물건을 놓으면 후방 콤비등이 손상되거나 몸을 다칠 수 있습니다.

연료 주입구 도어

⚠ 경고

- 연료는 가연성이 매우 높고 폭발력도 매우 큼니다. 가솔린을 잘못 사용하거나 잘못 취급하면 중화상을 입을 수 있습니다. 연료를 보충할 때는 엔진을 끄고 근처에서 담배를 피우거나 화염/스파크를 일으키지 마십시오.
- 연료에 압력이 가해져 있을 수 있습니다. 연료캡을 반바퀴 풀고 '쉬' 소리가 멈출 때까지 기다리십시오. 이는 연료가 분출되어 상해를 입을 위험을 방지하기 위한 것입니다. '쉬' 소리가 멈추면 연료캡을 완전히 여십시오.
- 연료캡을 교체할 필요가 있을 때는 OEM 연료캡을 선택하십시오. OEM 연료캡은 연료 시스템과 배출가스 컨트롤 시스템의 정상적인 작동에 필요한 안전밸브를 내장하고 있습니다. 다른 연료캡을 사용하면 오작동이 일어나 사람이 상해를 입을 수 있습니다.

연료 주입구 도어 열기

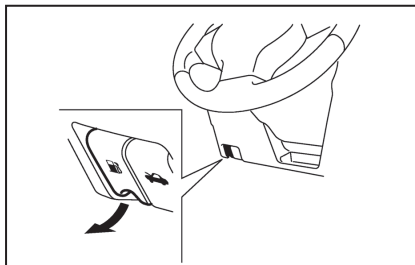

연료 주입구 도어를 열려면 연료 주입구 도어 릴리스 핸들을 당깁니다.

연료캡

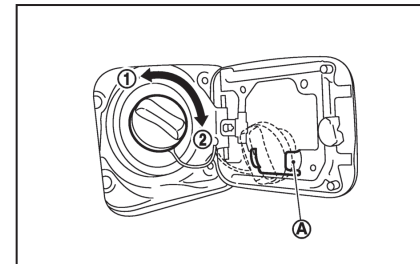

연료캡을 열려면 시계 반대방향①으로 돌립니다. 연료캡을 닫으려면 시계 방향②으로 찰칵소리가 한 번 날 때까지 돌립니다.

연료를 보충할 때는 연료캡을 홀더④에 얹어 놓으십시오.

⚠ 주의

연료를 차체에 흘렸을 때는 물로 씻어내야 페인트가 손상되지 않습니다.

3

스티어링휠

⚠ 경고

운전할 때는 스티어링휠을 조절하지 말고 운전
에 정신을 집중하십시오.

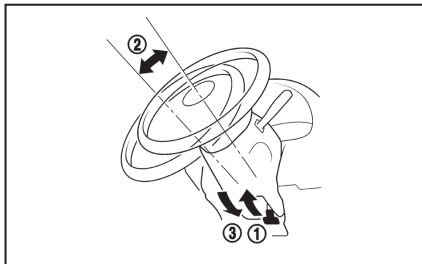

잠금 레버를 위로 당기고① 스티어링휠을 상하로
② 조절합니다.

잠금 레버를 아래로 밀어(잠금 위치)③ 스티어링휠
을 고정시킵니다.

미러

⚠ 경고

운전하기 전에 모든 미러의 위치를 조절하십시오.
운전할 때는 미러 위치를 조절하지 말고 운
전에 정신을 집중하십시오.

실내 미러

실내 미러를 조절하려면 실내 미러를 잡고 원하는
위치에 맞춥니다.

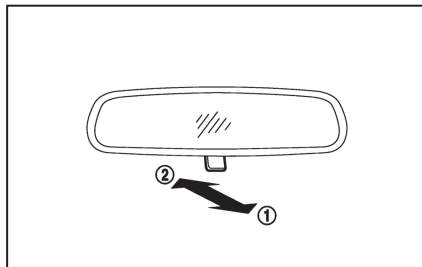

밤에 뒤차의 전조등 때문에 눈이 부실 때는 조절
레버를 당깁니다①.

낮에는 뒤가 잘 보이도록 조절 레버를 밀니다②.

실외 미러

⚠ 경고

- 움직이는 실외 미러에 손을 대지 마십시오.
움직이는 실외 미러에 손을 대면 손가락이 끼
거나 실외 미러가 손상될 수 있습니다.
- 실외 미러를 접어 놓고 운전하지 마십시오.
실외 미러를 접어 놓고 운전하면 뒤를 잘 볼
수 없어 사고가 날 수 있습니다.
- 실외 미러에 보이는 물체의 실제 거리는 보다
가깝습니다(해당시).
- 실외 미러에 보이는 물체의 크기와 거리는 실
제와 다릅니다.

조절하기

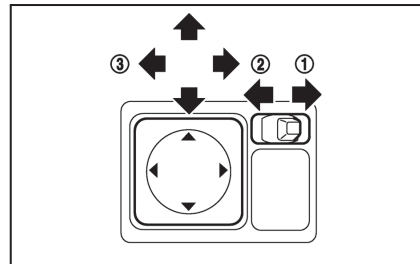

실외 미러 조절 스위치는 시동 스위치가 AC나
ON에 있을 때 작동합니다.

1. 조절 스위치로 우측(R) 실외 미러나 좌측(L) 실
외 미러를 선택합니다.

미러

2. 조절 스위치를 상하좌우로 밀어 선택한 실외 미러를 조절합니다③.

실외 미러 접기

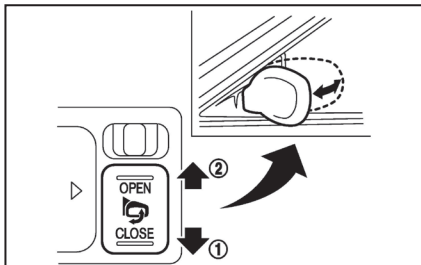

실외 미러 조절 스위치는 시동 스위치가 AC나 ON에 있을 때 작동합니다.

실외 미러 접기 스위치를 닫힘 위치①로 밀면 실외 미러가 접히고 열림 위치②로 밀면 실외 미러가 펴집니다.

⚠ 주의

- 실외 미러를 반복해서 접었다 폈다 하면 스위치가 작동을 멈출 수 있습니다
- 움직이는 실외 미러에 손을 대면 실외 미러에 손가락이 끼거나 실외 미러가 오작동을 일으킬 수 있습니다.

- 실외 미러를 접고 운전하지 마십시오(위치를 볼 수 없음).
- 실외 미러를 손으로 접거나 펴면 운전할 때 실외 미러가 앞뒤로 움직일 수 있습니다. 실외 미러를 손으로 접거나 폈을 때는 운전 앞에서 스위치로 다시 조절하십시오.

화장 거울

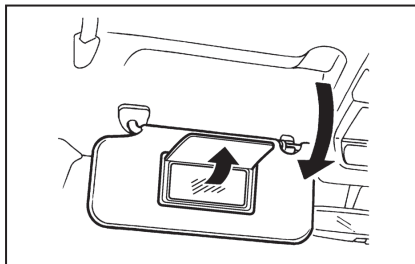

화장 거울을 사용하려면 선바이저를 내리고 커버를 위로 올립니다.

주차 브레이크

⚠ 경고

- 주차 브레이크가 걸린 상태로 운전하지 마십시오. 주차 브레이크가 걸린 상태로 운전하면 과열로 주차 브레이크가 작동하지 않아 사고가 날 수 있습니다.
- 밖에서 주차 브레이크를 풀지 마십시오. 밖에서 주차 브레이크를 풀었을 때 차가 움직이면 브레이크 페달을 밟을 수 없어 사고가 납니다.
- 기어 셀렉터를 주차 브레이크 대신 사용하지 마십시오. 주차할 때는 주차 브레이크를 단단히 거십시오.
- 어린이나, 다른 사람의 도움이 필요한 성인을 차에 홀로 두지 마십시오. 이들이 무심코 주차 브레이크를 풀면 사고가 나 사람이 다칠 수 있습니다.

3

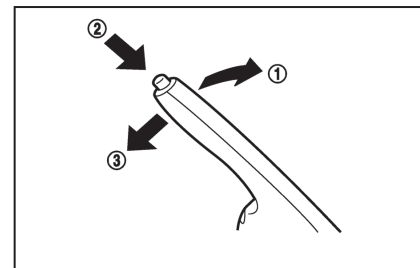

주차 브레이크를 걸려면 주차 브레이크 레버①를 당깁니다.

주차 브레이크

주차 브레이크를 풀려면 브레이크 페달을 밟은 상태로 주차 브레이크 레버를 가볍게 당기면서 버튼 ②을 누르고 주차 브레이크 레버를 완전히 내립니다③.

운전하기 전에 브레이크 경고등이 꺼졌는지 확인하십시오.

4 히터, 에어컨, 오디오 시스템

안전 관련 주의사항	4-2	수동 에어컨	4-4
송풍구	4-2	자동 에어컨	4-6
중앙 송풍구	4-2	에어컨의 정비	4-7
측면 송풍구	4-2	카폰과 CB 무전기	4-8
히터와 에어컨	4-3	오디오 시스템	4-8
조작 요령(자동 에어컨)	4-3		

안전 관련 주의사항

⚠ 경고

- 운전할 때는 히터, 에어컨, 오디오를 조작하지 말고 운전에만 정신을 집중하십시오.
- 시스템 하드웨어로 이물질이 들어갔을 때, 시스템에 액체를 흘렸을 때, 시스템에서 연기나 가스가 나오는 등의 이상이 있을 때는 시스템의 사용을 중단하고 닷산 딜러에 연락하여 시스템을 점검받으십시오. 그대로 시스템을 사용하면 사고, 화재, 감전이 일어날 수 있습니다.
- 시스템을 분해하거나 시스템에 변경을 가하지 마십시오. 시스템을 분해하거나 시스템에 변경을 가하면 사고, 화재, 감전이 일어날 수 있습니다.

⚠ 주의

엔진이 작동하지 않을 때는 배터리가 방전될 수 있으므로 시스템을 오래 사용하지 마십시오.

송풍구

중앙 송풍구

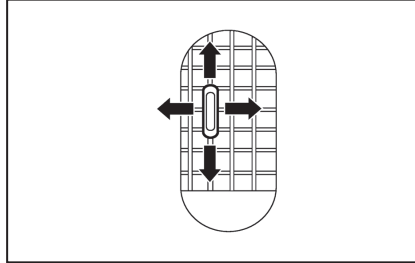

그림과 같이 송풍방향을 조절합니다.

측면 송풍구

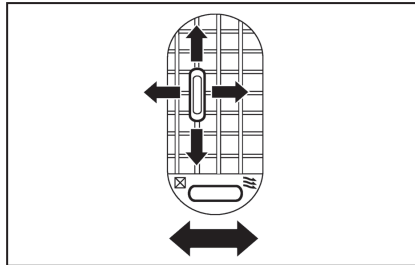

컨트롤을 좌측이나 우측으로 밀어 송풍구를 열거나 닫습니다.

☒ : 닫힘 위치를 가리킵니다. 컨트롤을 이 위치에 놓으면 송풍구가 닫힙니다.

≡ : 열림 위치를 가리킵니다. 컨트롤을 이 위치에 놓으면 송풍구가 열립니다.

중앙 노브를 상하좌우로 움직여 송풍방향을 조절합니다.

⚠ 경고

- 히터와 에어컨은 엔진이 작동할 때만 사용할 수 있습니다.
- 어린이나, 다른 사람의 도움이 필요한 성인들 차에 홀로 두지 마십시오. 애완동물도 차에 홀로 두지 마십시오. 이들이 스위치나 컨트롤을 건드리면 사고가 나 사람이 다칠 수 있습니다. 덥고 맑은 날에는 실내 온도가 빠르게 높아져 승객이나 애완동물이 중상이나 치명상을 입을 수 있습니다.
- 실내공기 순환 모드를 오래 사용하면 실내 공기가 탁해지고 윈도에 습기가 찰 수 있습니다.
- 운전할 때는 히터나 에어컨을 조작하지 말고 운전엔 정신을 집중하십시오.

히터와 에어컨은 엔진이 작동할 때만 사용할 수 있습니다. 송풍기는 엔진이 꺼져 있을 때도 작동하고 시동 스위치가 ON에 있을 때도 작동합니다.

참고

- 실내와 실외의 냄새가 에어컨에 쌓일 수 있습니다. 실외의 냄새는 송풍구를 통해 실내로 들어옵니다.
- 주차할 때는 실내공기 순환 기능을 꺼서 외부 공기가 실내로 들어오게 하십시오. 외부 공기가 실내로 들어오면 실내에서 냄새가 제거됩니다.

조작 요령(자동 에어컨)

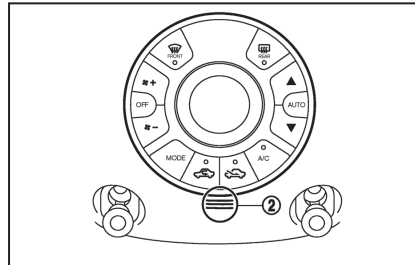
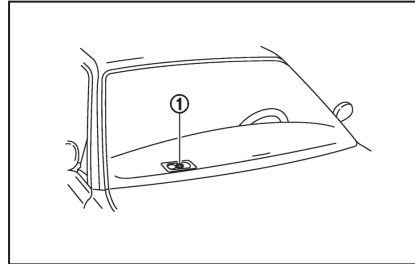

냉각수 온도와 실외 온도가 낮으면 바닥 송풍구에서 바람이 나오지 않을 수 있는데 이는 오작동이 아닙니다. 냉각수 온도가 올라가면 정상적으로 바람이 나옵니다.

계기판에 위치한 센서(①과 ②)는 실내에 일정한 온도를 유지시키는 것을 돕습니다. 센서 위나 센서 주변에 아무것도 놓지 마십시오.

히터와 에어컨

수동 에어컨

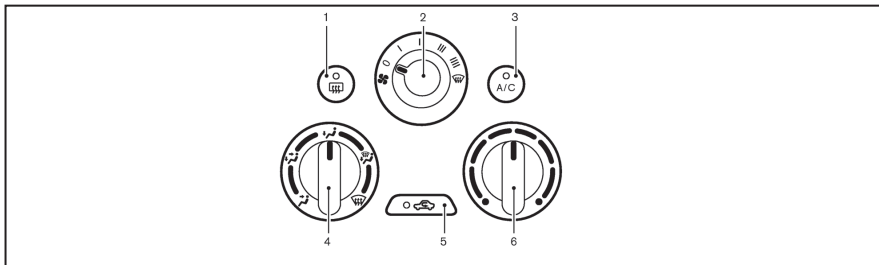

1. 뒷유리 습기제거 버튼(2-15페이지의 '습기제거 스위치' 참조)
2. 송풍속도 조절 다이얼
3. A/C(에어컨) 버튼
4. 송풍방향 조절 다이얼
5. 실내공기 순환 버튼
6. 온도 조절 다이얼

컨트롤

송풍속도 조절

송풍 속도를 높이려면 송풍속도 조절 다이얼 을 시계 방향으로 돌립니다.

송풍 속도를 낮추려면 송풍속도 조절 다이얼 을 시계 반대방향으로 돌립니다.

온도 조절

온도를 조절하려면 온도 조절 다이얼을 돌립니다.

높은 온도를 선택하려면 다이얼을 중간에서 우측으로 돌립니다. 낮은 온도를 선택하려면 다이얼을 중간에서 좌측으로 돌립니다.

송풍방향 조절

바람이 나오는 송풍구를 선택할 수 있습니다.

중앙 송풍구와 측면 송풍구에서 바람이 나옵니다.

중앙 송풍구, 측면 송풍구, 바닥 송풍구에서 바람이 나옵니다.

주로 바닥 송풍구에서 바람이 나옵니다.

습기제거용 송풍구와 바닥 송풍구에서 바람이 나옵니다.

주로 습기제거용 송풍구에서 바람이 나옵니다.

외부공기 유입

실내공기 순환 버튼 을 눌러 실내공기 순환 기능을 끄면(표시등 꺼짐) 외부 공기가 실내로 유입됩니다.

평상시에는 외부공기 유입 모드를 선택하십시오.

실내공기 순환

실내공기 순환 버튼 을 눌러 실내공기 순환 기능을 켜면(표시등 켜짐) 실내공기가 순환됩니다.

A/C (에어컨)의 조작

에어컨을 켜고 끄려면 A/C 버튼을 누릅니다. 에어컨을 켜면 버튼의 A/C 표시등에 불이 들어옵니다.

히터의 조작



난방

난방 모드는 바닥 송풍구에서 더운 공기가 나오도록 하는 데 사용됩니다.

1. 정상 난방을 위해 실내공기 순환 버튼 을 눌러 실내공기 순환 기능을 끕니다. (표시등이 꺼집니다.)
2. 송풍방향 조절 다이얼을 위치로 돌립니다.
3. 송풍속도 조절 다이얼을 원하는 위치로 돌립니다.
4. 온도 조절 다이얼을 중간 위치와 고온 위치(우측) 사이에서 원하는 위치에 맞춥니다.



환기

환기 모드에서는 측면 송풍구와 중앙 송풍구로 외부 공기가 들어옵니다.

1. 실내공기 순환 버튼  을 눌러 실내공기 순환 기능을 끕니다. (표시등이 꺼집니다.)
2. 송풍방향 조절 다이얼을  위치로 돌립니다.
3. 송풍속도 조절 다이얼을 원하는 위치로 돌립니다.
4. 온도 조절 다이얼을 원하는 위치로 돌립니다.



서리제거/습기제거

서리제거/습기제거 모드에서는 습기제거용 송풍구에서 공기가 나와 원도에서 서리나 습기를 제거합니다.

1. 송풍방향 조절 다이얼을  위치로 돌립니다.
2. 실내공기 순환 버튼  을 눌러 실내공기 순환 기능을 끕니다. (표시등이 꺼집니다.)
3. 송풍속도 조절 다이얼을 원하는 위치로 돌립니다.
4. 온도 조절 다이얼을 중간 위치와 고온 위치(우측) 사이에서 원하는 위치에 맞춥니다.
 - 앞유리에서 서리를 신속히 제거하려면 온도 조절 다이얼을 최고 위치로 돌리고 송풍속도 조절 다이얼  을 최대 위치로 돌립니다.
 - 앞유리에서 습기가 잘 제거되지 않을 때는 A/C 버튼을 눌러 에어컨을 켜십시오.



2단 난방(장착된 경우에만 해당)

2단 난방 모드에서는 측면 송풍구와 중앙 송풍구에서 찬 공기가 나오고 바닥 송풍구에서 더운 공기가 나옵니다. 온도 조절 다이얼을 최고 위치나 최저 위치로 돌리면 측면 송풍구 및 중앙 송풍구에서 나오는 공기의 온도와 바닥 송풍구에서 나오는 공기의 온도가 같아집니다.

1. 실내공기 순환 버튼  을 눌러 실내공기 순환 기능을 끕니다. (표시등이 꺼집니다.)
2. 송풍방향 조절 다이얼을  위치로 돌립니다.
3. 송풍속도 조절 다이얼을 원하는 위치로 돌립니다.
4. 온도 조절 다이얼을 원하는 위치로 돌립니다.

난방/습기제거

난방/습기제거 모드에서는 실내가 난방되고 원도에서 습기가 제거됩니다.



1. 실내공기 순환 버튼  을 눌러 실내공기 순환 기능을 끕니다. (표시등이 꺼집니다.)
2. 송풍방향 조절 다이얼을  위치로 돌립니다.
3. 송풍속도 조절 다이얼을 원하는 위치로 돌립니다.
4. 온도 조절 다이얼을 최대(고온) 위치(우측)로 돌립니다.

에어컨의 조작

에어컨은 적어도 한 달에 한 번씩 작동시켜 주어야 (약 10분) 유힬 부족으로 시스템이 손상되는 것을 방지할 수 있습니다.

냉방



냉방 모드는 공기를 냉각시키고 습기를 제거하는데 사용합니다.

1. 실내공기 순환 버튼  을 눌러 실내공기 순환 기능을 끕니다. (표시등이 꺼집니다.)
2. 송풍방향 조절 다이얼을  위치로 돌립니다.
3. 송풍속도 조절 다이얼을 원하는 위치로 돌립니다.
4. A/C 버튼을 눌러 에어컨을 켭니다. (A/C 표시등이 켜집니다.)
5. 온도 조절 다이얼을 중간 위치와 저온 위치(좌측) 사이에서 원하는 위치에 맞춥니다.

고온 다습한 날에는 공기가 빠르게 냉각되면서 송풍구에서 안개가 나오는 것이 보일 수 있는데 이는 오작동이 아닙니다.

습기제거/난방

습기제거/난방 모드는 공기를 덥히고 습기를 제거하는 데 사용합니다.



1. 실내공기 순환 버튼  을 눌러 실내공기 순환 기능을 끕니다. (표시등이 꺼집니다.)
2. 송풍방향 조절 다이얼을  위치로 돌립니다.

히터와 에어컨

- 송풍속도 조절 다이얼을 원하는 위치로 돌립니다.
- A/C 버튼을 눌러 에어컨을 켭니다. (A/C 표시등이 켜집니다.)
- 온도 조절 다이얼을 중간 위치와 고온 위치(우측) 사이에서 원하는 위치에 맞춥니다.





공기/윈도 습기제거

공기/윈도 습기제거 모드는 공기와 윈도에서 습기를 제거하는 데 사용합니다.

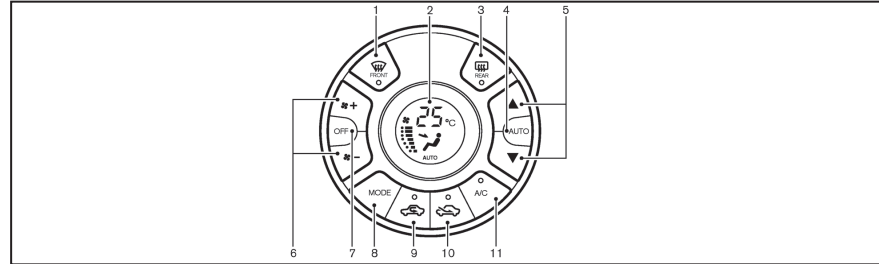
- 실내공기 순환 버튼  을 눌러 실내공기 순환 기능을 끕니다. (표시등이 꺼집니다.)
- 송풍방향 조절 다이얼을  위치로 돌립니다.
- 송풍속도 조절 다이얼을 원하는 위치로 돌립니다.
- A/C 버튼을 눌러 에어컨을 켭니다. (A/C 표시등이 켜집니다.)
- 온도 조절 다이얼을 원하는 위치로 돌립니다.

자동 에어컨





- 앞유리 습기제거 버튼 
- 화면
- 뒷유리 습기제거 버튼  (2-15페이지의 '습기 제거 스위치' 참조)
- AUTO(자동) 버튼
- 온도 조절 버튼(▲/▼)
- 송풍속도 조절 버튼(+ / -)
- OFF(끄기) 버튼
- MODE(송풍방향 조절) 버튼
- 실내공기 순환 버튼
- 외부공기 유입 버튼
- A/C(에어컨) 버튼

자동 모드(AUTO)

자동 모드에서는 시스템이 온도, 송풍방향, 송풍속도를 자동으로 제어하기 때문에 연중 자동 모드를 사용할 수 있습니다.

히터와 에어컨을 끄려면 OFF 버튼을 누릅니다.

냉방과 습기제거/난방

- AUTO 버튼을 누릅니다. (화면에 AUTO가 표시됩니다.)
- A/C 표시등이 켜지지 않으면 A/C 버튼을 누릅니다. (A/C 표시등이 켜집니다.)
- 온도를 조절하려면 온도 조절 버튼(▲/▼)을 누릅니다.
- 외부공기 유입 버튼  의 표시등이나 실내공기 순환 버튼  의 표시등이 켜지면 해당 버튼을 눌러 표시등을 끕니다.

고온 다습한 날에는 공기가 빠르게 냉각되면서 송풍구에서 안개가 나오는 것이 보일 수 있는데 이는 오작동이 아닙니다.

난방(A/C 꺼짐)

1. AUTO 버튼을 누릅니다. (화면에 AUTO가 표시됩니다.)
2. A/C 표시등이 켜지면 A/C 버튼을 누릅니다. (A/C 표시등이 꺼집니다.)
3. 온도를 조절하려면 온도 조절 버튼(▲/▼)을 누릅니다.
 - 실내 온도를 실외 온도보다 낮게 설정하면 온도가 적절히 제어되지 않을 수도 있습니다.
 - 원도에 습기가 차면 A/C 꺼짐/난방 모드 대신 습기제거/난방 모드를 선택하십시오.

원도 습기/서리 제거와 공기 습기제거

1. 앞유리 습기제거 버튼(☁️)을 누릅니다. (표시등(☁️)이 켜집니다.)
2. 온도를 조절하려면 온도 조절 버튼(▲/▼)을 누릅니다.
 - 앞유리에서 서리를 신속히 제거하려면 온도를 최고에 맞추고 송풍속도를 최대에 맞춥니다.
 - 앞유리에서 서리가 제거되면 앞유리 습기제거 버튼(☁️)을 다시 누릅니다. (표시등이 꺼집니다.)

- 앞유리 습기제거 버튼(☁️)을 눌렀을 때 외부 온도가 -2°C보다 높으면 앞유리에서 습기를 제거하기 위해 에어컨이 자동으로 켜집니다. 실내 공기 순환 모드는 자동으로 꺼집니다. 습기제거 성능을 높이기 위해 외부공기 유입 모드(🌬️)가 선택됩니다.

수동 모드

수동 모드를 사용하여 히터와 에어컨을 원하는 상태로 설정할 수 있습니다. (화면에 MANUAL이 표시됩니다.)
히터와 에어컨을 끄려면 OFF 버튼을 누릅니다.

송풍속도 조절

송풍속도 조절 버튼(🌀+/🌀-)을 누릅니다. 송풍 속도를 높이려면 🌀+ 버튼을 누르고 송풍 속도를 낮추려면 🌀- 버튼을 누릅니다.
송풍 속도를 자동 모드로 바꾸려면 AUTO 버튼을 누릅니다.

송풍방향 조절

- 송풍 방향을 바꾸려면 MODE 버튼을 누릅니다.
- 🌀 중앙 송풍구와 측면 송풍구에서 바람이 나옵니다.
 - 🌀 중앙 송풍구, 측면 송풍구, 바닥 송풍구에서 바람이 나옵니다.
 - 🌀 주로 바닥 송풍구에서 바람이 나옵니다.
 - 🌀 습기제거용 송풍구와 바닥 송풍구에서 바람이 나옵니다.

온도 조절

온도를 조절하려면 온도 조절 버튼(▲/▼)을 누릅니다. 온도를 높이려면 ▲ 버튼을 누르고 온도를 낮추려면 ▼ 버튼을 누릅니다.

외부공기 유입

외부공기가 유입되게 하려면 외부공기 유입 버튼(🌬️)을 누릅니다. (표시등(🌬️)이 켜집니다.)

실내공기 순환

실내 공기가 순환되게 하려면 실내공기 순환 버튼(🔄)을 누릅니다. (표시등(🔄)이 켜집니다.)

외부공기 유입과 실내공기 순환의 자동 제어

외부공기 유입 버튼(🌬️)의 표시등이나 실내공기 순환 버튼(🔄)의 표시등이 켜지면 해당 버튼을 눌러 표시등을 끕니다. 외부공기 유입과 실내공기 순환이 필요에 따라 자동으로 선택됩니다.

에어컨의 정비

⚠️ 경고

에어컨에는 고압 냉매가 들어 있습니다. 적절한 장비를 갖춘 숙련된 기술자가 에어컨을 정비해야 사람이 다치는 것을 방지할 수 있습니다.

에어컨에는 환경친화적인 냉매가 사용됩니다.
에어컨에 사용된 냉매는 오존층에 피해를 주지 않습니다. 지구 온난화에는 약간의 영향을 미칠 수 있습니다.

히터와 에어컨

에어컨을 정비할 때는 특수 충전 장비와 윤활유가 필요합니다. 부적절한 냉매/윤활유를 사용하면 에어컨이 크게 손상될 수 있습니다. (9~3페이지의 '에어컨의 냉매와 윤활유'를 참조하십시오.)

닛산 딜러에서 '환경친화적인' 냉매가 사용된 에어컨을 정비할 수 있습니다.

에어컨 필터

에어컨 시스템에는 흙, 꽃가루, 먼지를 포집하는 필터가 들어 있습니다. 히터/에어컨의 난방, 냉방, 습기제거, 환기 효율을 높이려면 별도로 제공된 보증서 및 정기 점검·정비 지침서에 정해진 정비 주기에 맞추어 필터를 교체하십시오. 필터를 교체하려면 닛산 딜러를 찾으십시오.

히터나 에어컨에서 나오는 바람이 약해지거나 히터나 에어컨을 켜를 때 윈도에 쉽게 습기가 차면 필터를 교체해야 합니다.

카본과 CB 무전기

차에 CB, 햄 무전기, 카본을 설치할 때는 엔진 컨트롤 시스템 등의 전자 장치에 나쁜 영향을 미칠 수 있으므로 다음을 지키십시오.

주의

- 안테나를 전자 컨트롤 모듈에서 가능한 한 멀리 떨어뜨리십시오.
- 안테나 와이어는 엔진 컨트롤 시스템과 20cm 이상 떨어뜨리십시오. 안테나 와이어가 다른 와이어 옆을 지나게 하지 마십시오.
- 제조사의 지시에 따라 안테나 정재파비(SWR)를 조절하십시오.
- CB 무전기 새시의 접지선은 차체에 연결하십시오.
- 자세한 것은 닛산 딜러에 문의하십시오.

오디오 시스템

참고

오디오에 대한 기능 설명은 별도로 제공된 오디오 사용 설명서를 참고해 주시기 바랍니다.

안테나

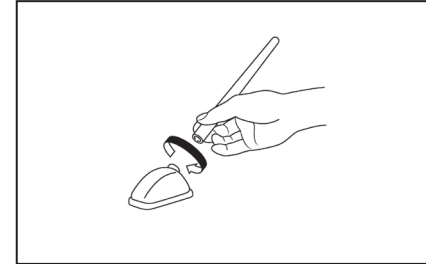

필요시 안테나를 분리할 수 있습니다.

안테나 밑부분을 잡고 시계 반대방향으로 돌리십시오.

안테나를 설치하려면 시계 방향으로 돌려 조이십시오.

주의

다음과 같은 경우에는 안테나가 손상되거나 변형될 수 있으므로 안테나를 분리하십시오.

- 자동 세차장에 들어 간다.
- 천장이 낮은 차고로 들어 간다.
- 차에 커버를 씌운다.

5

시동과 운전

- 길들이기 5-2
- 시동을 걸기 전에 5-2
- 시동과 운전 관련 주의사항 5-2
 - 배기가스(일산화탄소) 5-2
 - 삼원 촉매 5-3
- 운전할 때 주의할 점 5-4
 - 상온 시동 5-4
 - 짐 싣기 5-4
 - 우천시의 운전 5-4
 - 동절기의 운전 5-4
- 시동 스위치 5-4
 - 무단 변속기(CVT) 5-4
 - 스티어링 록(잠금장치) 5-5
 - 시동 스위치의 위치별 기능 5-5
- 시동 걸기 5-5
- 운전 5-6
 - 무단 변속기(CVT) 차량의 운전 5-6
- VDC 시스템 5-9
 - VDC 끄기 스위치 5-10

- 크루즈 컨트롤 5-10
 - 크루즈 컨트롤 관련 주의사항 5-10
 - 크루즈 컨트롤의 작동 5-11
- 주차 5-12
- 트레일러 견인 5-13
- 전동 파워 스티어링 시스템 5-13
- 브레이크 시스템 5-14
 - 브레이크 관련 주의사항 5-14
 - ABS 5-14
- 차량 보안 5-15
- 추운 날 운전하기 5-16
 - 배터리 5-16
 - 냉각수 5-16
 - 타이어 장비 5-16
 - 특수 월동 장비 5-16
 - 부식 방지 5-16

신차 길들이기

처음 1,600km를 주행할 때까지 다음 권고사항을 지키면 엔진이 최상의 성능을 발휘하고 차의 신뢰성과 경제성이 오래 지속됩니다. 다음 권고사항을 지키지 않으면 엔진 수명이 짧아지고 엔진 성능이 떨어질 수 있습니다.

- 고속이든 저속이든 일정한 속도로 장시간 운전하지 마십시오.
- 엔진 속도를 4,000rpm 이상으로 높이지 마십시오.
- 기어가 어느 위치에 있는 가속 페달을 깊이 밟지 마십시오.
- 급출발을 삼가십시오.
- 급제동을 삼가하십시오.

시동을 걸기 전에

⚠ 경고

차의 운전 특성은 하중과 이의 분포 및 옵션 장비(트레일러 커플링, 루프랙 등)에 따라 크게 달라집니다. 운전 방식과 운전 속도를 상황에 맞게 바꾸십시오. 무거운 짐을 운반할 때는 특히 차량 속도를 낮추어야 합니다.

- 차량 주변에 장애물이 없는지 확인하십시오.
- 타이어의 외관과 상태를 육안으로 검사하십시오. 타이어 공기압을 측정하여 적절인지 확인하십시오.
- 윈도와 라이트가 모두 깨끗한지 점검하십시오.
- 시트와 헤드레스트의 위치를 조절하십시오.
- 실내 미러와 실외 미러의 위치를 조절하십시오.
- 안전벨트를 매고 승객도 안전벨트를 매게 하십시오.
- 도어가 모두 닫혔는지 확인하십시오.
- 시동 스위치를 ON으로 돌리면 경고등이 켜지는지 확인하십시오.
- '8. 유지관리와 자가정비' 단원에 나오는 품목을 정기적으로 점검하십시오.

시동과 운전 관련 주의사항

⚠ 경고

- 타인의 도움이 필요한 성인, 어린이, 애완동물을 차에 남겨 두면 무심코 컨트롤을 건드려 스스로 다치거나 다른 사람에게 상해를 입힐 수 있습니다. 덥고 맑은 날 차를 닫아 놓으면 실내 온도가 빠르게 높아져 차에 남겨둔 사람이나 애완동물이 중상이나 치명상을 입을 수 있습니다.
- 짐은 움직이지 않도록 잘 고정시키십시오. 짐을 등받이보다 높게 쌓지 마십시오. 고정되지 않은 짐은 급정차나 충돌이 있을 때 자리를 이탈하여 탑승자에게 상해를 입힐 수 있습니다.

참고

신차를 구입한 후 몇 개월 내에 실내에서 휘발성 유기 화합물(VOC) 냄새가 나면 실내를 철저히 환기시키십시오. 차에 타고 있던 많은 윈도를 모두 여십시오. 차를 햇빛 아래 장시간 세워 놓는 등으로 실내 온도가 올라갈 때는 실내공기 순환 모드를 끄고 윈도를 모두 열어 외부 공기가 충분히 들어오게 하십시오.

배기가스(일산화탄소)

⚠ 경고

- 배기가스는 무색 무취의 일산화탄소를 함유하고 있으므로 흡입하지 마십시오. 일산화탄소는 의식 불명이나 사망을 초래할 수 있는 위험한 물질입니다.

- 배기가스가 실내로 들어오는 것으로 생각되면 원도를 완전히 열고 낫산 딜러로 운전해 가서 차를 점검받으십시오.
- 차고와 같이 닫힌 공간에서는 엔진을 작동시키지 마십시오.
- 엔진이 작동하는 상태로 차를 오래 세워 놓지 마십시오.
- 운전할 때는 백 도어를 닫으십시오. 백 도어를 열고 운전하면 실내로 배기가스가 들어 올 수 있습니다. 백 도어를 열고 운전하는 것이 불가피할 때는 다음과 같이 하십시오.
 - 원도를 모두 엽니다.
 - 실내공기 순환 모드를 끄고 송풍속도를 최대에 맞추어 공기를 순환시킵니다.
- 전선이나 케이블을 백 도어나 차체의 썰(밀봉재)을 통해 트레일러에 연결할 때는 제조사의 권고에 따라 일산화탄소의 차내 유입을 방지 하십시오.
- 레저 등의 용도로 특수한 구조물이나 장비를 추가할 때는 제조사의 권고에 따라 일산화탄소의 차내 유입을 방지하십시오. (난로, 냉장고, 히터와 같은 RV 제품도 일산화탄소를 발생시킬 수 있습니다.)
- 다음과 같은 경우에는 낫산 공인 정비사가 배기 시스템과 차체를 검사해야 합니다.
 - 정비를 위해 차를 들어올렸다.
 - 배기가스가 실내로 들어온다.

- 배기 시스템의 소리에 변화가 있다.
- 교통사고로 배기 시스템, 차밀, 차뒤가 손상되었다.

삼원 촉매

⚠ 경고

- 배기가스와 배기 시스템은 매우 뜨겁습니다. 사람, 애완동물, 가연성 물질을 배기 시스템에서 멀리 하십시오.
- 가연성 물질(마른 풀, 마른 폐지, 마른 갈레 등)이 있는 곳에 정차하거나 주차하지 마십시오(화재가 날 수 있음).

배기 시스템에 설치된 삼원 촉매 변환기는 배출가스를 컨트롤하는 장치로서 배기가스를 고온에서 연소시켜 오염물질을 줄입니다.

⚠ 주의

- 유연 가솔린은 사용하지 마십시오. (9-2페이지의 '권장 연료/윤활유와 용량'을 참조하십시오.) 유연 가솔린의 침전물은 배기가스에서 오염물질을 줄이는 삼원 촉매의 능력을 크게 감소시키고 삼원 촉매를 손상시킬 수도 있습니다.

- 엔진을 잘 튜업된 상태로 유지하십시오. 시동 시스템, 연료 분사 시스템, 전기 시스템에 오작동이 있으면 과도하게 농후한 연료가 삼원 촉매로 들어가 삼원 촉매가 과열될 수 있습니다. 엔진에 실화가 있거나 엔진 성능이 현저하게 떨어지는 등의 비정상적인 상태가 탐지되면 운전을 계속하지 말고 낫산 딜러에 가서 차를 점검받으십시오.
- 연료가 매우 부족한 상태로 운전하지 마십시오. 연료가 떨어지면 엔진이 실화를 일으켜 삼원 촉매가 손상될 수 있습니다.
- 엔진이 예열되는 동안에는 엔진 속도를 높이지 마십시오.
- 차를 밀거나 끌어서 시동을 걸지 마십시오.

운전할 때 주의할 점

안전성과 안락성을 위해서는 상황에 맞게 운전하는 것이 필수적입니다. 운전자는 주어진 상황에서 어떻게 운전해야 하는지를 가장 잘 아는 사람이 되어야 합니다.

상온 시동

엔진이 식었을 때 시동을 걸면 예열 과정에서 엔진 속도가 높아지므로 기어를 선택할 때 차가 움직이지 않도록 각별히 조심해야 합니다.

짐 실기

적재량, 하중 분포, 부착 장비(커플링 장치, 루프 캐리어 등)는 차의 주행 특성을 많이 바꿉니다. 운전 방식과 운전 속도를 상황에 맞게 바꾸십시오.

우천시의 운전

- 급가속이나 급제동을 삼가십시오.
- 급한 회전이나 급한 차선 변경을 삼가하십시오.
- 앞차를 너무 가깝게 따르지 마십시오.

노면이 물로 덮여 있을 때는 수막 현상을 피하기 위해 속도를 줄이십시오. 수막 현상이 생기면 차가 미끄러져 통제력을 잃을 수 있습니다. 타이어가 마모되면 수막 현상이 생길 위험이 커집니다.

동절기의 운전

- 조심스럽게 운전하십시오.
- 급가속이나 급제동을 삼가하십시오.
- 급한 회전이나 급한 차선 변경을 삼가하십시오.
- 스티어링휠을 급히 조작하지 마십시오.
- 앞차를 너무 가깝게 따르지 마십시오.

시동 스위치

⚠ 경고

운전 도중에 시동 스위치를 LOCK으로 돌리거나 시동 스위치에서 키를 빼면 스티어링휠이 잠겨 차량 통제력을 잃을 수 있고 이는 차량 손상이나 인체 상해로 이어질 수 있습니다.

무단 변속기(CVT)

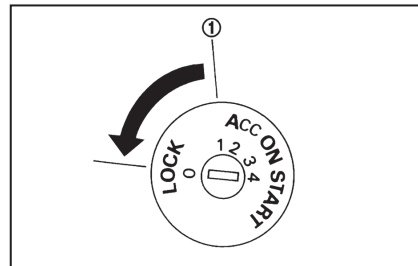

시동 스위치는 기어 셀렉터를 P로 옮기기 전에는 LOCK으로 돌릴 수 없게 되어 있습니다. 시동 스위치를 LOCK으로 돌리고 키를 빼려면 기어 셀렉터를 P에 놓으십시오.

시동 스위치가 LOCK으로 돌아가지 않을 때

1. 기어 셀렉터를 P에 놓습니다.
2. 시동 스위치를 ON 방향으로 약간 돌립니다.
3. 시동 스위치를 LOCK으로 돌립니다.
4. 키를 뽑니다.

시동 스위치

시동 스위치를 LOCK으로 돌리면 기어 셀렉터를 P에서 뺄 수 없게 됩니다. 브레이크 페달을 밟고 시동 스위치를 ON으로 돌리면 기어 셀렉터를 옮길 수 있습니다.

시동 스위치의 OFF 위치①는 글자로 표시되어 있지 않지만 LOCK과 ACC 사이에 있습니다.

스티어링 록(잠금장치)

스티어링휠 잠그기

1. 시동 스위치를 LOCK으로 돌립니다.
2. 키를 뽑습니다.
3. 스티어링휠을 정면 위치에서 시계 방향으로 1/6바퀴 돌립니다.

스티어링휠 풀기

1. 시동 스위치에 키를 삽입합니다.
2. 스티어링휠을 좌우로 약간 돌리면서 시동 스위치를 천천히 돌립니다.

키의 위치

LOCK(잠김) (0)

시동 키는 이 위치에서만 제거할 수 있습니다. 스티어링휠은 이 위치에서만 잠글 수 있습니다.

OFF(꺼짐) (1)

스티어링휠이 풀린 상태로 엔진이 꺼집니다.

ACC(전장품) (2)

시동이 걸리지 않은 상태로 전장품에 전원이 공급됩니다.

ON(켜짐) (3)

시동이 걸리지 않은 상태로 시동 시스템과 전장품에 전원이 공급됩니다.

START(시동) (4)

스타터가 작동하고 시동이 걸립니다.

시동 스위치에서 손을 떼면 시동 스위치가 자동으로 ON으로 돌아갑니다.



주의

시동이 걸리는 즉시 시동 스위치를 놓아야 합니다.

시동 걸기

1. 주차 브레이크를 겁니다.
2. 브레이크 페달을 밟습니다.
3. 기어 셀렉터를 P나 N으로 옮깁니다.

스타터는 기어 셀렉터가 정해진 위치에 있을 때만 작동하게 되어 있습니다.

4. 가속 페달에서 발을 떼 상태로 시동 스위치를 START로 돌려 엔진을 크랭킹합니다. 시동이 걸리면 시동 스위치를 놓습니다. 시동이 걸렸다가 멈추면 위 절차를 다시 실행하십시오.

- 날씨가 매우 추워 시동이 잘 걸리지 않을 때나 시동을 다시 걸 때는 가속 페달을 약간(이동 거리의 1/3 정도) 밟은 상태로 엔진을 크랭킹합니다. 시동이 걸리면 가속 페달에서 발을 떼십시오.

- 엔진에 연료가 차서 시동이 잘 걸리지 않으면 가속 페달을 바닥까지 밟은 상태로 엔진을 5~6초 크랭킹한 후에 가속 페달에서 발을 뺍니다. 가속 페달에서 발을 떼 상태로 시동 스위치를 START로 돌려 엔진을 크랭킹합니다. 시동이 걸리면 시동 스위치를 놓습니다. 시동이 걸렸다가 멈추면 위 절차를 다시 실행하십시오.

5

시동 걸기

⚠ 주의

- 스타터는 한 번에 15초 이상 작동시키지 마십시오. 시동이 걸리지 않으면 시동 스위치를 끄고 10초를 기다렸다가 다시 시도하십시오. 바로 다시 스타터를 작동시키면 스타터가 손상될 수 있습니다.
- 부스터 배터리와 접퍼 케이블을 사용하여 시동을 걸 때는 '6. 비상시의 조치' 단원에 나오는 지시와 주의사항을 지켜야 합니다.

5. 시동이 걸리면 최소 30초 동안 엔진을 공회전시켜 엔진을 예열시킵니다. 날씨가 추울 때는 출발 후 잠시 저속으로 운전하십시오.

⚠ 주의

엔진이 예열되는 동안에는 차를 떠나지 마십시오.

운전

무단 변속기(CVT) 차량의 운전

무단 변속기(CVT)는 컴퓨터의 제어를 받아 최대의 출력을 내면서 부드럽게 작동합니다.

무단 변속기를 조작하는 방법은 후속 페이지에 나옵니다. 최상의 차량 성능과 즐거운 운전을 위해서는 조작 방법을 잘 따라야 합니다.

⚠ 경고

미끄러운 도로에서는 하향 변속을 급히 하지 마십시오(차량 통제력을 잃을 수 있음).

⚠ 주의

- 엔진이 식었을 때는 공회전 속도가 높으므로 엔진이 예열되기 전에 전진 기어나 후진 기어를 선택할 때는 차가 움직이지 않도록 각별히 조심해야 합니다.
- 차가 정지해 있을 때는 엔진 속도를 높이지 마십시오(차가 예기치 않게 움직일 수 있음).
- 비상시를 제외하고는 운전 도중에 기어 셀렉터를 N으로 옮기지 마십시오. 기어 셀렉터를 N에 놓고 타력으로 주행하면 변속기가 크게 손상될 수 있습니다.
- 차가 움직일 때는 기어 셀렉터를 P나 R로 옮기지 마십시오(변속기가 크게 손상될 수 있음).
- 시동은 기어 셀렉터를 P나 N에 놓고 거십시오. 기어 셀렉터를 다른 위치에 놓으면 시동이 걸리지 않습니다. 기어 셀렉터를 다른 위치에 놓아도 시동이 걸리면 닷산 딜러에 가서 차를 점검받으십시오.

- 차를 오래 정지시켜 놓을 때는 기어 셀렉터를 P로 옮기고 주차 브레이크를 거십시오.
- 기어 셀렉터를 N에서 주행 위치로 옮길 때는 엔진에 공회전 속도를 유지하십시오.
- 오르막길에서 정지해 있을 때는 가속 페달을 밟아 차를 잡아 놓지 말고 브레이크 페달을 밟아 차를 잡아 놓으십시오.

출발하기

1. 시동이 걸리면 브레이크 페달을 깊이 밟고 기어 셀렉터를 P에서 R으로 옮깁니다.
2. 브레이크 페달을 밟은 상태로 기어 셀렉터를 주행 위치로 옮깁니다.
3. 주차 브레이크를 풀고 브레이크 페달에서 발을 떼 다음 차를 천천히 출발시킵니다.

CVT는 시동 스위치가 ON에 있을 때 브레이크 페달을 밟아야 P에서 주행 위치로 옮길 수 있게 되어 있습니다. 시동 스위치를 LOCK, OFF, ACC에 놓거나 키를 제거하면 기어 셀렉터를 P에서 다른 위치로 옮길 수 없습니다.

⚠ 주의

- 브레이크 페달을 밟는다 - 엔진이 작동할 때 브레이크 페달을 밟지 않고 기어 셀렉터를 D, R, L로 옮기면 차가 천천히 움직입니다. 기어 셀렉터를 옮기기 전에 브레이크 페달을 깊이 밟았는지, 차가 완전히 정지했는지 확인하십시오.

- 기어 선택터의 위치를 확인한다 - 기어 선택터가 원하는 위치에 있는지 확인합니다. 전진하려면 D나 L을 선택하고 후진하려면 R을 선택하십시오.
- 엔진을 예열시킨다 - 엔진이 식었을 때는 공회전 속도가 빨라지므로 시동을 건 직후에 기어 선택터를 주행 위치로 옮길 때는 차가 움직이지 않도록 각별히 조심해야 합니다.

변속

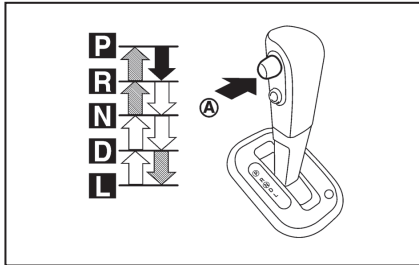

- ➡ : 브레이크 페달을 밟고 버튼(A)을 누른다.
- ↗ : 버튼(A)을 누른다.
- ⇄ : 기어 선택터만 옮긴다.

⚠ 경고

- 엔진이 작동하지 않을 때는 기어 선택터가 어느 위치에 있던 주차 브레이크를 거십시오. 주차 브레이크를 걸지 않으면 차가 예기치 않게 움직여 사람이 다치거나 물건이 손상될 수 있습니다.

- 엔진이 작동할 때 브레이크 페달을 밟아도 기어 선택터를 P에서 뺄 수 없을 경우에는 제동등이 작동하지 않을 수 있습니다. 제동등이 작동하지 않으면 사고가 나 운전자나 다른 사람이 다칠 수 있습니다.

시동이 걸리면 브레이크 페달을 깊이 밟은 상태로 기어 선택터 버튼을 누르고 기어 선택터를 P에서 빼십시오.

기어 선택터가 P 이외의 위치에 있을 때 시동 스위치를 OFF나 ACC로 돌리면 시동 스위치를 LOCK으로 돌릴 수 없게 됩니다.

시동 스위치를 LOCK으로 돌릴 수 없을 때는 다음과 같이 하십시오.

1. 주차 브레이크를 겁니다.
2. 브레이크 페달을 밟은 상태로 시동 스위치를 ON으로 돌립니다.
3. 기어 선택터를 P에 놓습니다.
4. 시동 스위치를 LOCK으로 돌립니다.

P(주차)

주차할 때나 시동을 걸 때는 이 위치를 사용합니다. **차가 완전히 정지했는지 확인하고 기어 선택터를 P로 옮기십시오.** 주차 브레이크를 겁니다. 경사로에 주차할 때는 먼저 브레이크 페달을 밟은 후에 주차 브레이크를 걸고 기어 선택터를 P로 옮기십시오.

R(후진)

후진할 때는 이 위치를 사용합니다. 차가 완전히 정지했는지 확인하고 R을 선택하십시오.

N(중립)

전진 기어도 후진 기어도 물리지 않은 상태입니다. 이 위치에서는 시동을 걸 수 있습니다. 차가 움직일 때 시동이 꺼지면 기어 선택터를 N으로 옮기고 시동을 다시 걸 수 있습니다.

D(주행)

정상적인 전진 운전에 사용합니다.

L(저속)

가파른 경사로를 천천히 오를 때나 눈길, 모랫길, 진흙길에서 천천히 운전할 때 사용합니다. 가파른 경사로를 내려갈 때 사용하면 최대의 엔진 브레이크가 걸립니다.

오버드라이브 스위치

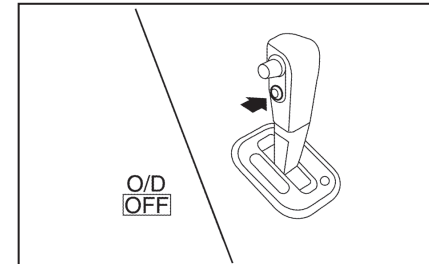

운전

오버드라이브를 OFF(취소) 위치에 놓으려면 기어 셀렉터가 D에 있을 때 오버드라이브 스위치를 누릅니다. 계기판의 오버드라이브 표시등 에 불이 들어옵니다. 오버드라이브를 ON(선택) 위치에 놓으려면 오버드라이브 스위치를 다시 누릅니다. 오버드라이브 표시등이 꺼집니다. 기어 셀렉터를 D 이외의 위치로 옮기면 오버드라이브가 자동으로 ON 위치로 갑니다.

ON(선택) 위치

일상적으로 운전하면서 연비를 높이려면 ON 위치를 사용합니다.

OFF(취소) 위치

긴 경사로를 올라가거나 내려가면서 엔진 브레이크가 필요할 때나 빠른 가속이 필요할 때는 OFF 위치를 사용하십시오. 변속기가 엔진이 고출력을 내도록 자동으로 변속됩니다.

운전 조건이 바뀌면 오버드라이브 스위치를 눌러 ON 위치를 선택하십시오. 오버드라이브를 OFF 위치에 놓고 고속으로 장시간 운전하면 연비가 나빠집니다.

가속을 위한 하향 변속 - D 위치

다른 차를 추월할 때나 경사로를 올라갈 때 가속 페달을 깊이 밟으면 차량 속도에 따라 변속기가 낮은 기어로 변속됩니다.

기어 셀렉터 잠김 해제

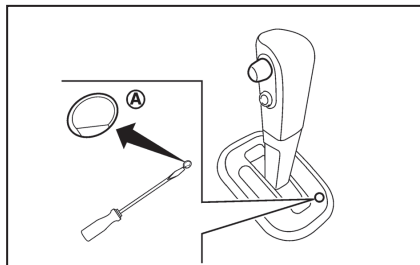

배터리가 약하거나 방전되면 브레이크 페달을 밟거나 기어 셀렉터 버튼을 눌러도 기어 셀렉터가 잠겨 P에서 빠지지 않을 수 있습니다.

이런 경우에 기어 셀렉터를 P에서 빼는 방법은 다음과 같습니다.

1. 시동 스위치를 LOCK으로 돌리고 키를 뽑습니다.
2. 주차 브레이크를 겁니다.
3. 적절한 공구를 사용하여 기어 셀렉터 잠김 해제 장치의 커버(A)를 벗깁니다.
4. 적절한 공구로 기어 셀렉터 잠김 해제 장치(B)를 누릅니다.
5. 기어 셀렉터 잠김 해제 장치를 누른 상태로 기어 셀렉터의 버튼을 누르고 기어 셀렉터를 N으로 옮깁니다.

시동 스위치를 ON으로 돌려 스티어링휠의 잠금을 해제하면 차를 운전할 수 있게 됩니다.

기어 셀렉터 잠김 해제 장치의 커버를 다시 씌우십시오.

위 방법으로 기어 셀렉터를 P에서 뺄 수 없을 때는 신속히 닷산 딜러에 연락하여 CVT 시스템을 점검 받으십시오.

경고

엔진이 작동할 때 브레이크 페달을 밟아도 기어 셀렉터를 P에서 뺄 수 없을 경우에는 제동등이 작동하지 않을 수 있습니다. 제동등이 작동하지 않으면 사고가 나 운전자나 다른 사람이 다칠 수 있습니다.

변속기 오일 과열 방지 기능

차에 변속기 오일의 과열을 방지하는 기능이 있습니다. 변속기 오일의 온도가 너무 높으면(예 : 기온이 높을 때 가파른 언덕길에서 하중이 큰 상태로 운전하는 경우) 변속기가 손상될 가능성을 줄이기 위해 엔진 출력과 차량 속도(상황에 따름)가 자동으로 낮아집니다. 차량 속도는 제한된 범위 내에서 가속 페달로 조절할 수 있습니다.

페일 세이프(비상 운전)

페일 세이프 모드가 작동하면 CVT가 운전자가 선택한 기어로 바뀌지 않습니다.

운전

차가 극한 상황에 처하면(바퀴를 심하게 헛돌다가 급제동이 걸리는 등) 페일 세이프 모드가 작동할 수 있습니다. 모든 전기 회로가 정상일 때도 페일 세이프 모드가 작동할 수 있는데 이런 경우에 시동 스위치를 끄고 10초를 기다렸다가 시동 스위치를 다시 ON으로 돌리면 차가 정상 운전 상태로 돌아옵니다. 차가 정상 운전 상태로 돌아가지 않으면 닛산 딜러에 연락하여 변속기를 점검받으십시오.

⚠ 경고

페일 세이프 모드가 작동하면 차량 속도가 점차적으로 낮아집니다. 차량 속도가 다른 차량보다 낮아지면 충돌 위험이 커지므로 각별히 조심스럽게 운전하십시오. 운전하는 것이 위험하면 차를 안전한 장소에 세우고 변속기가 정상적으로 작동할 때까지 기다리거나 닛산 딜러에 수리를 의뢰하십시오.

VDC 시스템

⚠ 경고

- VDC(차량 안정성 컨트롤) 시스템은 운전할 때 차의 안정성을 높여 주지만 고속으로 운전하면서 스티어링휠을 급히 조작하거나 부주의하게 운전하거나 위험하게 운전함으로 인한 사고를 막아 주지는 못합니다. 노면이 미끄러운 곳에서는 차량 속도를 낮추고 한층 조심스럽게 운전하십시오.
- 서스펜션에 변경을 가하지 마십시오. 속업서버, 스트러트, 스프링, 스태빌라이저 바, 부싱, 휠 등의 서스펜션 부품이 닛산 권장품이 아니거나 크게 열화되면 VDC 시스템이 정상적으로 작동하지 못할 수 있습니다. VDC 시스템이 정상적으로 작동하지 않으면 차의 움직임이 나쁜 영향을 받고 VDC 경고등^①이 점등될 수 있습니다.
- 브레이크 패드, 로터, 캘리퍼 등의 브레이크 관련 부품이 닛산 권장품이 아니거나 크게 열화되면 VDC 시스템이 정상적으로 작동하지 않고 VDC 경고등^①이 점등될 수 있습니다.
- 엔진 제어에 관련된 부품이 닛산 권장품이 아니거나 크게 열화되면 VDC 경고등^①이 점등될 수 있습니다.
- 경사가 급한 노면(예 : 코너 바깥쪽이 높음)에서는 VDC 시스템이 정상적으로 작동하지 않고 VDC 경고등^①이 점등될 수 있습니다. 이런 도로에서는 운전하지 마십시오.

- 회전대, 선박, 엘리베이터, 램프와 같이 표면이 고르지 않은 장소에 차가 있을 때는 VDC 경고등^①이 점등될 수 있는데 이는 오작동이 아닙니다. 정상적인 노면으로 나오면 시동을 다시 거십시오.
- 권장되지 않는 휠이나 타이어를 사용하면 VDC 시스템이 정상적으로 작동하지 않고 VDC 경고등^①이 점등될 수 있습니다.
- VDC 시스템은 눈길에서 스노 타이어나 타이어 체인을 대신해 주지 못합니다.

VDC 시스템은 각종 센서를 사용하여 운전자의 조작과 차의 움직임을 모니터링합니다. VDC 시스템은 운전 조건에 따라 다음과 같은 기능도 합니다.

- 브레이크 압력을 조절하여 미끄러지는 구동 바퀴에서 미끄러짐(슬립)을 줄이고 같은 액슬에서 미끄러지지 않는 구동 바퀴에 동력을 높입니다.
- 차량 속도에 따라 브레이크 압력과 엔진 출력을 조절하여 구동 바퀴의 미끄러짐을 줄입니다(트랙션 컨트롤 기능).
- 다음 상황에서 개별 바퀴의 브레이크 압력과 엔진 출력을 조절하여 운전자의 차량 제어를 돕습니다.
 - 언더스티어(차가 스티어링휠을 돌린 만큼 회전하지 않음)
 - 오버스티어(도로 상태나 운전 조건에 따라 바퀴가 헛돌)

VDC 시스템

VDC 시스템은 운전자의 차량 제어를 돕지만 모든 운전 조건에서 차량 통제력 상실을 방지해 주지는 못합니다.

VDC 시스템이 작동하면 계기판의 VDC 경고등[㉠]이 점멸합니다. 이런 경우에는 다음에 유의하십시오.

- 도로가 미끄러울 수도 있고 시스템이 차의 방향을 유지하기 위해 특정 조치가 필요한 것으로 판단할 수도 있습니다.
- 브레이크 페달에서 맥동이 느껴지거나 보닛 밑에서 소음이나 진동이 생길 수 있는데 이는 VDC 시스템이 작동할 때 나타나는 정상적인 현상입니다.
- 운전 속도나 운전 방식을 도로 상태에 맞추십시오.

VDC 시스템에 오작동이 있으면 계기판의 VDC 경고등[㉠]이 점등되고 VDC 시스템이 자동으로 꺼집니다.

VDC 시스템을 끌 때는 VDC 끄기 스위치를 사용합니다. VDC 시스템을 끄면 VDC 꺼짐 표시등[㉡]이 점등됩니다. VDC 시스템을 끄기 위해 VDC 끄기 스위치를 눌러도 구동륜의 하나가 미끄러질 때는 이를 억제하고 미끄러지지 않는 구동륜으로 동력을 전환하기 위해 VDC 시스템이 작동합니다. 이런 경우에는 VDC 경고등[㉠]이 점멸합니다. 다른 VDC 기능은 모두 꺼집니다. 시동 스위치를 OFF에 놓았다가 다시 ON에 놓으면 VDC 시스템이 자동으로 켜짐 상태로 리셋됩니다.

2-11페이지의 'VDC 경고등' 과 2-12페이지의 'VDC 꺼짐 표시등' 을 참조하십시오.

VDC 시스템에는 시동을 걸고 저속으로 전진하거나 후진할 때마다 시스템을 진단하는 기능이 내장되어 있습니다. 시스템이 진단될 때는 브레이크 페달에서 덜컥거리는 소리가 나거나 맥동이 느껴질 수 있는데 이는 오작동이 아닙니다.

VDC 끄기 스위치

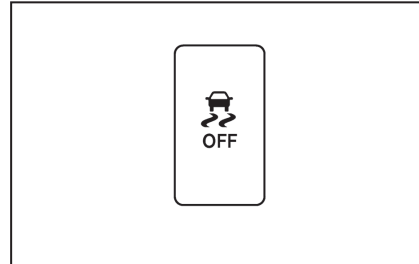

VDC 시스템은 대부분의 운전 조건에서 켜 놓아야 합니다. 차가 진흙이나 눈에 빠졌을 때는 VDC 시스템이 엔진 출력을 낮추어 휠스핀(바퀴 헛돌기)을 줄입니다. 가속 페달을 깊이 밟아도 엔진 속도가 감소됩니다. 빠진 차를 꺼내기 위해 엔진 출력을 최대로 높여야 할 때는 VDC 시스템을 끄십시오.

VDC 시스템을 끄려면 계기판 하부에 위치한 VDC 끄기 스위치를 누릅니다. VDC 꺼짐 표시등[㉡]이 켜집니다. VDC 시스템을 켜려면 VDC 끄기 스위치를 다시 누르거나 시동을 다시 겁니다.

크루즈 컨트롤

⚠ 경고

- 항상 법정 제한 속도를 지키고 크루즈 속도를 법정 제한 속도 이상으로 설정하지 마십시오.
- 다음과 같은 경우에는 크루즈 컨트롤 시스템을 사용하지 마십시오(차량 통제력을 잃어 사고가 날 수 있음).
 - 일정 속도를 유지할 수 없을 때
 - 교통량이 많을 때
 - 동행 차량의 속도가 자주 바뀔 때
 - 바람이 많이 불 때
 - 도로에 굴곡이나 언덕이 많을 때
 - 비, 눈, 얼음 등으로 도로가 미끄러울 때

크루즈 컨트롤 관련 주의사항

- 크루즈 컨트롤 시스템에 오작동이 있으면 시스템이 자동으로 작동을 멈추고 운전자에게 이를 알리기 위해 계기판의 CRUISE 표시등이 깜박입니다.
- 냉각수 온도가 과도하게 높아지면 크루즈 컨트롤이 취소됩니다.
- 크루즈 표시등이 점멸하면 크루즈 컨트롤 메인 스위치를 끄고 닳산 달려에 가서 시스템을 점검 받으십시오.
- RESUME/ACCELERATE(재개/가속) 스위치, SET/COAST(설정/정속) 스위치, CANCEL(취소) 스위치를 누른 상태로 크루즈 컨트롤 메인 스위치를 켜면 크루즈 표시등이 깜박일 수 있습니다.

다. 크루즈 컨트롤 시스템을 설정할 때는 다음에 나오는 절차를 따르십시오.

크루즈 컨트롤의 작동

크루즈 컨트롤 시스템을 사용하면 가속 페달을 밟지 않고 40km/h 이상의 일정한 속도로 주행할 수 있습니다.

차량 속도가 설정 속도보다 13km/h 이상 떨어지면 크루즈 컨트롤이 자동으로 취소됩니다.

기어 셀렉터를 N으로 옮기면 크루즈 컨트롤이 취소됩니다.

크루즈 컨트롤 스위치는 스티어링휠에 위치합니다.

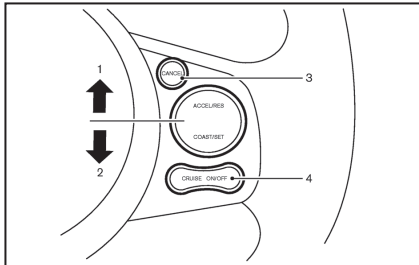

1. RESUME/ACCELERATE(재개/가속) 스위치
2. SET/COAST(설정/정속) 스위치
3. CANCEL(취소) 스위치
4. 크루즈 컨트롤을 메인 스위치

크루즈 컨트롤 켜기

크루즈 컨트롤 메인 스위치를 누릅니다. 크루즈 표시등에 불이 들어옵니다.

크루즈 속도 설정하기

1. 원하는 속도로 가속합니다.
2. SET/COAST 스위치를 눌렀다 놓습니다.
3. 가속 페달에서 발을 뺍니다. 차가 설정 속도를 유지합니다.

다른 차 추월하기

가속 페달을 밟아 가속합니다. 가속 페달에서 발을 떼면 차가 설정 속도로 돌아옵니다.

가파른 언덕길을 오르내릴 때는 설정 속도가 유지되지 않을 수 있는데 이런 경우에는 크루즈 컨트롤을 사용하지 말고 운전하십시오.

저속으로 재설정하기

저속으로 재설정하는 방법에는 다음 두 가지가 있습니다.

- 브레이크 페달을 가볍게 밟아 원하는 속도로 가속하고 SET/COAST 스위치를 눌렀다 놓습니다.
- SET/COAST 스위치를 눌러 원하는 속도로 감속하고 SET/COAST 스위치를 놓습니다.
- SET/COAST 스위치를 짧게 눌렀다 놓습니다. 차량 속도가 1.6km/h 낮아집니다.

고속으로 재설정하기

고속으로 재설정하는 방법에는 다음 두 가지가 있습니다.

- 가속 페달을 밟아 원하는 속도로 가속하고 SET/COAST 스위치를 눌렀다 놓습니다.
- RESUME/ACCELERATE 스위치를 눌러 원하는 속도로 가속하고 RESUME/ACCELERATE 스위치를 놓습니다.
- RESUME/ACCELERATE 스위치를 짧게 눌렀다 놓습니다. 차량 속도가 1.6km/h 높아집니다.

이전 설정 속도로 돌아가기

RESUME/ACCELERATE 스위치를 눌렀다 놓습니다.

주행 속도가 40km/h를 초과하면 차가 이전 설정 속도로 돌아옵니다.

크루즈 컨트롤 취소하기

설정 속도를 취소하는 방법에는 다음과 같은 것이 있습니다.

- CANCEL 스위치를 누릅니다.
- 브레이크 페달을 가볍게 밟고
- 크루즈 컨트롤 메인 스위치를 누릅니다. (크루즈 표시등이 꺼집니다.)

주차

⚠ 경고

- 가연성 물질(마른 풀, 마른 폐지, 마른 걸레 등)이 있는 곳에 주정차하지 마십시오(화재가 날 수 있음).
- 주차할 때 주차 브레이크를 걸고 기어 셀렉터를 P에 놓지 않으면 차가 예기치 않게 움직여 사고가 날 수 있습니다.
- 주차할 때는 기어 셀렉터를 P로 옮겨야 합니다. 브레이크 페달을 밟지 않으면 기어 셀렉터를 P에서 뺄 수 없습니다.
- 엔진을 작동시켜 놓고 차를 떠나지 마십시오.
- 어린이나, 다른 사람의 도움이 필요한 성인을 차에 홀로 두지 마십시오. 애완동물도 차에 홀로 두지 마십시오. 이들이 스위치나 컨트롤을 건드리면 사고가 나 사람이 다칠 수 있습니다. 덥고 맑은 날에는 실내 온도가 빠르게 높아져 승객이나 애완동물이 열사병에 걸리거나 생명을 잃을 수 있습니다.

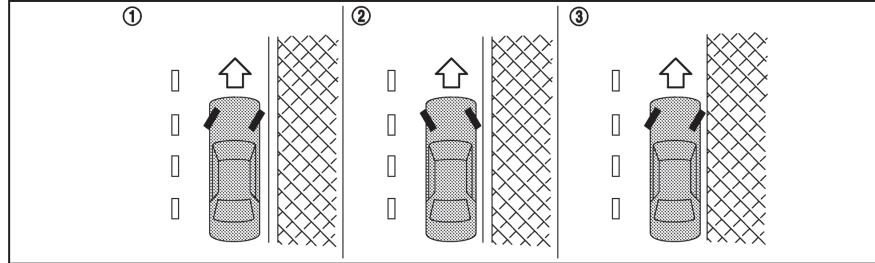

1. 주차 브레이크를 단단히 겁니다.
2. 기어 셀렉터를 P에 놓습니다.
3. 경사로에 주차할 때는 차가 도로쪽으로 굴러가지 않도록 바퀴를 그림과 같이 돌려놓는 것이 좋습니다.

연석이 있는 내리막길①

바퀴를 연석쪽으로 돌리고 안쪽 앞바퀴가 연석에 가볍게 닿도록 차를 전진시킵니다. 주차 브레이크를 겁니다.

연석이 있는 오르막길②

바퀴를 연석과 반대쪽으로 돌리고 안쪽 앞바퀴가 연석에 가볍게 닿도록 차를 후진시킵니다. 주차 브레이크를 겁니다.

연석이 없는 오르막길/내리막길③

차가 움직이더라도 도로로 나가지 않도록 바퀴를 노변쪽으로 돌립니다. 주차 브레이크를 겁니다.

4. 시동 스위치를 LOCK에 놓고 키를 뺍니다.

트레일러 견인

고객의 차는 승객과 짐을 운반하는 데 사용하게 되어 있습니다. 트레일러를 견인하는 것은 권장되지 않습니다(엔진, 구동 트레인, 스티어링 시스템, 브레이크 시스템이 받는 부하가 커짐).

⚠ 주의

트레일러를 견인함으로써 인한 차량 손상에는 보증이 적용되지 않습니다.

전동 파워 스티어링 시스템

⚠ 경고

- 엔진이 작동하지 않으면(운전 도중에 엔진이 꺼질 때 포함) 스티어링휠에 파워가 지원되지 않아 스티어링휠을 돌리기가 힘들어집니다.
- 엔진이 작동할 때 파워 스티어링 경고등이 켜지면 스티어링휠에 파워가 지원되지 않습니다. 운전은 계속할 수 있지만 스티어링휠을 돌리는 데 힘이 많이 듭니다.

파워 스티어링 시스템은 운전할 때 스티어링휠에 파워를 지원하여 적은 힘으로 스티어링휠을 돌릴 수 있게 해 줍니다.

주차할 때나 저속으로 운전할 때 스티어링휠을 반복적으로 돌리면 파워 지원이 감소되는데 이는 과열로 파워 스티어링 시스템이 손상되는 것을 막기 위한 것입니다. 파워 지원이 감소하면 스티어링휠을 돌리는 데 힘이 많이 들게 됩니다. 파워 스티어링 시스템의 온도가 내려가면 파워 지원이 정상적으로 이루어집니다. 파워 스티어링 시스템이 과열될 정도로 스티어링휠을 반복해서 돌리지 마십시오.

스티어링휠을 빠르게 돌리면 마찰음이 날 수 있는데 이는 오작동이 아닙니다.

엔진이 작동할 때 파워 스티어링 경고등이 켜지면 파워 스티어링 시스템이 정상적으로 작동하지 않는 것입니다. 닛산 딜러에 가서 시스템을 점검받으십시오. (2-10페이지의 '파워 스티어링 경고등'을 참조하십시오.)

엔진이 작동할 때 파워 스티어링 경고등이 켜지면 스티어링휠에 파워가 지원되지 않습니다. 운전은 계속할 수 있지만 급한 코너를 돌 때나 저속으로 운전할 때 스티어링휠을 돌리는 데 힘이 많이 듭니다.

브레이크 시스템

브레이크 시스템에는 서로 분리된 두 개의 유압 회로가 있어 한 회로에 오작동이 있어도 두 바퀴에 브레이크를 걸 수 있습니다.

브레이크 관련 주의사항

파워 브레이크 시스템

브레이크 부스터가 엔진의 진공을 사용하여 제동을 보조합니다. 엔진이 멈추면 차를 세울 때 브레이크 페달을 밟는 데 힘이 많이 들고 제동거리도 길어집니다.

엔진이 작동하지 않으면(운전 도중에 엔진이 꺼질 때 포함) 브레이크 시스템에 파워가 지원되지 않아 브레이크 페달을 밟는 데 힘이 많이 듭니다.

주의

엔진을 정지시키고 타력으로 운전하지 마십시오.

브레이크 사용 방법

운전할 때 불필요하게 브레이크 페달에 발을 올려놓으면 브레이크가 과열되고 브레이크 라이닝/패드 가 빨리 마모되며 연료가 많이 소모됩니다.

내리막길을 갈 때 브레이크의 마모를 줄이고 브레이크가 과열되는 것을 막으려면 속도를 줄이고 저속 기어를 사용하십시오. 브레이크가 과열되면 제동력이 떨어져 차량 통제력을 잃을 수 있습니다.

미끄러운 도로에서는 브레이크를 걸거나 가속하거나 하향 변속할 때 차가 미끄러지지 않도록 조심하십시오. 급하게 브레이크를 걸거나 가속하면 차가 미끄러져 사고가 날 수 있습니다.

젖은 브레이크

세차를 하거나 물을 건너면 브레이크가 젖을 수 있습니다. 브레이크가 젖으면 브레이크를 걸 때 제동거리가 길어지고 차가 한쪽으로 쏠릴 수 있습니다.

브레이크를 건조시키려면 브레이크 페달을 가볍게 밟고 안전한 속도로 운전하여 브레이크를 가열하십시오. 브레이크가 정상적인 성능을 발휘할 때 까지 브레이크를 가열시키십시오. 브레이크가 정상적인 성능을 발휘하기 전에는 고속 운전을 삼가하십시오.

내리막길 운전

내리막길에서는 엔진 제동력을 사용할 수 있습니다. 내리막길에 진입하기 전에 기어 셀렉터를 L에 놓으십시오.

ABS(잠김방지 브레이크 시스템)

경고

- ABS는 정교한 장치지만 부주의한 운전이나 위험한 운전으로 인한 사고를 막아주지는 못합니다. ABS는 미끄러운 노면에서 브레이크를 걸 때 차를 제어하는 것을 돕습니다. ABS가 있더라도 미끄러운 노면에서는 정상적인 노면에서보다 제동거리보다 길어집니다. 비포장 도로, 자갈길, 눈길에서도 제동거리가 길어지며 아무 도로에서나 타이어 체인을 사용해도 제동거리가 길어집니다. 항상 앞차와 안전한 거리를 유지하십시오. 안전하게 운전할 책임은 궁극적으로 운전자에게 있습니다.
- 타이어의 종류와 상태도 제동 효과에 영향을 미칠 수 있습니다.
 - 타이어를 교체할 때는 네 바퀴 모두에 정해진 크기의 타이어를 부착하십시오.
 - 스페어 타이어를 부착할 때는 타이어 라벨에 정해진 크기와 형식의 타이어인지 확인하십시오. (9-7페이지의 '타이어 라벨'을 참조하십시오.)
 - 자세한 것은 8-24페이지의 '타이어와 휠'을 참조하십시오.

브레이크 시스템

ABS는 정상적인 노면에서 급브레이크를 걸 때나 미끄러운 노면에서 브레이크를 걸 때 바퀴가 잠기는 것을 방지합니다. ABS는 이를 위해 개별 바퀴의 회전 속도에 따라 브레이크액의 압력을 조절합니다. ABS가 작동하면 차가 한쪽으로 쏠리거나 바퀴가 헛도는 것이 방지되므로 운전자가 무난히 방향을 제어할 수 있게 됩니다.

시스템 사용 방법

브레이크 페달을 밟습니다. 브레이크 페달을 일정한 압력으로 단단히 밟으십시오. 브레이크 페달을 펌핑(밟았다 뗐다 하기)하지 마십시오. 브레이크 페달에 일정한 압력을 유지하면 ABS가 작동하여 바퀴가 잠기는 것을 막습니다. 스티어링휠을 조작하여 장애물을 피하십시오.

경고

브레이크 페달을 펌핑하면 제동거리가 길어질 수 있습니다.

자가 테스트 기능

ABS에는 전자 센서, 전동 펌프, 유압 솔레노이드, 컴퓨터가 들어 있습니다. 컴퓨터에는 시동을 걸고 저속으로 전진하거나 후진할 때마다 시스템을 테스트하는 진단 기능이 내장되어 있습니다. 시스템이 진단될 때는 브레이크 페달에서 덜컥거리는 소리가 나거나 맥동이 느껴질 수 있는데 이는 오작동이 아닙니다. 컴퓨터가 오작동을 탐지하면 ABS가 꺼지고 계기판의 ABS 경고등에 불이 들어옵니다. ABS가 꺼지면 브레이크 시스템이 잠김방지 기능이 작동합니다.

자가 테스트시나 운전시 ABS 경고등이 켜지면 নি산 딜러에 가서 차를 점검받으십시오.

정상 작동

ABS는 차속이 5~10km/h 이상일 때 작동합니다.

한 개 이상의 바퀴가 잠길 기미를 보이면 액추에이터가 해당 바퀴에 유압을 인가했다 해제하기를 빠르게 반복하는데 이는 브레이크를 빠르게 펌핑하는 것과 유사합니다. ABS가 작동하면 브레이크 페달에서 맥동이 느껴지고 보닛 밑에서 잡음이 나거나 액추에이터에서 진동이 느껴질 수 있는데 이는 ABS가 정상적으로 작동함을 나타내는 것으로 오작동이 아닙니다. 브레이크 페달에서 맥동이 느껴지면 도로 상태가 나쁠 수 있으므로 한층 조심스럽게 운전해야 합니다.

차량 보안

차를 떠날 때

- 차를 떠날 때(고객의 차고에 주차하고 차를 떠날 때 포함)는 키를 빼서 소지하십시오.
- 윈도를 모두 닫고 도어를 잠그십시오.
- 항상 차를 볼 수 있는 곳에 주차하십시오. 야간에는 조명이 잘 되는 곳에 주차하십시오.
- 보안 시스템이 있을 때는 짧은 시간 동안이라도 보안 시스템을 사용하십시오.
- 어린이나 애완동물을 차에 홀로 두지 마십시오.
- 귀중품을 차에 두지 마십시오. 귀중품은 항상 휴대하십시오.
- 차량 관련 서류를 차에 두지 마십시오.
- 루프랙에 물건을 두지 마십시오. 루프랙에서 물건을 내려 차 안의 안전한 곳에 넣으십시오.
- 스페어 키를 차에 두지 마십시오.

추운날 운전하기

⚠ 경고

- 어떤 상황에서나 조심스럽게 운전하십시오. 가속할 때나 감속할 때는 한층 조심하십시오. 너무 빨리 가속하거나 감속하면 구동 바퀴가 트랙션을 많이 잃게 됩니다.
- 추운 날 운전할 때는 제동거리를 길게 잡으십시오. 눈길이나 얼음길에서는 건조한 포장도로에서보다 일찍 브레이크를 걸어야 합니다.
- 미끄러운 도로에서는 앞차와의 간격을 넓히십시오.
- 젖은 얼음(0°C의 얼음이나 진눈깨비), 찬 눈, 찬 얼음이 덮인 도로는 미끄러워서 운전하기가 매우 어렵습니다. 차의 트랙션(접지력)도 크게 떨어집니다. 도로에 소금이나 모래를 뿌릴 때까지 운전을 삼가하십시오.
- 노면의 미끄러운 부위(반짝이는 얼음)에 유의하십시오. 그늘진 노면에 미끄러운 부위가 특히 많습니다. 앞에 얼음이 보이면 미리 브레이크를 거십시오. 차가 얼음 위에 있을 때는 브레이크를 걸지 말고 방향을 급히 바꾸지도 마십시오.
- 미끄러운 도로에서는 크루즈 컨트롤을 사용하지 마십시오.
- 노면에 눈이 많으면 차밀에 위험한 배기가스가 감할 수 있습니다. 배기 파이프와 차량 주변에서 눈을 제거하십시오.

배터리

날씨가 매우 추울 때 배터리가 충분히 충전되어 있지 않으면 배터리액이 동결되어 배터리가 손상될 수 있습니다. 배터리가 최상의 효율을 유지하려면 배터리를 정기적으로 점검해야 합니다. (8-14페이지의 '배터리'를 참조하십시오.)

냉각수

차를 부동액 없이 옥외에 세워두려면 냉각 시스템(엔진 블록 포함)에서 냉각수를 배출시켰다가 차를 사용할 때 다시 채우십시오. (8-6페이지의 '냉각수 교환'을 참조하십시오.)

타이어 장비

- 앞바퀴나 뒷바퀴에 부착하는 스노 타이어는 크기, 하중 용량, 구조, 형식(바이어스, 바이어스 벨트, 레이디얼)이 다른 바퀴와 같아야 합니다.
- 날씨가 매우 추울 때는 네 바퀴 모두에 스노 타이어를 부착해야 합니다.
- 얼음길에서는 보다 큰 트랙션을 얻기 위해 스파이크 타이어를 사용할 수도 있습니다. 국가나 지역에 따라 스파이크 타이어를 사용하는 것이 금지되기도 합니다. 스파이크 타이어를 부착하기 전에 현지 규정을 알아보십시오.
젖은 노면이나 건조한 노면에서는 스파이크 타이어의 미끄럼 방지력과 트랙션이 일반 스노 타이어보다 떨어질 수 있습니다.
- 필요시 타이어 체인을 사용할 수도 있습니다. 타이어 체인은 크기가 타이어에 맞는 것을 선택

하고 타이어 체인 제조사의 지시대로 설치해야 합니다. 타이어 체인 제조사에서 권장할 때는 타이어 체인이 단단히 부착되도록 하기 위해 텐서네(조임 장치)를 사용할 수도 있습니다. 타이어 체인의 끝부분에 여유가 있을 때는 이를 잘 고정시키거나 잘라내야 범퍼나 하체가 충격으로 손상되는 것을 방지할 수 있습니다. 타이어 체인을 부착했을 때는 속도를 줄이십시오. 속도를 줄이지 않으면 차가 손상될 수도 있고 차의 움직임과 성능이 나빠질 수도 있습니다.

특수 월동 장비

겨울에는 차에 다음 장비를 갖추고 다니는 것이 권장됩니다.

- 꺾개와 강모 브러시 : 윈도에서 얼음과 눈을 제거하는 데 사용합니다.
- 단단하고 평평한 판자 : 잭 받치는 데 사용합니다.
- 삽 : 차밀에서 눈을 치우는 데 사용합니다.

부식 방지

노면에서 얼음을 제거하는 데 사용되는 화학약품은 부식성이 매우 강하여 배기 시스템, 연료 라인, 브레이크 라인, 브레이크 케이블, 바닥 팬, 범퍼 같은 하체 구성품의 부식과 열화를 촉진합니다. 겨울에는 하체를 정기적으로 세척해야 합니다. (7-5페이지의 '부식 방지'를 참조하십시오.)

녹과 부식을 추가로 방지하는 방법(일부 지역에서 요구됨)은 닛산 딜러에 문의하십시오.

6 비상시의 조치

비상등 스위치.....	6-2	점프 시동.....	6-7
타이어 펑크.....	6-2	밀어서 시동 걸기.....	6-9
차량 세우기.....	6-2	차가 과열되었을 때.....	6-9
공구와 스페어 타이어 준비하기.....	6-2	차량 견인.....	6-10
타이어에 고임목 대기.....	6-3	견인 관련 주의사항.....	6-10
타이어 분리하기.....	6-4	권장 견인 방법.....	6-10
스페어 타이어 부착하기.....	6-5		
펑크난 타이어와 공구 보관하기.....	6-6		

비상등 스위치

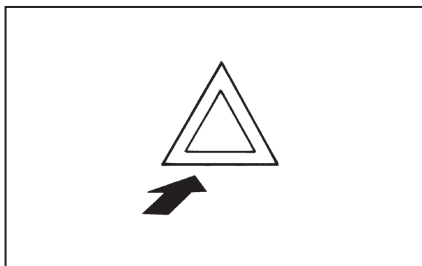

비상등 스위치는 배터리가 방전된 경우를 제외하고는 시동 스위치의 위치와 관계없이 작동합니다.

비상등은 비상 상황에서 주정차할 때 다른 운전자에게 위험을 경고하는 데 사용됩니다.

비상등 스위치를 누르면 모든 방향지시등이 깜박입니다. 비상등을 끄려면 스위치를 다시 누릅니다.

타이어 펌크

타이어가 펌크났을 때는 다음과 같이 하십시오.

차량 세우기

⚠ 경고

- 주차 브레이크를 단단히 거십시오.
- 기어 셀렉터를 P로 옮기십시오.
- 경사로나 미끄러운 곳(얼음길 등)에서는 타이어를 교체하지 마십시오(매우 위험함).
- 다른 차량이 가깝게 지나갈 때는 타이어를 교체하지 말고 긴급 출동반에 도움을 요청하십시오.

1. 통행 차량이 없는 안전한 곳으로 차를 옮깁니다.
2. 비상등을 켭니다.
3. 평평한 지면에 차를 세웁니다.
4. 주차 브레이크를 겁니다.
5. 기어 셀렉터를 P에 놓습니다.
6. 엔진을 끕니다.
7. 다음을 위해 보닛을 열어 놓습니다.
 - 다른 차량에 위험을 경고합니다.
 - 긴급 출동반이 쉽게 알아볼 수 있도록 합니다.
8. 모든 승객을 하차시켜 통행 차량에서 멀리 떨어진 안전한 곳에서 기다리게 합니다.

공구와 스페어 타이어 준비하기

잭과 공구

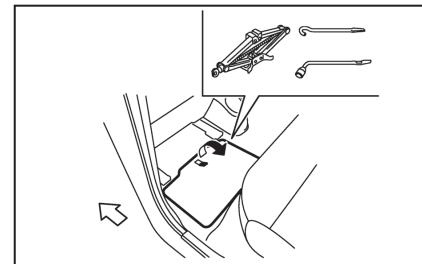

잭과 공구

좌측 앞좌석을 앞으로 최대한 밀고 좌측 뒷좌석을 뒤로 최대한 밀 후 좌측 앞좌석 뒤쪽 바닥에서 커버 엽니다.

스페어 타이어

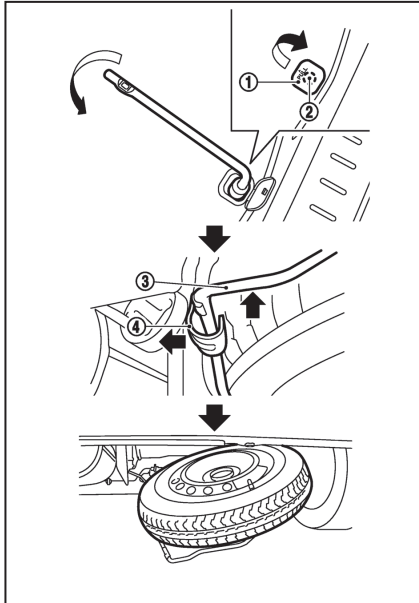

스페어 타이어

스페어 타이어는 뒤쪽 차밑에 위치합니다.

스페어 타이어를 꺼내는 방법은 다음과 같습니다.

1. 백 도어를 엽니다.
2. 볼트 커버①를 엽니다.
3. 스페어 타이어를 내리기 위해 휠너트 렌치로 볼트②를 시계 반대방향으로 25바퀴 가량 돌려 풉니다.
4. 스페어 타이어가 타이어 바스켓③을 혹④에서 분리할 수 있는 위치까지 낮아지면 볼트②를 돌리기를 멈춥니다.

볼트를 너무 많이 풀면 타이어 바스켓이 갑자기 떨어질 수 있습니다.

5. 타이어 바스켓을 잡고 위로 밀어 축에서 분리합니다.
6. 타이어 바스켓을 천천히 지면으로 내리고 스페어 타이어를 꺼냅니다.

⚠ 경고

스페어 타이어를 꺼낸 다음에는 타이어 바스켓을 원래의 위치에 고정시키십시오. 타이어 바스켓을 원래 위치에 고정시키지 않고 운전하면 타이어 바스켓이 노면과 접촉하여 스파크가 일어나거나 돌이 튀어 차가 손상되거나 사람이 다칠 수 있습니다.

타이어 바스켓 볼트의 조임 토크 :
64~86Nm (6.6~8.7kg-m, 48~63ft-lb)

타이어에 고임목 대기

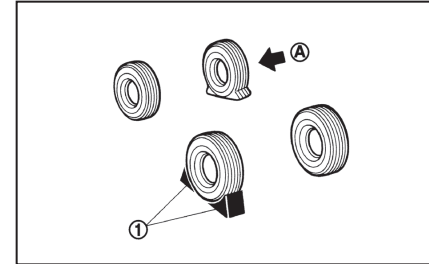

⚠ 경고

차가 움직여 사람이 다치는 것을 막기 위해 적절한 바퀴에 고임목을 대야 합니다.

잭으로 차를 들어올릴 때 차가 움직이지 않도록 펑크난 타이어④와 대각선 방향에 있는 바퀴의 앞뒤에 적절한 고임목①을 대십시오.

타이어 펑크

타이어 분리하기

휠커버 분리하기(장착시)

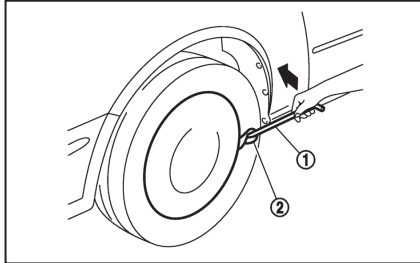

⚠ 경고

휠커버는 다칠 위험이 있으므로 손으로 분리하지 마십시오.

휠커버를 분리하려면 그림과 같이 잭 로드①를 사용하십시오.

휠이나 휠커버가 손상되는 것을 방지하기 위해 휠과 잭 로드 사이에 헝겊②을 끼우십시오.

잭으로 차량 들어올리기

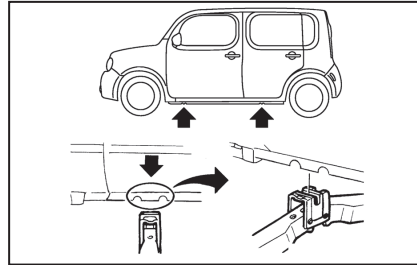

잭 받침부

타이어 펑크

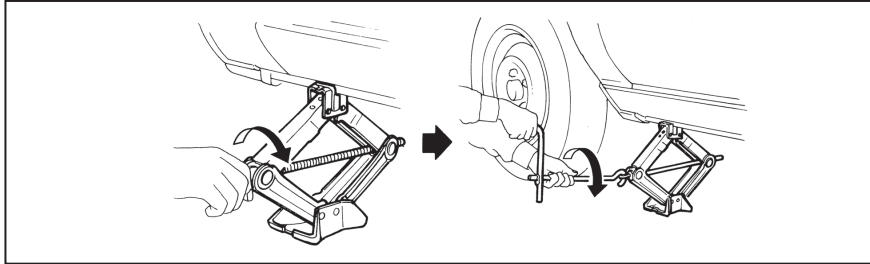

⚠ 경고

- 본 단원에 나오는 설명을 잘 읽고 따르십시오.
- 차를 잭으로만 받치고 차밀로 들어가지 마십시오. 차밀로 들어가려면 차를 스탠드로 받치십시오.
- 차와 함께 제공되지 않은 잭은 사용하지 마십시오.
- 차와 함께 제공된 잭은 타이어를 교체할 때 차를 들어올리는 데만 사용하게 되어 있습니다. 차와 함께 제공된 잭을 다른 차에 사용하기도 마십시오.
- 잭을 정해진 받침부 이외의 위치에 받치지 마십시오.
- 차를 필요 이상으로 들어올리지 마십시오.
- 잭 위아래에 블록을 놓지 마십시오.

- 차를 잭으로 받쳐 놓았을 때는 엔진을 작동시키지 마십시오(차가 갑자기 움직여 사고가 날 수 있음).
- 잭으로 들어올린 차에 사람이 타고 있어서는 안됩니다.
- 잭을 사용하기 전에 잭 몸체에 부착된 라벨을 잘 읽어보십시오.

1. 그림과 같이 잭을 받침부 바로 밑에 놓아 잭 상단이 받침부에서 차와 접촉하도록 합니다.
잭을 단단하고 평평한 지면에 놓아야 합니다.
2. 잭 헤드를 앞뒤 받침부에 만들어진 두 개의 눈금 사이에 맞춥니다.
3. 잭 헤드의 홈을 그림과 같이 두 눈금 사이에 끼웁니다.
4. 휠너트 렌치를 사용하여 휠너트를 시계 반대방향으로 한두 바퀴 풀니다.

타이어가 지면에서 떨어질 때까지 휠너트를 빼내지 마십시오.

5. 타이어가 지면에서 떨어질 때까지 조심스럽게 차를 들어올립니다.
6. 차를 들어올릴 때는 잭의 레버와 로드를 양손으로 단단히 잡고 레버를 돌리십시오.

타이어 분리하기

1. 휠너트를 빼냅니다.
2. 펑크난 타이어를 분리합니다.

⚠ 주의

타이어는 무거우므로 발이 타이어에 깔리지 않도록 조심하십시오. 손을 다치는 것을 막기 위해 장갑을 끼는 것도 좋습니다.

스페어 타이어 부착하기

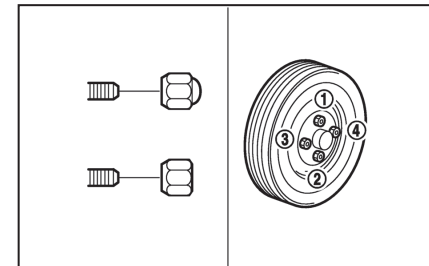

6

타이어 펑크

⚠ 경고

- 차에 제공된 휠너트가 아닌 휠너트는 사용하지 마십시오. 맞지 않는 휠너트를 사용하거나 휠너트를 잘못 조이면 바퀴가 느슨해지거나 빠져 사고가 날 수 있습니다.
- 휠스터드나 휠너트에 오일이나 그리스를 바르지 마십시오(휠너트가 풀림).
- T-형 스페어 타이어는 비상시에만 사용하게 되어 있습니다.

1. 휠과 허브 사이에서 흙이나 먼지를 제거합니다.
2. 스페어 타이어를 허브에 조심스럽게 끼우고 손으로 휠너트를 조입니다. 모든 휠너트가 휠 표면에 수평으로 닿는지 확인하십시오.
3. 휠너트 렌치를 사용하여 그림에 표시된 순서(1~4)로 모든 휠너트를 균일하게 조입니다(2회 이상 돌림).
4. 타이어가 지면에 닿을 때까지 차를 천천히 내립니다.
5. 휠너트 렌치를 사용하여 그림에 표시된 순서로 모든 휠너트를 단단히 조입니다.
6. 차를 완전히 내립니다.

가능한 한 빨리 토크 렌치를 사용하여 정해진 토크로 휠너트를 조이십시오.

휠너트의 조임 토크 : 108Nm (11kg-m, 80ft-lb)

휠너트는 항상 정해진 규격으로 조여져 있어야 합니다. 휠너트는 유효 주기마다 규격에 맞게 조여주는 것이 바람직합니다.

6-6

⚠ 경고

1,000km를 주행한 후에 모든 휠너트를 다시 조이십시오(펑크난 타이어를 교체했을 때 포함).

펑크난 타이어와 공구 보관하기

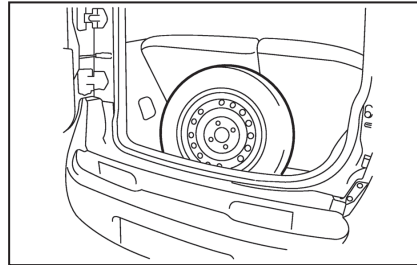

⚠ 경고

- 펑크난 타이어, 잭, 공구는 잘 보관해야 합니다. 잘 보관하지 않으면 사고나 급제동이 있을 때 돌진하여 탑승자에게 상해를 입힐 수 있습니다.
- T-형 스페어 타이어는 비상시에만 사용하게 되어 있습니다.

펑크난 타이어, 잭, 공구를 보관함에 넣고 잘 고정시킵니다.

펑크난 타이어를 그림과 같이 트렁크에 넣고 단단히 고정시킵니다.

일반 타이어에는 타이어 바스켓을 사용할 수 없습니다.

타이어 바스켓을 꺼낼 때의 반대 순서로 원래 위치에 고정시킵니다. (6-2페이지의 '**공구와 스페어 타이어 준비하기**'를 참조하십시오.)

타이어 바스켓 볼트의 조임 토크 :

64~86Nm (6.6~8.7kg-m, 48~63ft-lb)

⚠ 경고

- 점프 시동 방법이 잘못되면 배터리가 폭발하여 사람이 중상이나 치명상을 입을 수 있고 차가 손상될 수도 있습니다. 본 단원에 나오는 설명을 잘 따르십시오.
- 배터리 주변에는 항상 폭발성 질소 가스가 존재합니다. 배터리에서 스파크나 화염을 멀리하십시오.
- 배터리를 취급하거나 배터리 근처에서 작업할 때는 적절한 보안경을 착용하고 몸에서 반지, 목걸이 등의 장신구를 제거하십시오.
- 점프 시동을 걸 때 배터리 위로 몸을 숙이지 마십시오.
- 배터리액이 눈, 피부, 옷, 차량 도장면에 닿지 않게 하십시오. 배터리액은 큰 화상을 일으킬 수 있는 부식성 황산으로 되어 있습니다. 배터리액이 물건에 묻었을 때는 즉시 많은 물로 닦아내십시오.

- 배터리는 어린이의 손이 닿지 않는 곳에 보관하십시오.
- 부스터 배터리는 정격 전압이 12V가 되어야 합니다. 정격 전압이 12V가 아닌 부스터 배터리를 사용하면 차가 손상됩니다.
- 배터리가 동결되었을 때는 점프 시동을 시도하지 마십시오(배터리가 폭발하여 사람이 크게 다칠 수 있음).

점프 시동

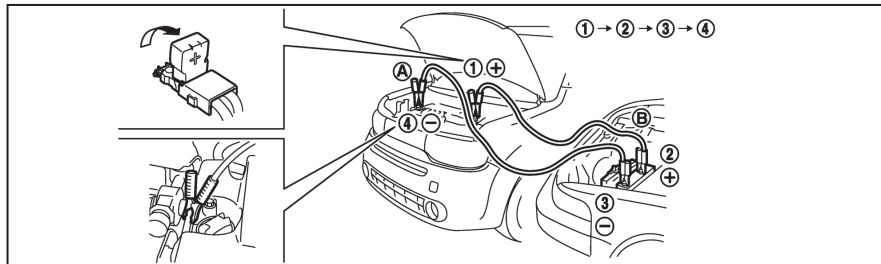

1. 부스터 배터리가 다른 차 ㉔에 있을 때는 두 차 (㉔)와 ㉔)의 배터리가 서로 인접하는 위치에 해당 차 ㉔)를 세웁니다.
2. 주차 브레이크를 겁니다.
3. 기어 셀렉터를 P에 놓습니다.
4. 불필요한 전장품(전조등, 히터, 에어컨 등)을 모두 끕니다.
5. 시동 스위치를 LOCK에 놓습니다.
6. 배터리에서 통기캡(장착시)을 벗깁니다.
7. 폭발 위험을 줄이기 위해 물을 적셨다가 꼭 짠 헝겊으로 배터리를 덮습니다.
8. 점퍼 케이블을 그림의 순서로 연결합니다 (① - ② - ③ - ④).

⚠ 주의

- 부스터 차의 양극⊕은 방전된 차의 양극⊕에 연결하고 부스터 차의 음극⊖은 방전된 차의 차체 접지부(배터리의 음극이 아님)에 연결해야 합니다.
- 점퍼 케이블이 엔진룸의 움직이는 부품에 닿지 않게 하십시오.
- 점퍼 케이블이 클램프가 다른 금속에 닿지 않게 하십시오.

9. 부스터 차 ㉔)의 시동을 걸고 엔진을 몇 분간 공회전시킵니다.
10. 부스터 차 ㉔)의 가속 페달을 밟아 엔진 속도를 약 2,000rpm으로 높입니다.
11. 정상시의 방법으로 방전된 차 ㉔)의 시동을 겁니다.

⚠ 주의

스타터 모터를 10초 이상 작동시키지 마십시오. 바로 시동이 걸리지 않으면 시동 스위치를 OFF로 돌리고 10초를 기다렸다가 다시 시도하십시오.

12. 시동이 걸리면 그림의 순서와 반대 순서로(④ - ③ - ② - ①) 점퍼 케이블을 분리합니다.
13. 헝겊을 벗깁니다. 헝겊은 부식성 산에 오염되었을 수 있으므로 폐기하십시오.
14. 통기캡을 다시 씌웁니다.

밀어서 시동 걸기

시동을 걸기 위해 차를 밀지 마십시오.

⚠ 주의

- 무단 변속기(CVT) 모델은 밀어서 시동을 걸 수 없습니다. 시동을 걸기 위해 차를 밀면 변속기가 손상될 수 있습니다.
- 촉매가 사용된 모델은 밀어서 시동을 걸지 마십시오(촉매가 손상될 수 있음).
- 차를 끌어서 시동을 걸지 마십시오. 시동이 걸리면 차가 전진하여 끄는 차와 충돌할 수 있습니다.

차가 과열되었을 때

⚠ 경고

- 차가 과열되었을 때는 운전을 중단하십시오. 운전을 계속하면 화재가 날 수 있습니다.
- 보닛 밑에서 증기가 나올 때는 보닛을 열지 마십시오.
- 엔진이 뜨거울 때는 라디에이터 캡이나 냉각수 탱크 캡을 열지 마십시오. 엔진이 뜨거울 때 라디에이터 캡이나 냉각수 탱크 캡을 열면 압축된 뜨거운 물이 분출하여 몸을 델 수 있습니다.
- 엔진에서 증기나 냉각수가 나올 때는 몸을 데지 않도록 엔진에서 물러서십시오.
- 아무 때나 냉각수 온도가 정해진 온도를 초과하면 냉각팬이 작동합니다.
- 손, 머리카락, 장신구, 옷이 냉각팬이나 구동 벨트에 닿거나 물리지 않도록 조심하십시오.

차가 과열되거나(고온 표시등으로 확인), 엔진 출력이 떨어지거나, 이상한 소리가 나면 다음과 같이 하십시오.

1. 통행 차량이 없는 안전한 곳으로 차를 옮깁니다.
2. 비상등을 켭니다.
3. 주차 브레이크를 겁니다.
4. 기어 셀렉터를 P에 놓습니다.

엔진을 끄지 마십시오.

5. 윈도를 모두 엽니다.
6. 에어컨을 끕니다. 온도 조절 스위치를 최고 온도에 맞추고 송풍 속도를 고속에 맞춥니다.
7. 차에서 내립니다.
8. 보닛을 열기 전에 눈과 귀로 라디에이터에서 증기나 냉각수가 나오는지 살핍니다. 증기나 냉각수가 나오지 않을 때까지 기다렸다가 다음 단계로 가십시오.
9. 엔진 보닛을 엽니다.
10. 육안으로 냉각팬이 작동하는지 검사합니다.
11. 육안으로 라디에이터의 몸체와 호스가 새지 않는지 검사합니다.
냉각팬이 작동하지 않거나 냉각수가 새면 엔진을 끕니다.
12. 엔진이 식으면 엔진이 작동하는 상태로 냉각수 탱크에서 냉각수 레벨을 점검합니다. **라디에이터 캡을 열지 마십시오.**
13. 냉각수 레벨이 낮으면 탱크에 냉각수를 보충합니다.

⚠ 경고

냉각수 탱크 캡을 열 때는 몸에 화상을 입을 위험을 피하기 위해 먼저 걸레로 캡을 싸서 첫번째 멈춤위치까지 돌려 증기를 빼내십시오.

닛산 딜러에 가서 차를 점검 받으십시오.

차량 견인

고객의 차를 견인할 때는 현지의 견인 관련 규정을 준수해야 합니다. 부적절한 견인 장비를 사용하면 차가 손상될 수 있습니다. 잘못된 견인으로 차가 손상되는 것을 방지하려면 긴급 출동반에 견인을 맡기는 것이 바람직합니다. 긴급 출동 요원에게 다음 주의사항을 읽어보게 하십시오.

견인 관련 주의사항

- 견인에 앞서 변속기, 스티어링 시스템, 구동 트레인이 작동 상태에 있는지 확인하십시오. 변속기, 스티어링 시스템, 구동 트레인 가운데 손상된 것이 있을 때는 돌리나 평판 트럭을 사용하여 차를 옮겨야 합니다.
- 낫산은 구동(앞) 바퀴를 지면에서 들어올린 상태로 견인하는 것을 권장합니다.
- 견인하기 전에 안전 체인을 부착하십시오.

권장 견인 방법

2WD 모델

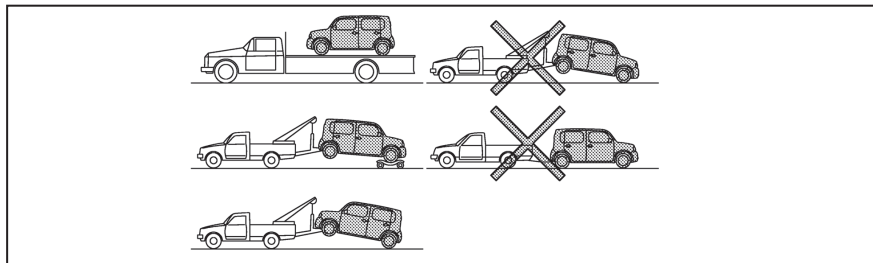

앞바퀴를 지면에 놓기

차를 이동시키려면 그림과 같이 앞바퀴를 돌리에 얹어 견인하거나 차를 평판 트럭에 실어 옮기십시오.

⚠ 주의

무단 변속기(CVT) 모델은 앞바퀴를 지면에 놓고 견인하지 마십시오(구동 트레인이 크게 손상되어 수리에 비용이 많이 들 수 있음).

뒷바퀴를 지면에 놓기

1. 시동 스위치를 OFF로 돌립니다.
2. 기어 셀렉터를 N에 놓습니다.
3. 주차 브레이크를 풉니다.
4. 안전 체인을 부착합니다.

네 바퀴 모두를 지면에 놓기

차는 그림과 같이 평판 트럭에 실어 옮기는 것이 권장됩니다.

⚠ 주의

CVT 모델은 네 바퀴 모두를 지면에 놓고 견인하지 마십시오(구동 트레인이 손상되어 수리에 비용이 많이 들 수 있음).

빠진 차 꺼내기

경고

- 로프로 차를 끌어낼 때 사람이 로프에 가까이 서 있지 않게 하십시오.
- 바퀴가 고속으로 헛돌지 않게 하십시오. 바퀴가 고속으로 헛돌면 타이어가 폭발하여 사람이 크게 다칠 수도 있고 과열로 차가 손상될 수도 있습니다.

타이어가 모래, 눈, 진흙에 빠져 차를 끌어낼 때는 견인 고리를 사용하십시오.

- 견인 고리만 사용하십시오. 로프를 다른 부위에 연결하면 차체가 손상될 수 있습니다.
- 견인 고리는 차를 끌어내는 데만 사용하십시오.
- 로프를 견인 고리에 연결하고 차를 끌어낼 때는 견인 고리가 큰 힘을 받습니다. 로프는 항상 차의 중앙에서 똑바로 당겨야 합니다. 비스듬하게 당기지 마십시오.

전방

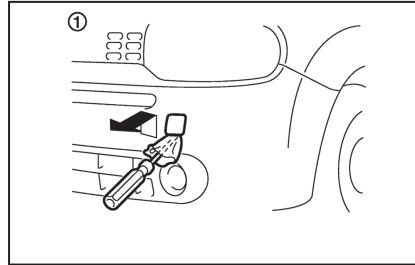

전방

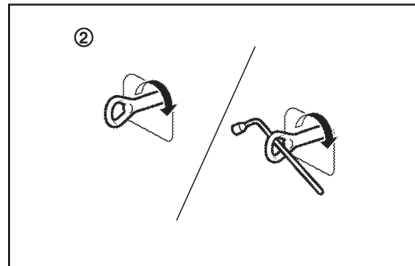

전방

- ① 적절한 공구로 범퍼에서 견인 고리 커버를 벗깁니다.
- ② 그림의 방법으로 견인 고리를 단단히 설치합니다. (견인 고리는 잭과 함께 보관되어 있습니다.)

사용이 끝난 견인 고리는 해당 보관함에 잘 보관하십시오.

후방

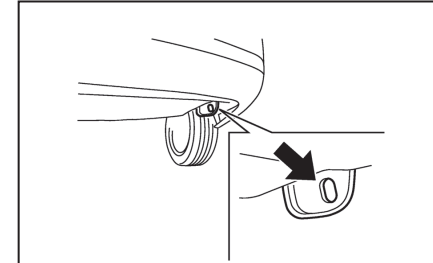

후방

후방 고리는 차를 끌어내는 데 사용하게 되어 있습니다.

메모

6-12

7 외관과 관리

외부 클리닝.....	7-2
세차.....	7-2
이물질 제거.....	7-2
왁스칠.....	7-2
유리.....	7-2
하체.....	7-3
휠.....	7-3
알루미늄 휠.....	7-3
크롬 부품.....	7-3

내부 클리닝.....	7-3
방향제.....	7-4
바닥 매트.....	7-4
유리.....	7-4
안전벨트.....	7-4
부식 방지.....	7-5
부식의 주된 요인.....	7-5
부식 속도에 영향을 미치는 환경 요인.....	7-5
부식 방지 방법.....	7-5

외부 클리닝

차의 외관을 원래 상태로 유지하려면 차를 적절히 관리할 필요가 있습니다.

주차는 도장면이 손상되는 것을 방지하기 위해 가능한 차고와 같이 지붕이 있는 곳에 하십시오.

실외에 주차할 때는 그늘진 곳을 선택하거나 차에 커버를 씌우십시오. 차에 커버를 씌우고 벗길 때 도장면이 긁히지 않도록 조심하십시오.

세차

다음과 같은 경우에는 도장면을 보호하기 위해 가능한 한 빨리 세차하십시오.

- 비가 왔을 경우 - 산성비로 인해 도장면이 손상될 수 있습니다.
 - 해안도로를 주행했을 경우 - 바닷바람으로 인해 녹이 생길 수 있습니다.
 - 도장면에 그을음, 조류 배설물, 수액, 금속 입자, 곤충 잔해가 묻었을 경우
 - 도장면에 먼지나 진흙이 쌓였을 경우
1. 스펀지와 많은 물로 차체를 닦으십시오.
 2. 깨끗하고 미지근한(뜨거워서는 안됨) 물에 중성 세제, 자동차용 특수 비누, 식기세척용 액체비누를 타서 차체를 깨끗이 닦으십시오.

⚠ 주의

- 가정용 강력 비누, 강력 화학세제, 가솔린, 솔벤트를 세차에 사용하지 마십시오.
- 차가 햇빛 아래 있을 때나 차체가 뜨거울 때는 도장면에 얼룩이 생길 수 있으므로 세차하지 마십시오.
- 뺨뺨하거나 거친 형질(장갑형 걸레 등)은 사용하지 마십시오. 단단하게 붙어 있는 이물질 제거할 때는 도장면이 손상되지 않도록 조심하십시오.

3. 깨끗한 물을 많이 뿌려 차를 린스하십시오.
4. 도장면에 물자국이 남지 않도록 축축한 세무 가죽으로 물기를 제거하십시오.

세차할 때는 다음에 유의하십시오.

- 도어, 해치, 보닛의 플랜지, 연결부, 굴곡부는 염분에 특히 취약하므로 자주 세척해야 합니다.
- 도어 하단의 배수구가 막히지 않도록 하십시오.
- 하체와 휠에 물을 분사하여 먼지와 염분을 제거하십시오.

이물질 제거

타르, 오일, 산업 분진, 곤충 잔해, 수액은 도장면에 장기간 자국을 남길 수 있으므로 신속히 제거하십시오. 닷산 딜러나 자동차용품점에서 세차용품을 구입할 수 있습니다.

왁스칠

정기적인 왁스칠은 도장면을 보호하고 신차의 외관을 유지하는 데도 좋습니다.

왁스칠 후에는 잘 문질러 주어야 잔류물이 제거되고 탈색도 방지됩니다.

닛산 딜러에서 왁스 제품을 고르는 것을 도와 줄 수 있습니다.

⚠ 주의

- 도장면에 왁스칠을 하기 전에 철저히 세차하십시오.
- 왁스와 함께 제공된 제조사의 설명서를 잘 따르십시오.
- 마찰제, 절삭제, 세제를 함유한 왁스는 도장면을 손상시킬 수 있으므로 사용하지 마십시오.

베이스 코트/클리어 코트 도장면을 너무 강하게 폴리싱하면(기계로 폴리싱하는 등) 광택이 약해지거나 소용돌이 무늬가 남을 수 있습니다.

유리

윈도에서 연기막이나 먼지막을 제거할 때는 유리 세제를 사용하십시오. 차를 뜨거운 햇빛 아래 세워 놓았을 때 윈도에 얇은 막이 생기는 것은 정상입니다. 유리 세제와 부드러운 형질로 생긴 막을 쉽게 제거할 수 있습니다.

외부 클리닝

하체

겨울에 도로에 소금을 뿌리는 곳에서는 하체와 서스펜션을 자주 세척해 주어야 이들 부위가 먼지와 염분으로 부식되는 것을 방지할 수 있습니다.

겨울이 오기 전과 겨울이 지난 후에는 하체 밀봉재(underseal)를 점검하여 상태가 나쁘면 다시 처리해야 합니다.

휠

- 휠의 외관을 원래 상태로 유지하려면 세차할 때 휠도 세척하십시오.
- 휠을 교체할 때나 하체를 세척할 때는 휠 안쪽도 세척하십시오.
- 휠을 세척할 때 마찰성 세제를 사용하지 마십시오.
- 휠림에 찌힘이나 부식이 없는지 자주 검사하십시오. 휠림에 찌힘이나 부식이 있으면 타이어에서 공기압이 빠지거나 타이어 비드(보강재)가 손상될 수 있습니다.
- 겨울에 도로에 소금을 뿌리는 곳에서는 염분으로 휠이 부식되지 않도록 휠에 왁스칠을 하는 것이 권장됩니다.

알루미늄 휠

겨울에 도로에 소금을 뿌리는 곳에서는 정기적으로 스펀지에 연성 세제를 묻혀 휠을 세척하십시오. 정기적으로 휠에서 염분을 닦아내지 않으면 휠이 변색될 수 있습니다.

⚠ 주의

알루미늄 휠은 얼룩지거나 변색되는 것을 방지하기 위해 다음과 같이 하십시오.

- 강한 산성 세제나 알칼리성 세제로 휠을 세척하지 마십시오.
- 휠이 뜨거울 때는 휠클리너를 도포하지 말고 휠의 온도가 주위 온도와 같아졌을 때 휠클리너를 도포하십시오.
- 휠클리너를 도포한 후 15분 내에 물로 휠클리너를 깨끗이 씻어 내십시오.

크롬 부품

크롬 부품이 원래의 상태를 유지하려면 비마찰성 크롬 폴리시로 정기적으로 닦아 주어야 합니다.

내부 클리닝

가끔씩 진공 청소기나 부드러운 브러시로 내장재, 플라스틱 부품, 시트에서 먼지를 제거하십시오. 비닐과 가죽은 깨끗하고 부드러운 헝겊에 연성 세제를 묻혀 닦고 마른 헝겊으로 마무리하십시오.

가죽은 정기적으로 손질하고 클리닝해 주어야 원래의 외관이 유지됩니다.

섬유 보호제는 시트를 얼룩지게 하거나 변색시키는 화학 물질을 함유할 수 있으므로 제조사의 설명서를 읽어보고 사용하십시오.

계기와 게이지의 렌즈는 부드러운 헝겊에 물만 묻혀 닦으십시오.

⚠ 경고

시트를 물이나 산성 세제(고온 증기 세제)로 클리닝하면 시트나 승객 인식 센서가 손상될 수 있고 에어백의 작동이 나쁜 영향을 받아 사람이 크게 다칠 수도 있습니다.

⚠ 주의

- 벤진, 시너 등의 용제를 사용하지 마십시오.
- 작은 흠먼지는 마찰로 가죽을 손상시킬 수 있으므로 신속히 제거해야 합니다. 가죽 비누, 자동차 왁스, 폴리시, 오일, 액형 세제, 솔벤트, 화학 세제, 암모니아계 세제는 가죽의 품질을 약화시킬 수 있으므로 사용하지 마십시오.

내부 클리닝

- 제조사가 권장하지 않는 직물 보호제는 사용하지 마십시오.
- 계기나 게이지의 렌즈에는 유리 클리너나 플라스틱 클리너를 사용하지 마십시오(렌즈 커버가 손상될 수 있음).

방향제

대부분의 방향제에는 차량 인테리어에 나쁜 영향을 주는 솔벤트가 들어 있습니다. 차에서 방향제를 사용할 때는 다음에 유의하십시오.

- 걸어 놓는 방향제 : 인테리어 표면과 접촉하면 표면이 영구적으로 변색될 수 있습니다. 흔들려도 인테리어 표면과 접촉하지 않는 곳에 걸어 놓으십시오.
- 액형 방향제 : 송풍구에 부착하는 것이 보통입니다. 인테리어 표면에 흘러면 표면이 바로 손상되거나 변색될 수 있습니다.

방향제를 사용할 때는 제조사의 설명서를 잘 읽고 따르십시오.

바닥 매트

순정 닷산 바닥 매트를 사용하면 카펫의 수명이 길어지고 실내를 청소하기가 쉬워집니다. 어떤 바닥 매트든 차에 잘 맞고 폐달을 조작하는 데 방해가 되지 않아야 합니다. 바닥 매트는 정기적으로 클리닝하십시오. 많이 닳은 바닥 매트는 교체하십시오.

바닥 매트 고정핀

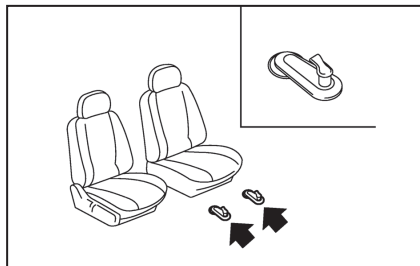

예

앞좌석 다리공간에는 바닥 매트를 고정시키는 데 사용하는 핀이 만들어져 있습니다. 순정 닷산 바닥 매트는 차에 꼭 맞게 디자인되어 있습니다.

바닥 매트를 바닥에 맞추어 깔고 핀을 바닥 매트의 구멍에 끼우십시오.

바닥 매트가 바르게 깔려 있는지 정기적으로 점검하십시오.

유리

윈도에서 연기막이나 먼지막을 제거할 때는 유리 세제를 사용하십시오. 차를 뜨거운 햇빛 아래 세워 놓았을 때 윈도에 얇은 막이 생기는 것은 정상입니다. 유리 세제와 부드러운 헝겊으로 생긴 막을 쉽게 제거할 수 있습니다.

주의

뒷유리 안쪽을 닦을 때 날카로운 도구, 마찰성 세제, 염소계 살균제를 사용하면 뒷유리 습기 제거기의 전기회로가 손상될 수 있습니다.

안전벨트

경고

- 안전벨트가 젖어 있을 때는 리트랙터로 들어 보내지 마십시오.
- 표백제, 염색제, 화학 솔벤트로 안전벨트를 세척하지 마십시오(안전벨트가 매우 약해질 수 있음).

안전벨트는 스펀지에 연한 비눗물을 묻혀 닦으십시오.

클리닝한 안전벨트는 그늘에서 완전히 건조시킨 후 사용하십시오. (1~9페이지의 '안전벨트'를 참조하십시오.)

부식의 주된 요인

- 차체 패널의 접합부, 구멍 등에 축적된 습한 먼지와 이물질
- 경미한 충돌, 자갈, 돌로 인한 페인트나 코팅의 손상

부식 속도에 영향을 미치는 환경 요인

습기

실내 바닥에 모래, 먼지, 수분이 축적되면 부식이 촉진될 수 있습니다. 습한 카펫이나 매트는 실내에서 완전히 건조되지 않으므로 들어내서 말려야 바닥 패널의 부식이 방지됩니다.

상대 습도

상대 습도가 높은 지역에서는 부식이 빨리 진행됩니다.

온도

기온이 높으면 통기가 잘 되지 않는 부품의 부식이 빨라집니다.

기온이 항상 빙점을 넘는 지역에서도 부식이 빨라집니다.

대기 오염

산업 오염물, 대기의 염분(해안 지대), 도로에 뿌린 소금은 부식을 촉진합니다. 도로에 뿌린 소금은 도장면의 열화도 촉진합니다.

부식 방지 방법

- 세차와 왁스칠을 자주 하여 차를 깨끗하게 유지합니다.
- 도장면에 경미한 손상이 있으면 신속히 보수합니다.
- 도어 내부에 수분이 축적되지 않도록 도어 하단의 배수구를 열어 놓습니다.
- 하체에 모래, 먼지, 소금이 축적되어 있지 않은지 점검합니다. 모래, 먼지, 소금이 축적되어 있으면 신속히 물로 씻어 내십시오.

주의

- 실내에서 먼지나 모래를 제거할 때는 호스로 물을 뿌리지 말고 진공 청소기를 사용하십시오.
- 실내의 전자 구성품에 물이나 다른 액체가 묻지 않도록 하십시오(전자 구성품이 손상될 수 있음).

도로에서 얼음을 제거하는 데 사용하는 화학 약품은 부식성이 매우 큽니다. 배기 시스템, 연료 라인, 브레이크 라인, 브레이크 케이블, 바닥판, 펜더 등의 하체 구성품에 이런 화학 약품이 묻으면 부식과 열화가 촉진됩니다.

겨울에는 하체를 정기적으로 세척해야 합니다.

녹과 부식을 추가로 방지하는 방법(일부 지역에서 요구됨)은 닷산 딜러에 문의하십시오.

메모

7-6

8

유지관리와 자가정비

- 정비의 필요성 8-2
- 정기 점검 8-2
- 일반 정비 8-2
- 정비를 받는 곳 8-2
- 일반 정비 8-2
- 일반 정비 품목에 대한 설명 8-2
- 정비 관련 주의사항 8-4
- 엔진룸 점검 위치 8-5
- MR18DE 엔진 모델 8-5
- 레조네이터(공명식 소음기) 제거하기 8-5
- 엔진 냉각 시스템 8-6
- 냉각수 레벨 점검 8-6
- 냉각수 교환 8-6
- 엔진 오일 8-7
- 냉각수 레벨 점검 8-7
- 엔진 오일과 필터 교환 8-7
- 구동 벨트 8-8
- 스파크 플러그 8-9
- 이리듐 스파크 플러그 8-9
- 브레이크 8-9
- 주차 브레이크 점검 8-9
- 브레이크 페달 점검 8-9
- 브레이크 부스터 8-10
- 브레이크액 8-10
- 무단 변속기(CVT) 8-11
- 에어 필터 8-11

- 와이퍼 블레이드 8-11
- 앞유리 와이퍼 블레이드 8-11
- 뒷유리 와이퍼 블레이드 8-12
- 앞유리 워셔액 8-13
- 배터리 8-14
- 차량 배터리 8-14
- 리모컨 배터리 8-15
- 가변 전압 컨트롤 시스템 8-16
- 퓨즈 8-16
- 엔진룸 퓨즈함 8-16
- 실내 퓨즈함 8-18
- 라이트 8-19
- 전조등 8-19
- 실외등/실내등 8-20
- 라이트의 위치 8-21
- 타이어와 휠 8-24
- 타이어 공기압 8-24
- 타이어의 형식 8-24
- 타이어 체인 8-25
- 타이어 로테이션 8-25
- 타이어의 마모와 손상 8-25
- 타이어의 열화 8-26
- 타이어와 휠의 교체 8-26
- 휠 밸런스 8-26
- 스페어 타이어 8-26

정비의 필요성

각종 장치, 배출가스 컨트롤 시스템, 엔진이 최상의 상태를 유지하려면 일상적인 정비와 정기적인 정비가 어느 정도 필요합니다.

차에 일상적인 정비(일반 정비)와 정기적인 정비(정기 점검)를 실시할 책임은 차주에게 있습니다.

차주만이 차에 적절한 정비가 실시되도록 할 수 있습니다.

정기 점검

고객의 편의를 위해 별도로 제공되는 '보증서 및 정기 점검·정비 지침서'에 정기 점검 항목이 나와 있습니다. '보증서 및 정기 점검·정비 지침서'를 참조하여 차에 정기적으로 필요한 정비가 실시되고 있는지 확인하십시오.

일반 정비

일반 정비 항목은 일상적으로 차를 운행하면서 점검해야 하는 항목을 말합니다. 일반 정비는 차가 정상적인 기능을 발휘하는 데 필수적입니다. 정해진 방법으로 일반 정비를 실시하는 것은 차주의 책임입니다.

일반 정비를 실시하는 데는 최소한의 기술과 공구가 필요합니다.

일반 정비는 차주나 유자격 정비사가 실시할 수도 있고 닷산 딜러에서 실시할 수도 있습니다.

정비를 받는 곳

정비가 필요할 때(차에 오작동이 있을 때 포함)는 닷산 딜러를 찾으십시오.

일반 정비

평상시에는 본 단원에 나오는 방법으로 일반 정비를 실시해야 합니다. 비정상적인 소리, 진동, 냄새가 나면 신속히 원인을 조사하거나 닷산 딜러의 점검을 받으십시오. 원인을 조사한 결과 수리가 필요한 것으로 판단되면 닷산 딜러를 찾으십시오.

점검이나 정비를 실시할 때는 8-4페이지에 나오는 '정비 관련 주의사항'을 잘 지켜십시오.

일반 정비 품목에 대한 설명

'*' 표시가 있는 품목은 본 단원 뒤에 추가 정보가 나옵니다.

외부

다음 정비 품목은 다른 언급이 없는 한 가끔씩 점검하는 것으로 충분합니다.

도어와 보닛

도어, 보닛, 백도어, 트렁크 리드, 해치가 정상적으로 열리고 닫히는지 점검합니다. 래치가 잘 걸리는지 점검합니다. 필요한 대로 힌지와 래치에 윤활유를 바릅니다. 보닛에서 1차 래치가 풀리면 2차 래치가 보닛을 잡아주는지 점검합니다. 도로에 소금 등의 부식성 물질을 뿌린 곳에서 운전할 때는 힌지와 래치에 윤활유가 부족하지 않은지 자주 점검하십시오.

라이트*

정기적으로 전조등을 클리닝합니다. 전조등, 제동등, 미등, 방향지시등을 비롯한 모든 라이트가 정상적으로 작동하고 견고하게 장착되어 있는지 점검합니다. 전조등의 방향이 맞는지 점검합니다.

타이어*

자주 압력 게이지로 공기압을 점검합니다. 장거리 운전을 시작할 때는 항상 공기압을 점검합니다. 필요한 대로 스페어 타이어를 포함한 모든 타이어의 공기압을 규정 공기압에 맞춥니다. 타이어에 잘림 등의 손상이나 과도한 마모가 없는지 점검합니다.

타이어 로테이션*

2륜구동 차량 : 앞타이어와 뒷타이어의 사이즈가 같을 때는 10,000km마다 타이어를 로테이션합니다. 방향 표시가 있는 타이어는 앞뒤 사이에서만 로테이션할 수 있습니다. 방향 표시가 있는 타이어의 로테이션을 마친 다음에는 방향 표시가 바퀴의 회전 방향을 가리키는지 확인하십시오.

4륜구동 차량 : 앞타이어와 뒷타이어의 사이즈가 같을 때는 5,000km마다 타이어를 로테이션합니다. 방향 표시가 있는 타이어는 앞뒤 사이에서만 로테이션할 수 있습니다. 방향 표시가 있는 타이어의 로테이션을 마친 다음에는 방향 표시가 바퀴의 회전 방향을 가리키는지 확인하십시오.

타이어 로테이션이 필요한 정확한 시기는 운전 방식과 도로 상태에 따라 달라질 수 있습니다.

타이어 공기압 모니터링 시스템(TPMS) 트랜스미터의 구성품(장착시)

마모나 노화로 타이어를 교체했을 때는 TPMS 트랜스미터의 그로멧, 씰, 밸브 코어, 캡을 교체합니다.

휠 얼라인먼트와 휠 밸런스

평평하고 곧은 도로에서 운전할 때 차가 좌측이나 우측으로 쏠리거나 타이어가 불균일하게 마모되거

나 비정상적으로 마모되면 휠 얼라인먼트가 필요할 수 있습니다. 고속 도로에서 운전할 때 스티어링휠이나 시트가 진동하면 휠 밸런스가 필요할 수 있습니다.

앞유리

정기적으로 클리닝합니다. 최소 6개월마다 앞유리에 균열 등의 손상이 없는지 점검합니다. 필요한 대로 점검을 반복하십시오.

와이퍼 블레이드*

잘 닦이지 않으면 균열이 있는지, 마모되지 않았는지 점검합니다.

실내

다음 정비 품목은 정기적으로(예 : 정기 점검을 실시할 때, 세차할 때) 점검해야 합니다.

가속 페달

원활하게 작동하는지 점검합니다. 걸리지 않는지, 밟는 데 드는 힘이 균일한지 점검합니다. 바닥 매트가 브레이크 페달과 접촉하지 않게 하십시오.

브레이크 페달*

원활하게 작동하는지 점검합니다. 완전히 밟았을 때 밑에 적절한 공간이 있는지 확인합니다. 브레이크 부스터의 기능을 점검합니다. 바닥 매트가 브레이크 페달과 접촉하지 않게 하십시오.

주차 브레이크*

정상적으로 작동하는지 점검합니다. 주차 브레이크 레버(해당시)나 주차 브레이크 페달(해당시)의

이동거리가 적절한지 점검합니다. 가파른 경사에서 주차 브레이크만 걸었을 때 차가 정지 상태를 유지하는지 점검합니다.

안전벨트

안전벨트 시스템의 모든 부품(예 : 버클, 앵커, 조절장치, 리트랙터)이 정상적으로 작동하고 견고하게 장착되어 있는지 점검합니다. 안전벨트에 잘림 등의 손상이나 마모가 없는지 점검합니다.

스티어링휠

상태에 변화가 없는지 점검합니다(예 : 유격이 너무 큼, 돌리는 데 힘이 많이 들, 비정상적인 소리가 남).

경고등과 경고음

정상적으로 작동하는지 점검합니다.

앞유리 습기제거기

히터나 에어컨이 작동할 때 습기제거 송풍구에서 바람이 잘 나오는지 점검합니다.

앞유리 와이퍼/워셔*

정상적으로 작동하는지 점검합니다. 와이퍼가 줄 무늬를 남기지 않는지 점검합니다.

보닛 밑과 하체

다음 정비 품목은 정기적으로(예 : 엔진 오일을 점검할 때, 연료를 보충할 때) 점검해야 합니다.

배터리*

무정비형 배터리를 제외하고 셀마다 배터리액 레벨을 점검합니다. 배터리액 레벨이 위쪽 라인과 아

일반 정비

래쪽 라인 사이에 와야 정상입니다. 기온이 높은 곳이나 환경이 열악한 곳에서 운행하는 차는 배터리액 레벨을 자주 점검해야 합니다.

브레이크액 레벨*

브레이크액 레벨이 브레이크액 탱크의 MAX 라인과 MIN 라인 사이에 있는지 점검합니다.

냉각수 레벨*

엔진이 식었을 때 점검합니다. 냉각수 레벨이 냉각수 탱크의 MAX 라인과 MIN 라인 사이에 와야 정상입니다.

엔진 구동 벨트*

마모되었거나 갈라졌거나 오일이 배지 않았는지 점검합니다.

엔진 오일 레벨*

차를 평평한 지면에 세우고 엔진을 끈 상태로 점검합니다.

유액 누출

차를 한동안 세워 놓은 후 차 밑에 연료, 오일, 물이 고이지 않았는지 점검합니다. 에어컨을 사용한 후에 차 밑에 물방울이 떨어지는 것은 정상입니다. 유액의 누출이 발견되거나 가솔린 냄새가 나면 신속히 원인을 조사하여 바로잡으십시오.

워셔액*

워셔액 탱크에 워셔액이 충분히 들어 있는지 점검합니다.

8-4

정비 관련 주의사항

차를 점검하거나 정비할 때는 몸을 다치거나 차를 손상시키지 않도록 각별히 조심해야 합니다.

다음은 잘 지키십시오.

경고

- 차를 평평한 지면에 세우고 주차 브레이크를 단단히 거십시오. 차가 움직이지 않도록 바퀴에 고임목을 대십시오. 기어 선택터는 P에 놓으십시오.
- 부품을 교체하거나 수리할 때는 시동 스위치를 OFF나 LOCK에 놓으십시오.
- 엔진이 뜨거울 때는 보닛 밑에서 작업하지 마십시오. 시동을 끄고 엔진이 식을 때까지 기다리십시오.
- 엔진이 작동하는 상태로 작업할 때는 손, 옷, 머리카락, 공구를 움직이는 부품(예 : 팬, 벨트)에서 멀리하십시오.
- 작업에 앞서 느슨한 옷을 잘 동여매거나 벗고 몸에서 장신구(예 : 반지, 시계)를 제거하십시오.
- 밀폐된 공간(예 : 차고)에서 엔진을 작동시킬 때는 배기가스를 내보낼 수 있는 환기장치가 있는지 확인하십시오.
- 차를 직으로만 받치고 차 밑으로 들어가지 마십시오.
- 연료와 배터리에서 담배, 화염, 스파크를 멀리하십시오.

- 시동 스위치를 ON에 놓고 배터리나 트랜지스터 구성품을 연결하거나 분리하지 마십시오.
- MF(멀티포인트 연료 분사) 시스템을 갖춘 가솔린 차량은 엔진이 꺼져 있어도 연료 라인이 높은 압력을 받고 있으므로 연료 필터와 연료 라인은 닷산 딜러에서 정비해야 합니다.
- 차에 자동으로 작동하는 엔진 냉각팬이 장착되어 있습니다. 엔진 냉각 팬은 시동 스위치가 OFF에 있고 엔진이 정지해 있어도 경고 없이 아무 때나 작동할 수 있습니다. 엔진 냉각 팬 주위에서 작업할 때는 사고를 방지하기 위해 배터리의 음극 케이블을 분리하십시오.
- 작업할 때는 항상 보안경을 착용하십시오.
- 시동 스위치가 ON에 있는 상태로 엔진이나 변속기의 와이어 하니스를 분리해 놓지 마십시오.
- 폐 엔진 오일이나 폐 냉각수에 접촉하지 않도록 하십시오. 차에 사용되는 유액(예 : 엔진 오일, 냉각수)을 부적절하게 폐기하면 환경이 오염될 수 있습니다. 차에 사용하던 유액은 관련 규정에 맞게 폐기하십시오.

‘8. 유지관리와 자가정비’ 단원에는 차주가 비교적 쉽게 정비할 수 있는 품목에 대한 설명만 나옵니다.

정비가 불완전하거나 부적절하면 오작동이 일어나거나 배출가스가 많이 나올 수 있습니다. 정비가 불완전하거나 부적절한 데 기인하는 결함에는 보증이 적용되지 않을 수 있습니다. 정비 방법을 잘 모를 때는 닷산 딜러에 정비를 맡기십시오.

MR18DE 엔진 모델

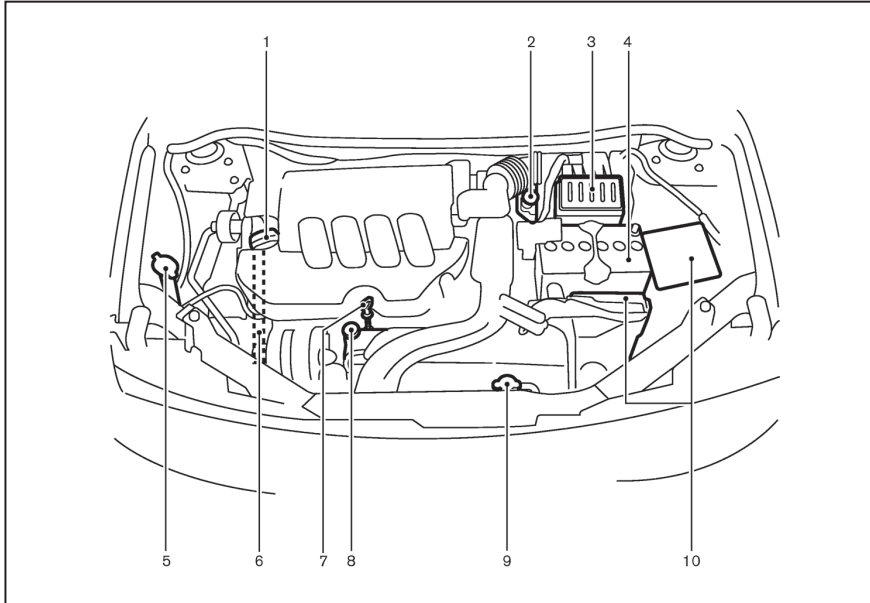

- | | |
|---------------|-----------------|
| 1. 엔진 오일 캡 | 6. 구동 벨트의 위치 |
| 2. 브레이크액 탱크 | 7. 엔진 오일 디프스틱 |
| 3. 에어 클리너 | 8. 냉각수 탱크 |
| 4. 배터리 | 9. 라디에이터 캡 |
| 5. 앞유리 워셔액 탱크 | 10. 퓨즈/가용 링크 홀더 |

레조네이터(공명식 소음기) 제거하기

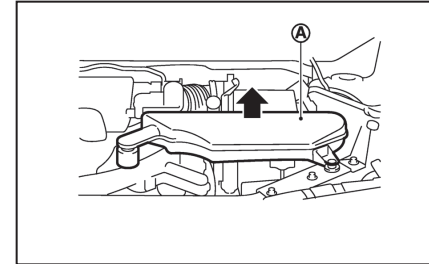

필요에 따라 레조네이터[Ⓐ]를 제거할 수 있습니다. 레조네이터를 제거하려면 위로 당겨 분리합니다. 검사나 정비를 마친 다음에는 레조네이터를 다시 설치하십시오.

엔진 냉각 시스템

⚠ 경고

- 엔진이 뜨거울 때는 라디에이터 캡이나 냉각수 탱크 캡을 열지 마십시오. 라디에이터에서 나오는 고압 냉각수는 큰 화상을 입힐 수 있습니다. 엔진과 라디에이터가 식을 때까지 기다리십시오.
- 냉각수는 유독하므로 표시된 용기에 넣어 어린이의 손이 닿지 않는 곳에 보관해야 합니다.

엔진 냉각 시스템은 고품질의 전천후 부동 냉각수가 채워져 나옵니다. 부동 냉각수는 부식 방지제가 들어 있어 첨가제를 넣을 필요가 없습니다.

⚠ 주의

- 엔진 냉각 시스템에 아무 첨가제(예 : 라디에이터 밀봉제)도 넣지 마십시오. 첨가제는 엔진 냉각 시스템이 막히게 하거나 엔진, 변속기, 엔진 냉각 시스템에 손상을 일으킬 수 있습니다.
- 냉각수를 보충하거나 교환할 때는 물과 적정 비율로 혼합한 순정 낫산 냉각수(또는 동급 냉각수)를 사용해야 합니다. 외부 온도에 따른 냉각수와 물의 혼합비는 아래와 같습니다.

외부 온도 하한	냉각수(농축)	탈염수 또는 증류수
-15℃	30%	70%
-35℃	50%	50%

다른 종류의 냉각수를 사용하면 엔진 냉각 시스템이 손상될 수 있습니다.

라디에이터에는 압력캡이 씌워져 있습니다. 엔진 손상을 방지하려면 순정 낫산 압력캡(또는 동급품)을 사용해야 합니다.

냉각수 레벨 점검

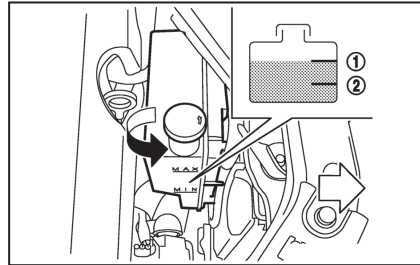

냉각수 레벨은 엔진이 식었을 때 냉각수 탱크에서 점검하십시오. 냉각수 레벨이 MIN 표시② 밑에 오면 MAX 표시①까지 냉각수를 보충하십시오. 냉각수 탱크가 비었을 때는 엔진이 식은 후 라디에이터에서 냉각수 레벨을 점검하십시오. 라디에이터에 냉각수가 충분하지 않으면 라디에이터 입구까지 냉각수를 채우고 탱크에도 MAX 표시①까지 보충하십시오.

엔진 냉각 시스템에 냉각수가 자주 부족하게 되면 낫산 딜러에 가서 시스템을 점검받으십시오.

냉각수 교환

냉각수를 교환할 필요가 있을 때는 낫산 딜러를 찾으십시오.

엔진 냉각 시스템의 정비는 낫산 딜러에서 해야 합니다. 낫산 정비 매뉴얼에 정비 절차가 나와 있습니다.

엔진 냉각 시스템을 잘못 정비하면 히터 성능이 떨어지거나 엔진이 과열될 수 있습니다.

⚠ 경고

- 엔진이 뜨거울 때는 화상을 입을 수 있으므로 냉각수를 교환하지 마십시오.
- 엔진이 뜨거울 때는 라디에이터 캡이나 냉각수 탱크 캡을 제거하지 마십시오. 라디에이터에서 나오는 고압 냉각수는 사람에게 큰 화상을 입힐 수 있습니다.
- 폐 냉각수가 피부에 묻지 않게 하십시오. 피부에 묻었을 때는 신속히 비누나 핸드 클리너로 깨끗이 씻어 내십시오.
- 냉각수에 어린이나 애완동물이 접근하지 못하게 하십시오.

냉각수는 올바른 방법으로 처분해야 합니다. 현지 규정을 따르십시오.

엔진 오일 레벨 점검

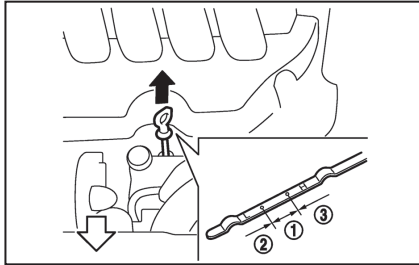

1. 평평한 지면에 차를 세우고 주차 브레이크를 겁니다.
2. 시동을 걸고 엔진이 정상 작동 온도에 도달할 때까지(약 5분) 기다립니다.
3. 엔진을 끕니다.
4. 엔진 오일이 팬으로 흘러내려 갈 때까지(10분 이상) 기다립니다.
5. 디스틱을 빼서 깨끗이 닦습니다.
6. 디스틱을 다시 완전히 끼웁니다.
7. 디스틱을 빼서 오일 레벨을 점검합니다. 오일 레벨이 ① 범위에 와야 정상입니다.
8. 오일 레벨이 ② 범위에 오면 오일캡을 열고 권장 오일로 보충합니다. 너무 많이 보충하지 마십시오(오일 레벨이 ③ 범위에 오지 않도록 함).
엔진 오일을 보충할 때 디스틱을 빼지 마십시오.
9. 디스틱으로 오일 레벨을 다시 점검합니다.

작동 조건에 따라 오일 교환 주기 사이나 길들이기 기간에 약간의 오일을 보충할 필요가 있을 수 있는데 이는 정상입니다.

⚠ 주의

오일 레벨은 정기적으로 점검해야 합니다. 오일이 부족한 상태로 운전하면 엔진이 손상될 수 있습니다(보증이 적용되지 않음).

엔진 오일과 오일 필터 점검

⚠ 경고

- 폐 오일은 올바른 방법으로 처분해야 합니다. 대지, 수로, 강 등에 버리지 말고 폐기를 처리 시설에 처분을 맡기십시오. 오일은 닷산 딜러에서 교환하는 것이 권장됩니다.
- 엔진 오일이 뜨거울 수 있으므로 몸을 데지 않도록 조심하십시오.
- 폐 엔진 오일에 반복해서 오래 접촉하면 피부암이 생길 수 있습니다.
- 폐 엔진 오일이 피부에 묻지 않게 하십시오. 폐 엔진 오일이 피부에 묻었을 때는 신속히 비누나 핸드 클리너와 많은 물로 깨끗이 닦아 내십시오.
- 폐 엔진 오일은 표시된 용기에 넣어 어린이의 손이 닿지 않는 곳에 보관하십시오.

1. 평평한 지면에 차를 세우고 주차 브레이크를 겁니다.

2. 시동을 걸고 엔진이 정상 작동 온도에 도달할 때까지(약 5분) 기다립니다.
3. 엔진을 끕니다.
4. 엔진 오일이 팬으로 흘러내려 갈 때까지(10분 이상) 기다립니다.
5. 적절한 잭과 안전 스탠드로 차를 들어올려 고정 시킵니다.
 - 안전 스탠드는 차의 잭 받침부 밑에 놓으십시오.
 - 안전 스탠드의 새들에 적절한 어댑터를 부착해야 합니다.

엔진 오일과 오일 필터

MR18DE 엔진

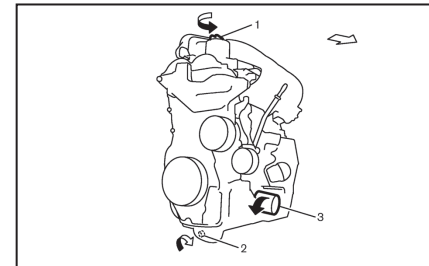

- ① 오일캡
 - ② 오일 배출 플러그
 - ③ 오일 필터
1. 배출 플러그 밑에 오일을 받을 큰 팬을 놓습니다.

엔진 오일

- 렌치로 배출 플러그를 제거합니다.
- 오일캡을 열고 오일을 완전히 배출시킵니다.
오일 필터를 교환하려면 이 시점에 새 것으로 교환합니다.

⚠ 주의

폐 오일은 올바른 방법으로 처분해야 합니다. 국내 규정을 따르십시오.

- 오일 필터 렌치로 오일 필터를 느슨하게 풉니다.
- 오일 필터를 손으로 돌려 뺍니다.
- 오일 필터 장착면을 깨끗한 헝겊으로 닦습니다.
장착면에 낡은 가스켓이 남아 있으면 제거합니다.
- 새 오일 필터의 가스켓에 새 엔진 오일을 도포합니다.
- 오일 필터를 약간의 저항이 느껴질 때까지 돌려 끼운 후 2/3바퀴 더 돌려 조입니다.

오일 필터의 조임 토크

- MR18DE 엔진
15~20Nm
(1.5~2.0kg-m, 11~15ft-lb)

- 배출 플러그와 새 워셔를 닦아서 설치합니다.
렌치로 배출 플러그를 단단히 조입니다. 너무 힘을 주지 마십시오.

배출 플러그의 조임 토크

- MR18DE 엔진
29~39Nm
(3.0~4.0kg-m, 22~29ft-lb)

8-8

- 권장 엔진 오일을 권장량만큼 보충합니다.
(9-2페이지의 '권장 연료/윤활유와 용량'을 참조하십시오.)

엔진 오일을 보충할 때 디스틱을 빼지 마십시오.

- 오일캡을 단단히 끼웁니다.
- 시동을 겁니다.
- 배출 플러그에 누출이 없는지 점검합니다.
- 폐 오일은 올바른 방법으로 처분해야 합니다.
현지 규정을 따르십시오.
- 정해진 방법으로 엔진 오일 레벨을 점검합니다.
(8-7페이지의 '엔진 오일 레벨 점검'을 참조하십시오.)

작업 후

- 다음 방법으로 엔진 하부 커버(제거했을 경우)를 설치합니다.
 - 모든 플라스틱 클립의 중앙부를 당겨 뺍니다.
 - 엔진 하부 커버를 엔진 밑에 덮습니다.
 - 모든 플라스틱 클립을 엔진 하부 커버의 프레임에 만들어진 구멍에 삽입하고 중앙부를 눌러 고정시킵니다.
 - 볼트를 끼우고 단단히 조입니다.
- 차를 천천히 지면에 내립니다.

구동 벨트

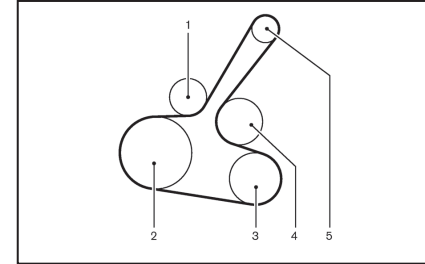

- 구동 벨트 자동 텐셔너
- 크랭크 샤프트 풀리
- 에어컨 컴프레서
- 워터 펌프
- 알터네이터

시동 스위치를 OFF에 놓습니다.

구동 벨트에 비정상적인 마모, 찰림, 처짐이 없는지 육안으로 검사합니다. 정기적으로 구동벨트의 상태와 장력(tension)을 점검하십시오. 상태가 나쁘거나 느슨할 때는 닷산 딜러에 가서 교체하거나 조절하십시오.

스파크 플러그

⚠ 경고

엔진과 시동 스위치가 꺼져 있는지, 주차 브레이크가 걸려 있는지 확인합니다.

별도로 제공되는 '보증서 및 정기 점검·정비 지침서'에 나오는 정비 스케줄에 따라 스파크 플러그를 교체하십시오.

교체가 필요하면 닷산 딜러를 찾으십시오.

이리둠 스파크 플러그

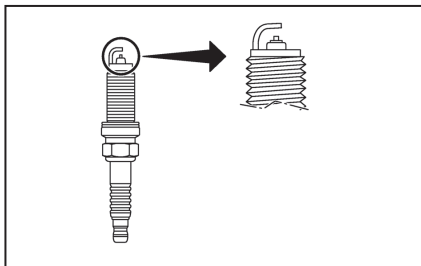

이리둠 스파크 플러그는 재래식 스파크 플러그에 비해 수명이 훨씬 길기 때문에 재래식 스파크 플러그처럼 자주 교체할 필요가 없습니다.

⚠ 주의

- 사용한 이리둠 스파크 플러그를 세척하거나 조절하여 다시 사용하지 마십시오.
- 항상 권장되는 새 이리둠 스파크 플러그로 교체하십시오.

브레이크

주차 브레이크 점검

레버형

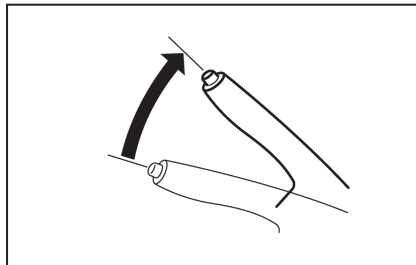

주차 브레이크가 풀린 상태에서 주차 브레이크 레버를 천천히 위로 당깁니다. 찰칵소리가 아래 횡수를 초과하면 닷산 딜러를 찾으십시오.

10~11회

당기는 힘 : 196N(20kg)

브레이크 페달 점검

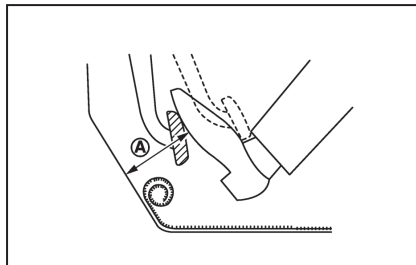

⚠ 경고

브레이크 페달의 높이가 정상으로 돌아오지 않으면 닷산 딜러에 가서 브레이크 시스템을 점검 받으십시오.

엔진이 작동하는 상태로 브레이크 페달 윗면과 금속 바닥 사이의 거리(A)를 점검하십시오. 거리가 아래 범위를 벗어나면 닷산 딜러를 찾으십시오.

(A) : 밟는 힘
490N (50kg)
85mm 이상

자가조절식 브레이크

차에 자가조절식 브레이크가 갖추어져 있어 브레이크 페달을 밟을 때마다 디스크 브레이크가 자동으로 조절됩니다.

브레이크 패드 마모 경고음

브레이크 패드가 마모되면 경고음이 납니다. 브레이크 패드를 교체할 때가 되면 차가 움직일 때 굽히는 소리가 크게 납니다. 처음에는 브레이크 페달을 밟을 때만 굽히는 소리가 나지만 브레이크 패드가 더욱 마모되면 브레이크 페달을 밟지 않아도 굽히는 소리가 납니다. 굽히는 소리가 나면 신속히 브레이크를 점검받으십시오.

운전 조건이나 기후 조건에 따라 브레이크에서 소리(깹깹 소리 등)가 날 수도 있습니다. 중간 이하의 힘으로 브레이크를 걸 때 소리가 나는 것은 정상으로 브레이크 시스템의 기능이나 성능에 영향을 미치지 않습니다.

브레이크

브레이크는 일정한 주기로 점검해야 합니다. 자세한 것은 별도로 제공되는 '보증서 및 정기 점검·정비 지침서'를 참조하십시오.

브레이크 부스터

다음과 같이 브레이크 부스터의 기능을 점검하십시오.

1. 엔진을 끄고 브레이크 페달을 몇 차례 밟았다 놓습니다. 브레이크 페달을 밟을 때마다 브레이크 페달의 이동거리가 같으면 다음 단계로 갑니다.
2. 브레이크 페달을 밟은 상태로 시동을 겁니다. 브레이크 페달의 높이가 약간 낮아져야 합니다.
3. 브레이크 페달을 밟은 상태로 시동을 끕니다. 브레이크 페달을 약 30초간 밟습니다. 브레이크 페달의 높이가 달라지지 않아야 합니다.
4. 브레이크 페달을 밟지 않은 상태로 엔진을 1분간 작동시키고 시동을 끕니다. 브레이크 페달을 몇 차례 밟습니다. 브레이크 페달을 밟을 때마다 브레이크 부스터에서 진공이 해제되기 때문에 브레이크 페달의 이동거리가 조금씩 줄어듭니다.

브레이크가 정상적으로 작동하지 않으면 뒷산 거리에 가서 브레이크를 점검받으십시오.

브레이크액

⚠ 경고

- 브레이크액은 밀폐 용기에 든 새 것을 사용하십시오. 오래 되거나 품질이 나쁘거나 오염된 브레이크액을 사용하면 브레이크 시스템이 손상되어 제동 기능이 나쁜 영향을 받을 수 있습니다.
- 오일캡은 깨끗이 닦고 여십시오.
- 브레이크액은 유독하므로 표시된 용기에 넣어 어린이의 손이 닿지 않는 곳에 보관해야 합니다.

⚠ 주의

도장면에 브레이크액을 흘리지 마십시오(페인트가 손상됨). 도장면에 브레이크액을 흘렸을 때는 즉시 많은 물로 씻어내십시오.

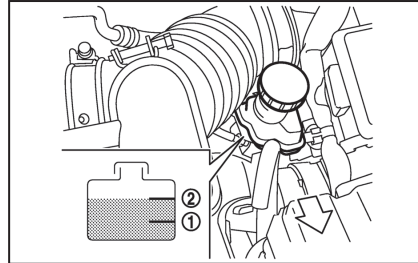

브레이크액 탱크에서 브레이크액의 레벨을 점검하십시오. 브레이크액 레벨이 MIN 라인① 밑에 오면 브레이크 경고등이 켜집니다. 브레이크액을 MAX 라인②까지 보충하십시오. (9-2페이지의 '권장 연료/윤활유와 용량'을 참조하십시오.)

브레이크액이 자주 부족해지면 뒷산 거리에 가서 브레이크 시스템을 철저히 점검받으십시오.

무단 변속기(CVT) 오일

점검이나 교환이 필요하면 닛산 딜러를 찾으십시오.

⚠ 주의

- 순정 닛산 CVT 오일(NS-2)만 사용하십시오. 순정 닛산 CVT 오일(NS-2)을 다른 오일과 혼합해서 사용하지도 마십시오.
- 순정 닛산 CVT 오일(NS-2) 이외의 변속기 오일을 사용하면 CVT가 손상됩니다(보증이 적용되지 않음).

에어 필터

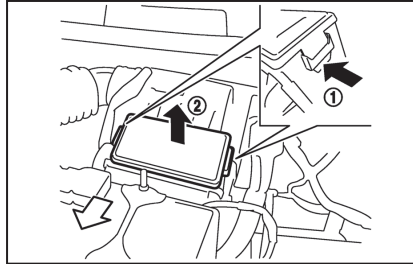

⚠ 경고

에어 필터 없이 엔진을 작동시키면 운전자나 다른 사람이 화상을 입을 수 있습니다. 에어 필터는 흡입되는 공기를 정화하기만 하는 것이 아니라 엔진 역화시 화염을 억제하기도 합니다. 에어 필터를 설치하지 않아 엔진에서 역화가 일어나면 화상을 입을 수 있습니다. 에어 필터가 없는 상태로 운전하지 마십시오. 에어 필터를 제거하고 엔진을 취급할 때는 화상을 입지 않도록 조심하십시오.

에어 필터를 제거하려면 탭①을 밀고 에어 필터를 위로② 당깁니다.

점성 종이형 필터 소자는 클리닝하여 다시 사용할 수 없습니다. 건식 종이형 필터 소자는 클리닝하여 다시 사용할 수 있습니다. 별도로 제공되는 '보증서 및 정기 점검·정비 지침서'에 나오는 정비 스케줄에 따라 에어 필터를 교체하십시오.

에어 필터를 교체할 때는 축축한 헝겊으로 에어 클리너 하우징과 커버 안쪽을 닦아 주십시오.

와이퍼 블레이드

앞유리 와이퍼 블레이드

클리닝

앞유리 워셔를 작동시켜도 앞유리가 깨끗해지지 않거나 앞유리 와이퍼가 작동할 때 와이퍼 블레이드가 덜컹거리면 앞유리나 와이퍼 블레이드에 왁스 등의 이물질이 묻어 있을 수 있습니다.

앞유리를 워셔액이나 연성 세제로 닦아 주십시오. 물로 린스할 때 물방울이 맺히지 않으면 앞유리가 깨끗한 것입니다.

와이퍼 블레이드는 워셔액이나 연성 세제를 적신 헝겊으로 닦고 물로 린스하십시오. 와이퍼 블레이드를 닦고 와이퍼를 작동시켜도 앞유리가 깨끗해지지 않으면 와이퍼 블레이드를 교체하십시오.

와이퍼 블레이드

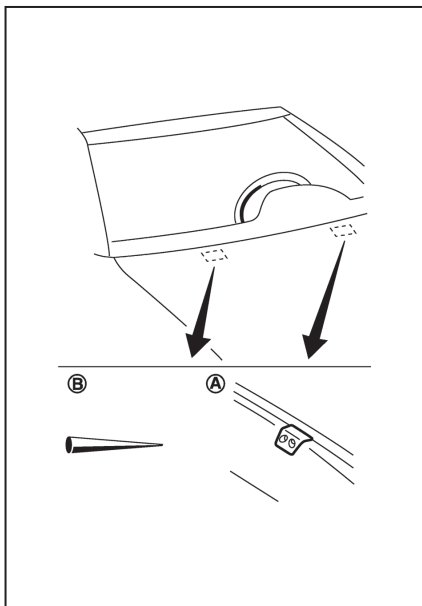

워셔액 노즐[Ⓐ]이 막히지 않도록 조심하십시오. 워셔액 노즐이 막히면 앞유리 워셔가 정상적으로 작동하지 않습니다. 워셔액 노즐이 막혔을 때는 바늘이나 작은 핀[Ⓑ]으로 뚫으십시오. 워셔액 노즐이 손상되지 않도록 조심하십시오.

와이퍼 블레이드 교체하기

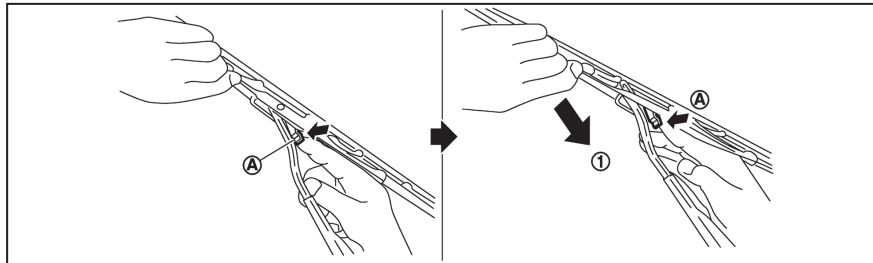

1. 앞유리에서 와이퍼 암을 들어올립니다.
2. 탭[Ⓐ]을 누르고 와이퍼 블레이드를 와이퍼 암을 따라 밑으로 당깁니다^①.
3. 와이퍼 블레이드를 분리합니다.
4. 새 와이퍼 블레이드를 와이퍼 암에 찰칵소리가 나며 고정되도록 끼웁니다.

⚠ 주의

- 와이퍼 블레이드를 교체한 후에는 와이퍼 암을 원위치시키십시오. 엔진 보닛을 열 때 와이퍼 암을 원위치시키지 않으면 와이퍼 암이나 엔진 보닛이 굽힐 수 있습니다.
- 앞유리 와이퍼 블레이드가 마모되면 앞유리가 손상될 수도 있고 앞유리가 잘 닦이지 않아 운전자의 시야가 나빠질 수도 있습니다.

뒷유리 와이퍼 블레이드

점검이나 교환이 필요하면 닷산 딜러를 찾으십시오.

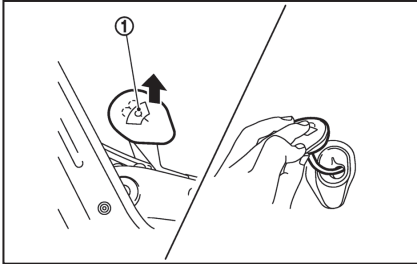

⚠ 경고







부동액은 유독하므로 표시된 용기에 넣어 어린이의 손이 닿지 않는 곳에 보관해야 합니다.

워셔액 레벨을 점검하려면 캡/튜브 어셈블리 중앙의 구멍①을 손가락으로 막고 탱크에서 캡/튜브 어셈블리를 분리하십시오.

튜브에 워셔액이 없으면 워셔액을 보충하십시오.

세척 효과를 높이려면 물에 워셔 솔벤트를 첨가하십시오. 겨울에는 워셔액에 부동액을 첨가하십시오. 부동액을 혼합하는 비율은 제조사의 설명서를 참조하십시오.

배터리

배터리 관련 주의 심벌		⚠ 경고	
①		흡연, 화염, 스파크 금지	배터리에서 발생하는 수소 가스에 폭발성이 있으므로 배터리를 화염이나 스파크에 노출시키지 마십시오.
②		눈 보호	배터리는 조심스럽게 취급하십시오. 배터리가 폭발하거나 배터리액이 될 때 눈을 보호할 수 있도록 보안경을 착용하십시오.
③		어린이 접근 금지	어린이가 배터리에 손을 대지 못하게 하십시오. 배터리는 어린이의 손이 닿지 않는 곳에 보관하십시오.
④		배터리액	배터리액이 피부, 눈, 옷, 도장면에 묻지 않도록 하십시오. 배터리나 배터리 캡을 취급한 다음에는 신속히 손을 깨끗이 씻으십시오. 배터리액이 눈, 피부, 옷에 묻었을 때는 즉시 물로 15분 이상 씻고 병원을 찾으십시오. 배터리액은 산성이므로 눈이나 피부에 묻으면 실명하거나 화상을 입을 위험이 있습니다.
⑤		사용 설명서 참조	배터리를 취급하기 전에 안전을 위해 사용 설명서를 잘 읽어 보십시오.
⑥		폭발성 가스	배터리액에서 발생하는 수소 가스는 폭발성이 있습니다.

차량 배터리

⚠ 경고

배터리액이 부족할 때는 차를 운행하지 마십시오. 배터리액이 부족하면 배터리에 높은 부하가 가해져 열이 발생하고 배터리 수명이 줄어들며 배터리가 폭발할 수도 있습니다.

배터리액 레벨 점검

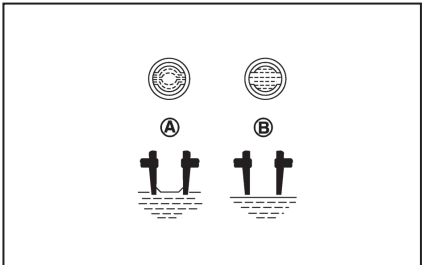
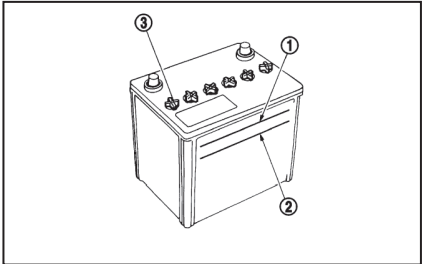

셀마다 배터리액 레벨을 점검하십시오. 배터리액 레벨은 위쪽 라인①과 아래쪽 라인② 사이에 와야 정상입니다.

배터리액이 부족할 때는 탈염수나 증류수를 각 셀의 주입구에 표시된 부분까지 보충하십시오. 너무 많이 보충하지 마십시오.

1. 적절한 공구를 사용하여 셀 플러그③를 제거합니다.
2. 증류수를 위쪽 라인①까지 보충합니다.

배터리 측면이 깨끗하지 않으면 셀 위쪽에서 내려다 보면서 레벨을 점검하십시오. 그림의 ㉔는 레벨이 정상이고 ㉕는 보충이 필요합니다.

3. 셀 플러그를 끼우고 단단히 조입니다.
- 기온이 높은 곳이나 환경이 열악한 곳에서 운행하는 차는 배터리액 레벨을 자주 점검해야 합니다.
 - 배터리 표면을 깨끗하고 건조하게 유지하십시오. 배터리는 베이킹 소다를 탄 물로 닦으십시오.
 - 배터리 단자가 깨끗하고 단단히 조여졌는지 확인하십시오.
 - 차를 30일 이상 사용하지 않을 때는 배터리가 방전되는 것을 방지하기 위해 음극(-) 케이블을 분리해 놓으십시오.

점프 시동

점프 시동이 필요할 때는 6-6페이지의 '점프 시동'을 참조하십시오. 점프 시동으로 시동이 걸리지 않거나 배터리가 충전되지 않을 때는 배터리를 교체해야 할 수도 있습니다. 배터리를 교체하려면 نيسان 딜러를 찾으십시오.

리모컨 배터리

배터리 교체



주의

- 배터리나 리모컨 부품을 어린이가 삼키지 않도록 조심하십시오.
- 배터리를 잘못 폐기하면 환경이 오염될 수 있습니다. 배터리 폐기에 대한 현지 규정을 준수하십시오.
- 배터리를 교체할 때 부품에 먼지나 오일이 묻지 않도록 하십시오.
- 리튬 배터리를 잘못 교체하면 폭발 위험이 있습니다. 배터리는 형식이 같은 것이나 동급품으로 교체하십시오.

배터리

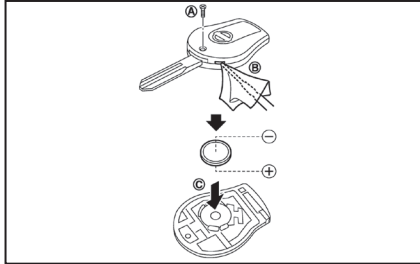

배터리를 교체하는 방법은 다음과 같습니다.

1. 나사(A)를 풀니다.
2. 소형 드라이버를 코너의 슬롯(B)에 끼우고 비틀어 상반부를 하반부에서 분리합니다. 케이스를 보호하기 위해 드라이버에 헝겊을 씌우십시오.
3. 배터리를 새것으로 교체합니다.
권장 배터리 : CR1620 또는 동급품
 - 리모컨 내부의 회로나 단자에 손을 대지 마십시오(오작동이 생길 수 있음).
 - 케이스의 (+) 쪽이 밑으로 가게 하십시오.
4. 상반부와 하반부를 결합하고 나사를 끼워 단단히 조입니다.
5. 버튼을 조작하여 정상적으로 작동하는지 점검합니다.

배터리를 교체할 때 도움이 필요하면 님산 딜러에 연락하십시오.

가변 전압 컨트롤 시스템

⚠ 주의

- 전기제품을 배터리 단자에 직접 접지시키면 가변 전압 컨트롤 시스템이 바이패스되어 배터리가 완전히 충전되지 않을 수 있습니다.
- 배터리가 방전되는 것을 막기 위해 엔진이 작동할 때 전원 소켓을 사용하십시오.

차에 가변 전압 컨트롤 시스템이 갖추어져 있습니다. 본 시스템은 배터리의 방전량을 측정하여 알터네이터가 생성하는 전압을 제어합니다.

퓨즈

엔진룸 퓨즈함

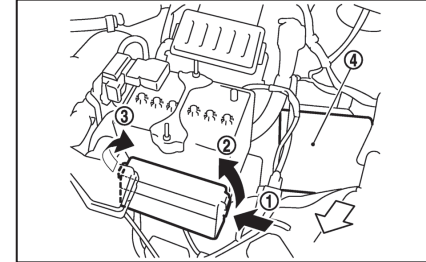

⚠ 주의

정격 전류가 퓨즈함 커버에 표시된 것보다 높거나 낮은 퓨즈를 사용하면 전기 시스템이 손상되거나 화재가 날 수 있습니다.

작동하지 않는 전장품이 있으면 다음 방법으로 퓨즈가 끊어지지 않았는지 점검하십시오.

1. 시동 스위치를 OFF에 놓습니다.
2. 전조등 스위치를 OFF에 놓습니다.
3. 엔진 보닛을 엽니다.
4. 레조네이터를 제거합니다. (8-5페이지의 '엔진룸 점검 위치'를 참조하십시오.)
5. 탭(1)을 눌러 퓨즈/가용 링크 함의 커버를 벗깁니다. 우측(2)을 먼저 들어올리고 좌측(3)을 들어올리십시오.
6. 교체할 퓨즈를 찾습니다.

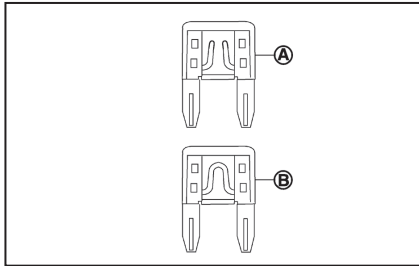

7. 실내 퓨즈함에 있는 퓨즈 제거기를 사용하여 해당 퓨즈를 빼냅니다.
8. 퓨즈가 끊어졌으면 ㉠ 새 퓨즈로 교체합니다 ㉡. 교체한 퓨즈가 다시 끊어지면 닛산 딜러에 가서 전기 시스템을 점검받으십시오.
홀더 ㉣에도 퓨즈가 들어 있습니다. 이들 퓨즈를 점검하거나 교체하려면 닛산 딜러를 찾으십시오.

가용 링크

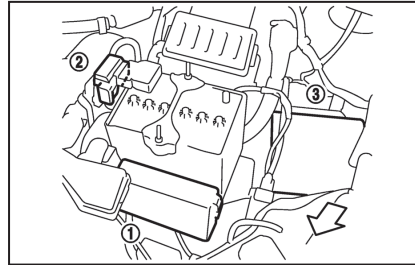

퓨즈가 정상인데 작동하지 않는 전장품이 있으면 홀더 ①, ②, ③의 가용 링크를 점검하십시오. 녹은 가용 링크는 순정 닛산 제품으로 교체하십시오. 홀더 ②, ③의 가용 링크를 점검하거나 교체하려면 닛산 딜러를 찾으십시오.

퓨즈

실내 퓨즈함

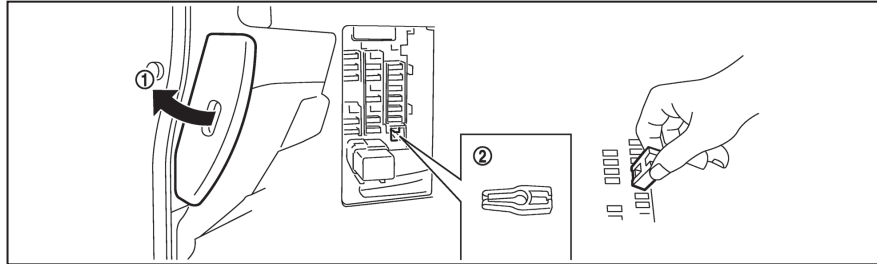

! 주의

정격 전류가 퓨즈함 커버에 표시된 것보다 높거나 낮은 퓨즈를 사용하면 전기 시스템이 손상되거나 화재가 날 수 있습니다.

작동하지 않는 전장품이 있으면 다음 방법으로 퓨즈가 끊어지지 않았는지 점검하십시오.

1. 시동 스위치를 OFF에 놓습니다.
2. 전조등 스위치를 OFF 위치에 놓습니다.
3. 퓨즈함의 커버①를 벗깁니다.
4. 교체할 퓨즈를 찾습니다.
5. 퓨즈 제거기②로 해당 퓨즈를 빼냅니다.

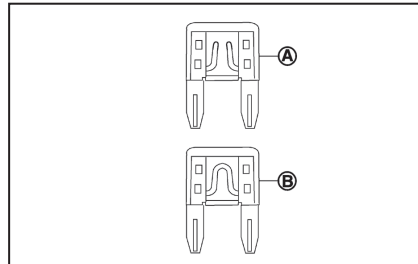

6. 퓨즈가 끊어졌으면④ 새 퓨즈로 교체합니다⑤. 교체한 퓨즈가 다시 끊어지면 닛산 딜러에 가서 전기 시스템을 점검받으십시오.

장기 보관 퓨즈 스위치(장착시)

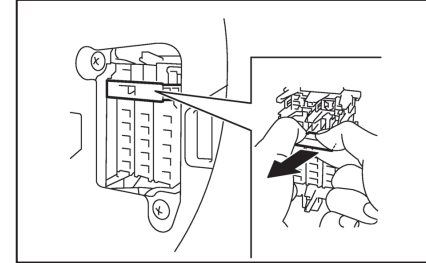

작동하지 않는 전장품이 있으면 장기 보관 퓨즈 스위치를 분리하고 퓨즈가 끊어지지 않았는지 점검하십시오.

참고

장기 보관 퓨즈 스위치에 오작동이 있거나 해당 퓨즈가 끊어졌을 때 장기 보관 퓨즈 스위치를 교체할 필요는 없습니다. 장기 보관 퓨즈 스위치에 오작동이 있거나 해당 퓨즈가 끊어졌을 때는 장기 보관 퓨즈 스위치를 분리하고 퓨즈를 같은 용량의 새 퓨즈로 교체하십시오.

장기 보관 퓨즈 스위치를 분리하는 방법

1. 시동 스위치를 OFF나 LOCK에 놓습니다.
2. 전조등 스위치를 OFF 위치에 놓습니다.
3. 퓨즈함의 커버를 벗깁니다.
4. 장기 보관 퓨즈 스위치를 두 손가락으로 압착하고 그림의 방향으로 당깁니다.

전조등

비가 올 때나 세차할 때는 실외등 렌즈 안쪽에 습기가 찰 수 있는데 이는 렌즈 내부와 외부의 온도 차이에 기인하는 것으로 이는 고장이 아닙니다. 렌즈 안쪽에 큰 물방울이 맺힐 때는 닦아내 주시기 바랍니다.

할로겐 전조등 모델

할로겐 전조등은 반밀폐식으로 되어 있어 전구를 교체할 수 있습니다. 전조등 어셈블리를 분리하지 않아도 엔진룸에서 전구를 교체할 수 있습니다.

⚠ 주의

전구에는 고압 할로겐 가스가 충전되어 있습니다. 전구를 떨어뜨리거나 유리 부분에 굽힘을 만들면 전구가 고장날 수 있습니다.

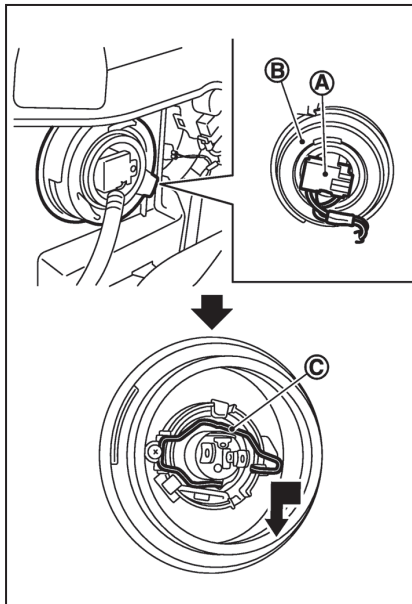

1. 배터리 음극(-) 케이블을 분리합니다.
2. 전구 뒤쪽에서 전기 커넥터(A)를 분리합니다.
3. 고무 캡(B)을 벗깁니다.
4. 고정용 핀(C)을 누르고 돌려 느슨하게 만듭니다.
5. 전구를 빼냅니다. 전구를 빼낼 때 전구를 흔들거나 돌리지 않습니다.
6. 새 전구를 끼우고 반대 순서로 조립합니다.

⚠ 주의

- 전구를 취급할 때 유리 부분을 만지지 않습니다.
- 전구를 전조등 리플렉터(반사경)에서 오래 분리해 놓으면 전조등 몸체에 먼지, 습기, 연기가 들어가 전조등의 성능이 떨어질 수 있습니다.

전구는 원래의 것과 부품 번호와 출력(와트)이 같은 것으로 교체하십시오.

할로겐 전조등 모델

상향빔 전구 : 60W (HB2)

하향빔 전구 : 55W (HB2)

전구만 교체했을 때는 전조등을 조준할 필요가 없습니다. 전조등을 조준할 필요가 있을 때는 닦아내 주시기 바랍니다.

라이트

실외등

라이트	와트(W)
전방 방향지시등	21
전방 차폭등	5
측면 방향지시등	5
후방 콤비등	
방향지시등	21
제동등/미등	21/5
후진등	16
상부 보조 제동등	16
후방 차폭등*	5
번호판등	5

실내등

라이트	와트(W)
맵등	8
돛등	10
트렁크등	8

* : 교체가 필요하면 닛산 딜러를 찾으십시오.

라이트 위치

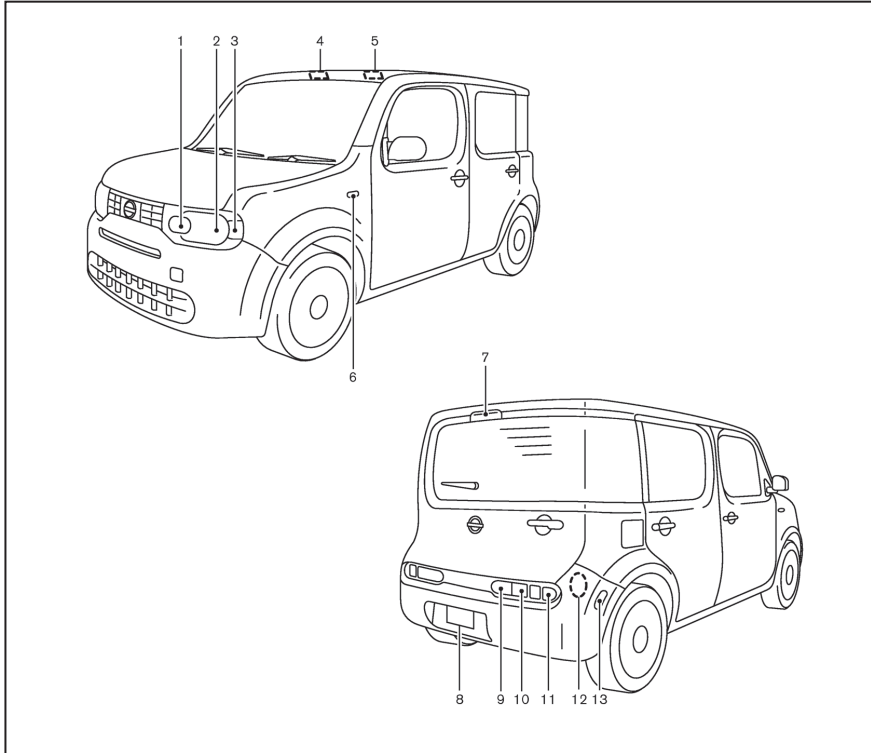

- 1. 전방 방향지시등
- 2. 전조등(상향빔/하향빔)
- 3. 전방 차폭등
- 4. 맵등
- 5. 돛등
- 6. 측면 방향지시등
- 7. 상부 보조 제동등
- 8. 번호판등
- 9. 후진등
- 10. 후방 방향지시등
- 11. 제동등/미등
- 12. 트렁크등
- 13. 후방 차폭등

라이트

교체 절차

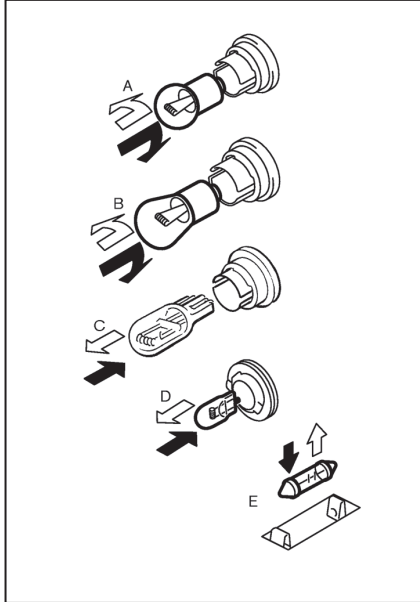

- ⇨ 제거
- ⇨ 설치

전조등 이외의 모든 라이트는 A형, B형, C형, D형, E형 가운데 하나입니다. 전구를 교체하려면 렌즈 나 커버를 벗기십시오.

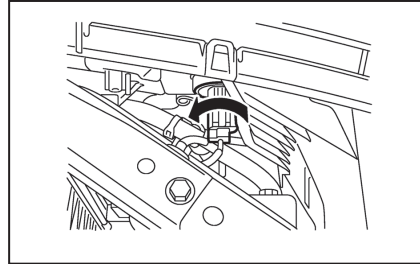

전방 방향지시등

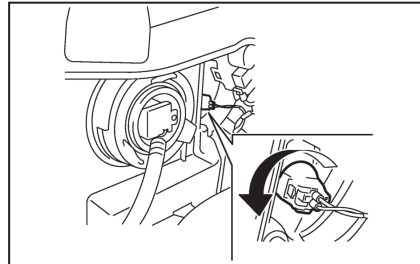

차폭등

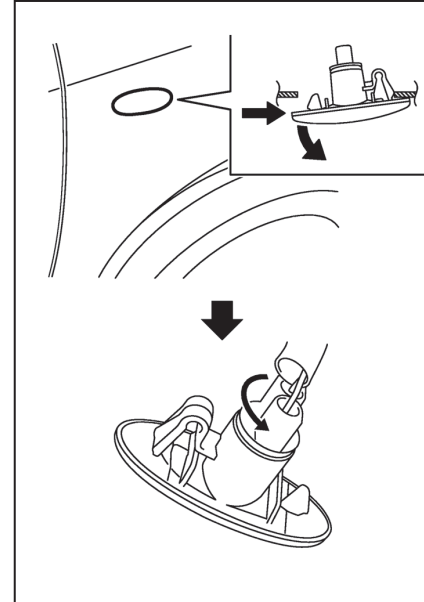

측면 방향지시등

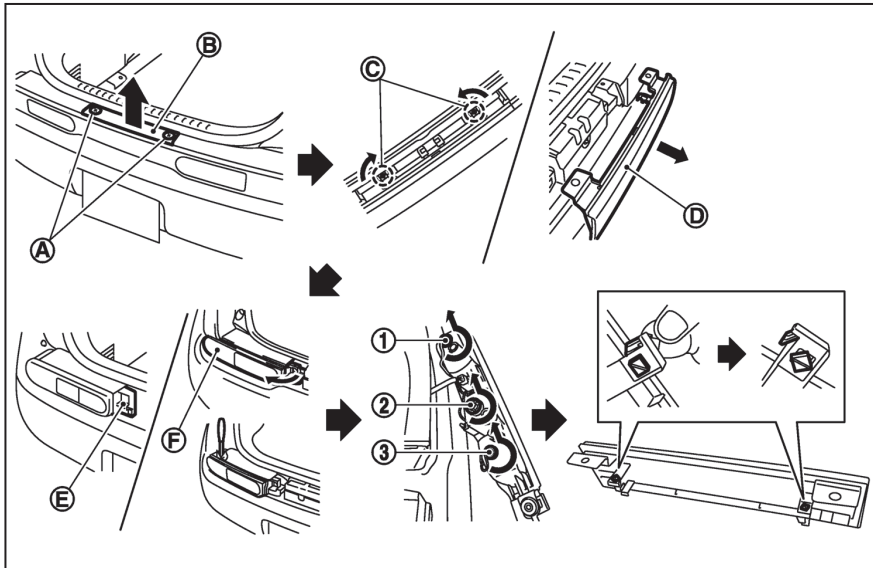

후방 콤비등

후방 콤비등의 전구를 교체하는 방법은 다음과 같습니다.

1. 클립(A)을 제거하고 뒷범퍼 커버(B)를 분리합니다.
2. 고정핀(C)을 약 45도 돌려 풀고 백 도어 피니셔를 분리합니다.

3. 볼트(D)를 제거하고 후방 콤비등(F)을 약간 돌려 틈새를 만든 다음 적절한 공구를 끼워 후방 콤비등을 조심스럽게 분리합니다.
4. 전구를 교체합니다. (① 제동등/미등, ② 방향지시등, ③ 후진등)
5. 반대 순서로 후방 콤비등을 설치합니다. 설치에 앞서 후방 콤비등에서 고정핀(C)을 빼서 백 도어 피니셔(E)에 설치해야 합니다.

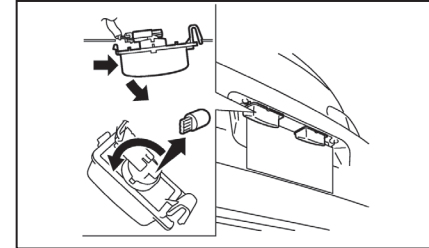

번호판등

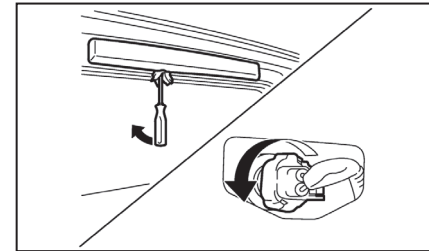

상부 보조 제동등

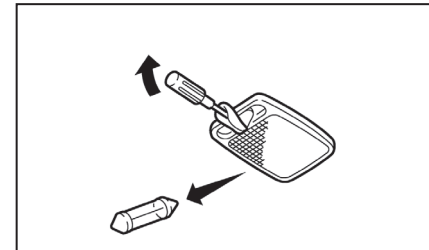

뫁등

라이트

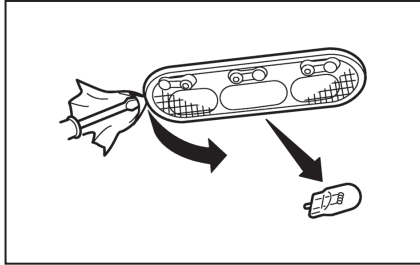

맷등

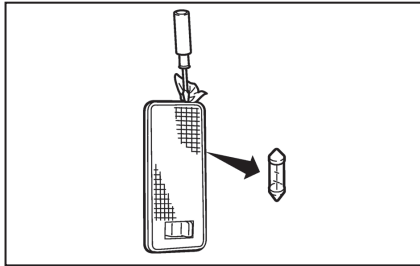

트렁크등

타이어와 휠

타이어가 펑크났을 때는 6-2페이지의 '타이어 펑크'를 참조하십시오.

타이어 공기압

스페어 타이어를 포함한 모든 타이어의 공기압을 정기적으로 점검하십시오. 타이어 공기압이 맞지 않으면 타이어의 수명과 차의 움직임이 나쁜 영향을 받을 수 있습니다. 타이어 공기압은 타이어가 식었을 때(상온) 점검해야 합니다. 3시간 이상 주차해 놓았거나 1.6km 미만의 거리를 운전했을 때는 타이어가 식은 것으로 간주됩니다.

타이어에 공기압이 부족하면 과열로 타이어 내부가 손상될 수 있습니다. 타이어에 공기압이 부족한 상태로 고속으로 운전하면 트레드가 분리되거나 타이어가 파열될 수 있습니다.

타이어의 형식

⚠ 주의

타이어를 교체할 때는 네 바퀴 모두에 형식(예 : 여름용, 사계절용, 겨울용)과 구조가 같은 타이어를 부착해야 합니다. 닛산 딜러에서 고객에게 타이어의 형식, 크기, 정격 속도, 구입 가능성에 대한 정보를 제공할 수 있습니다.

교체하는 타이어는 최초 출고시 장착된 타이어보다 정격 속도가 낮아 차의 최고 속도를 감당하지 못할 수도 있습니다. 해당 타이어의 정격 속도가 초과되지 않도록 하십시오.

사계절 타이어

닛산은 차가 연중(노면에 눈이나 얼음이 있는 계절 포함) 우수한 성능을 발휘하도록 하기 위해 일부 모델에 사계절 타이어를 사용하고 있습니다. 사계절 타이어는 측면에 ALL SEASON이나 M&S가 표시되어 있습니다. 스노 타이어(겨울 타이어)는 사계절 타이어보다 눈길에서 트랙션(접지력)이 좋으므로 지역에 따라 더 편리할 수도 있습니다.

여름 타이어

닛산은 차가 건조한 도로에서 탁월한 성능을 발휘하도록 하기 위해 일부 모델에 여름 타이어를 사용하고 있습니다. 여름 타이어는 눈길이나 얼음길에서 성능이 크게 떨어집니다. 여름 타이어는 측면에 M&S라는 트랙션 등급이 표시되어 있지 않습니다. 도로에 눈이나 얼음이 있는 곳에서는 네 바퀴 모두에 스노 타이어나 사계절 타이어를 부착하는 것이 권장됩니다.

스노 타이어

스노 타이어는 최초 출고시 장착된 타이어와 크기 및 정격 하중이 같은 것을 사용해야 합니다. 다른 것을 사용하면 차의 안전성과 움직임이 나쁜 영향을 받을 수 있습니다. 스노 타이어는 일반적으로 최초 출고시 장착된 타이어보다 정격 속도가 낮아 차의 최고 속도를 감당하지 못할 수 있습니다. 해당 타이어의 정격 속도가 초과되지 않도록 하십시오. 네 바퀴 모두에 크기, 브랜드, 구조, 트레드 패턴이 같은 스노 타이어를 부착해야 합니다.

얼음길에서는 보다 큰 트랙션을 얻기 위해 스파이크 타이어를 사용할 수도 있습니다. 국가나 지역에 따라 스파이크 타이어를 사용하는 것이 금지되기도 합니다. 스파이크 타이어를 부착하기 전에 현지 규정을 알아보십시오. 젖은 노면이나 건조한 노면에서는 스파이크 타이어의 미끄럼 방지력과 트랙션이 일반 스노 타이어보다 떨어질 수 있습니다.

타이어 체인(스노 체인)

지역에 따라 타이어 체인을 사용하는 것이 금지되기도 하므로 해당 지역의 규정을 확인한 후에 타이어 체인을 부착하십시오. 타이어 체인은 크기가 타이어에 맞는 것을 선택하고 타이어 체인 제조사의 지시대로 설치해야 합니다.

타이어 체인 제조사에서 권장할 때는 타이어 체인이 단단히 부착되도록 하기 위해 텐서너(조임 장치)를 사용할 수도 있습니다. 타이어 체인의 끝부분에 여유가 있을 때는 이를 잘 고정시키거나 잘라내야 범퍼나 하체가 충격으로 손상되는 것을 방지할 수 있습니다. 타이어 체인을 부착했을 때는 짐을 많이 싣지 말고 차량 속도도 낮추십시오. 짐을 많이 싣거나 차량 속도를 높이면 차가 손상될 수도 있고 차의 움직임이나 성능이 나쁜 영향을 받을 수도 있습니다.

타이어 체인은 앞바퀴에만 부착하고 뒷바퀴에는 부착하지 마십시오.

T-형 스페어 타이어(임시용)에는 체인을 부착하지 마십시오.

눈이 없는 포장도로에서 타이어 체인을 부착하고 운전하지 마십시오. 건조한 도로에서 타이어 체인을 부착하고 운전하면 차가 스트레스를 받아 여러 부위에 손상이 생길 수 있습니다.

타이어 로테이션

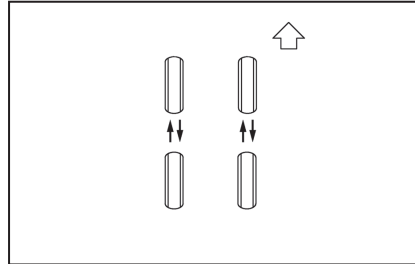

닛산은 10,000km마다 타이어를 로테이션하는 것을 권장합니다. 타이어 로테이션이 필요한 정확한 시기는 운전 방식과 도로 상태에 따라 달라집니다. (6-2페이지의 '타이어 펑크'를 참조하십시오.)

경고

- 타이어를 로테이션한 다음에는 타이어 공기압을 다시 맞추십시오.
- 1,000km를 주행한 후 휠너트를 다시 조이십시오.
- T형 스페어 타이어는 로테이션에 포함시키지 마십시오.

- 타이어의 선택, 부착, 관리, 정비를 올바르게 하지 않으면 차의 안전이 위협받아 사고가 날 수 있습니다. 의문이 있으면 닛산 딜러나 타이어 제조사에 조언을 구하십시오.

타이어의 마모와 손상

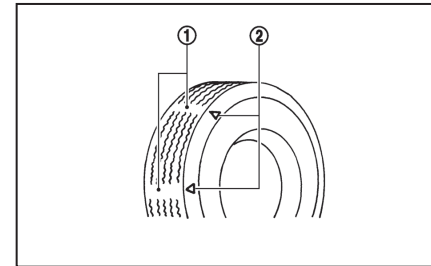

- ① 마모 표지
- ② 마모 표지의 위치 표시

타이어는 정기적으로 마모, 균열, 돌출부가 없는지와 트레드에 이물질이 끼어 있지 않은지를 검사해야 합니다. 과도한 마모, 균열, 돌출, 잘림이 발견될 때는 즉시 타이어를 교체해야 합니다.

최초 출고시 장착된 타이어에는 트레드 마모 표시가 만들어져 있습니다. 트레드 마모 표시가 보이면 타이어를 교체해야 합니다.

스페어 타이어를 잘못 정비하면 사람이 크게 다칠 수 있습니다. 스페어 타이어를 수리할 필요가 있을 때는 닛산 딜러를 찾으십시오.

타이어와 휠

타이어의 열화

제작 후 6년이 넘은 타이어는 그동안 사용했는지 여부와 관계 없이 사용하지 마십시오.

타이어는 차를 사용해도 열화되지만 해가 지나도 열화됩니다. 서비스 센터나 닷산 딜러에 자주 가서 타이어를 점검받고 밸런스를 조절하십시오.

타이어와 휠의 교체

⚠ 경고

변형된 휠이나 타이어는 수리했다 하더라도 사용하지 마십시오. 변형된 휠이나 타이어는 구조적으로 손상되었을 가능성이 있으므로 예고 없이 고장날 수 있습니다.

교체하는 타이어는 최초 출고시 장착된 타이어와 크기, 정격 속도, 하중 용량이 같아야 합니다. (9-5 페이지의 '타이어와 휠'을 참조하십시오.) 권장 타이어를 사용하지 않거나 브랜드, 구조(바이어스, 바이어스 벨트, 레이디얼), 트레드 패턴이 서로 다른 타이어를 사용하면 승차감, 제동력, 움직임, 지상고, 차체와 타이어 사이의 간극, 스노 체인과 차체 사이의 간극, 속도계의 작동, 전조등의 방향, 범퍼 높이 등이 나쁜 영향을 받을 수 있습니다. 이로 인해 사고가 나면 사람이 크게 다칠 수 있습니다.

어떤 이유로든 휠을 교체할 필요가 있을 때는 오프셋 치수가 같은 휠을 선택하십시오. 오프셋 치수가 다른 휠은 타이어를 조기에 마모시키거나 차의 움직임을 악화시키거나 브레이크 디스크/드럼과 접촉을 일으킬 수 있습니다. 휠이 브레이크 디스크/드럼과 접촉을 일으키면 제동 효율이 떨어지고 브레이크 패드/슈가 빨리 마모될 수 있습니다.

휠 밸런스

밸런스가 어긋난 휠은 차의 움직임이나 타이어의 수명에 나쁜 영향을 미칠 수 있습니다. 밸런스는 차를 정상적으로 사용해도 어긋날 수 있습니다. 어긋난 밸런스는 즉시 바로잡으십시오.

스페어 타이어

임시용(T형) 스페어 타이어

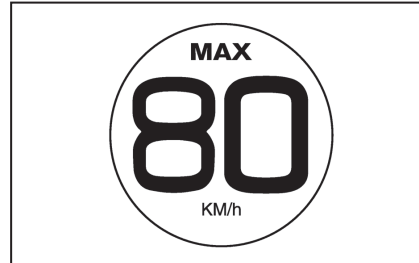

스페어 타이어 라벨

T형 스페어 타이어를 사용할 때 다음 주의사항을 지키지 않으면 차가 손상되거나 사고가 날 수 있습니다.

⚠ 주의

- T형 스페어 타이어는 비상용으로만 사용해야 합니다. 비상 상황을 벗어났을 때는 표준 타이어로 교체해야 합니다.
- T형 스페어 타이어를 부착했을 때는 조심스럽게 운전하십시오.
- 급회전이나 급제동을 피하십시오.
- T형 스페어 타이어의 공기압을 정기적으로 점검하여 항상 420kPa(4.20바, 60psi)로 유지하십시오.
- 80km/h를 초과하는 속도로 운전하지 마십시오.
- T형 스페어 타이어에 타이어 체인을 부착하지 마십시오. T형 스페어 타이어에는 타이어 체인이 잘 맞지 않기 때문에 무리하게 타이어 체인을 부착하고 운전하면 차가 손상될 수 있습니다.
- T형 스페어 타이어의 트레드는 최초 출고시 장착된 타이어의 트레드보다 빨리 마모됩니다. 타이어 마모 표시가 나타난 T형 스페어 타이어는 새 것으로 교체하십시오.

- T형 스페어 타이어는 최초 출고시 장착된 타이어보다 작기 때문에 차의 지상고를 낮춥니다. T형 스페어 타이어를 부착했을 때는 차의 손상을 방지하기 위해 장애물을 넘는 일을 피하십시오. 자동 세차장에도 들어가지 마십시오(세차기 속에서 차가 멈출 수 있음).
- 차에 제공된 T형 스페어 타이어를 다른 차에 사용하지 마십시오.
- T형 스페어 타이어는 한 번에 한 개만 사용할 수 있습니다.

9 기술 정보

권장 연료/윤활유와 용량.....	9-2	차대번호(새시번호)	9-6
연료 정보	9-3	엔진 일련번호.....	9-6
권장 SAE 점도	9-3	인증 라벨.....	9-6
에어컨의 냉매와 윤활유.....	9-3	타이어 라벨	9-7
엔진.....	9-4	에어컨 규격 라벨.....	9-7
타이어와 휠.....	9-5	무선 장비의 승인 번호와 관련 정보.....	9-7
치수.....	9-5	NATS(닛산 도난방지 시스템) 이모빌라이저	9-7
타국에서 차를 운행하거나 등록할 때	9-6	원격 개폐 시스템	9-7
차량 식별.....	9-6		
차대번호 플레이트.....	9-6		

권장 연료/윤활유와 용량

다음은 대략적인 용량을 나타냅니다. 보충 용량은 실제 용량과 약간 다를 수 있습니다. 연료나 윤활유를 보충할 때는 '8. 유지관리와 자가정비' 단원에 나오는 절차에 따라 보충할 양을 결정하십시오.

		용량(리터)(대략)	권장 연료와 윤활유	
연료		50리터	9-3페이지에 나오는 '연료 정보' 를 참조하십시오.	
엔진 오일(보충)			자세한 것은 8-7페이지의 '엔진 오일' 을 참조하십시오. ● 순정 닛산 엔진 오일 ● API 등급 : SL, SM, SN ● ILSAC 등급 : GF-3, GF-4, GF-5 자세한 것은 9-3페이지의 '권장 SAE 점도' 를 참조하십시오.	
	MR18DE	오일 필터 포함		4.6리터
		오일 필터 제외		4.4리터
냉각 시스템(냉각수 탱크 포함)			● 순정 닛산 냉각수 또는 동급품 ● 엔진 냉각 시스템 내부의 알루미늄에 부식이 발생하는 것을 피하려면 순정 닛산 냉각수(또는 동급품)를 사용하십시오. 비순정 냉각수를 사용할 때 발생한 엔진 냉각 시스템의 결함으로 인한 수리는 보증 기간 중에 발생하더라도 보증이 적용되지 않을 수 있습니다.	
	MR18DE	총		7.1리터
		냉각수 탱크		0.7리터
무단 변속기(CVT) 오일		-	● 순정 닛산 CVT 오일 NS-2 ● 닛산 순정품 CVT 오일(NS-2)만 사용하십시오. 다른 변속기 오일을 사용하면 CVT가 손상됩니다(보증이 적용되지 않음).	
브레이크액	'8. 유지관리와 자가정비' 단원에 나오는 방법으로 적정 레벨로 보충하십시오.		순정 닛산 브레이크액 또는 동급품 DOT 3	
다목적 그리스		-	NLGI No. 2(리튬 비누계)	
에어컨 냉매		-	HFC-134a(R-134a)	
에어컨 윤활유		-	순정 닛산 에어컨 시스템 오일 형식 R 또는 동급품	

연료 정보

가솔린 엔진(삼원 촉매 모델)

⚠ 주의

유연 가솔린은 사용하지 마십시오. 유연 가솔린을 사용하면 삼원 촉매가 손상됩니다.

옥탄가 91 이상의 일반 무연 가솔린을 사용하십시오.

권장 SAE 점도

가솔린 엔진 오일

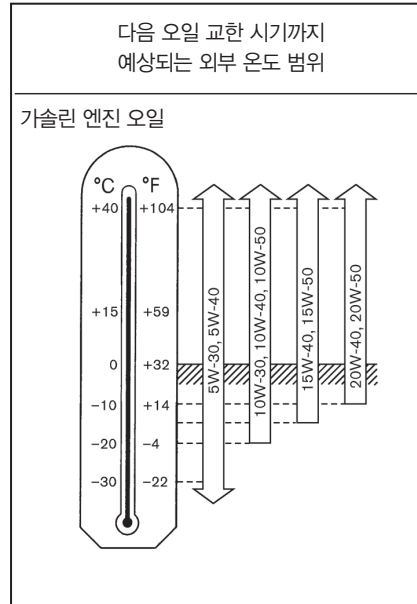

5W-30이 권장됩니다.

5W-30을 구할 수 없을 때는 차트에서 외부 온도에 맞는 점도의 오일을 선택하십시오.

에어컨의 냉매와 윤활유

에어컨 냉매로는 HFC-134a(R-134a)를 사용하고 에어컨 윤활유로는 닛산 에어컨 시스템 오일 형식 R(또는 동급품)를 사용해야 합니다. 다른 냉매나 다른 윤활유를 사용하면 에어컨이 크게 손상되어 에어컨 시스템 전체를 교체해야 할 수도 있습니다.

많은 나라에서 냉매를 대기로 유출시키는 것을 금지하고 있습니다. 차에 사용되는 HFC-134a(R-134a) 냉매는 오존층에 피해를 주지 않지만 지구 온난화에는 약간의 영향을 미칠 수 있습니다. 닛산은 냉매를 재생하여 다시 사용하는 것을 권장합니다. 에어컨을 정비할 필요가 있을 때는 닛산 딜러를 찾으십시오.

엔진

엔진 모델	MR18DE
형식	가솔린, 4사이클, DOHC
실린더 배열	4기통 직렬
내경 x 행정(mm)	84.0 x 81.1
배기량(cc)	1,798
공회전 속도(rpm)	조절이 필요하지 않음
점화 타이밍(B.T.D.C.)(도/rpm)	
스파크 플러그	
형식(표준)	FXE20HR-11
간극(mm)	1.1
캠샤프트 작동	타이밍 체인

타이어와 휠

	표준	스페어	
타이어 크기	195/60 R15 87H	T125/70 D15*	
	195/55 R16 86V		
	크기	오프셋(mm)	
주행 휠	스틸	15 x 6J	42
	알루미늄	16 x 6J	42
	T 타입	15 x 4T	35

* : 임시용입니다.

치수

	단위 mm
전장	3,980
전폭	1,695
전고	1,680
전륜 윤거	1,475
후륜 윤거	1,480
축거	2,530

타국에서 차를 운행하거나 등록할 때

타국에서 차를 운행하려면 해당국에서 필요한 연료를 구할 수 있는지 알아보십시오. 옥탄가가 낮은 연료를 사용하면 엔진이 손상될 수 있으므로 어디를 가든 정해진 옥탄가의 연료를 구할 수 있는지 확인해야 합니다. 권장 연료에 대한 자세한 정보는 본 단원 앞을 참조하십시오.

타국에서 차를 등록할 때는 해당국의 관할 기관에 차가 현지 규정에 부합하는지 문의하십시오. 차가 현지 규정에 부합하지 않을 때는 차를 개조해야 할 수도 있습니다. 차를 현지 규정에 맞추는 것이 불가능할 수도 있습니다.

나라와 지역에 따라 자동차 배출가스 컨트롤 기준과 안전 기준이 다르므로 자동차 규격도 나라와 지역에 따라 다를 수 있습니다.

다른 나라나 다른 지역으로 차를 가져갈 때 차를 개조, 운반, 등록하는 데 드는 비용은 사용자가 부담해야 합니다. 닛산은 이에 따른 불편에 책임을 지지 않습니다.

차량 식별

차대번호(VIN)를 가리거나 변경하거나 없애는 것은 금지됩니다.

차대번호(VIN) 플레이트

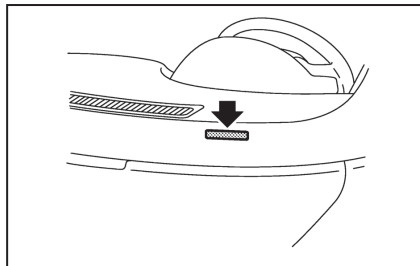

차대번호 플레이트는 그림의 위치에 부착되어 있습니다. 차대번호는 차량 식별 번호로서 차를 등록하는 데 사용됩니다.

차대번호(새시번호)

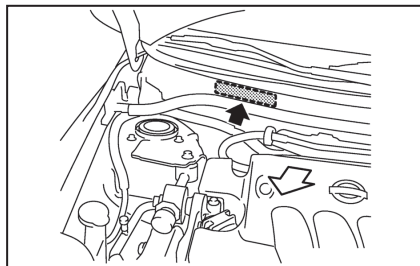

차대번호는 그림의 위치에 표시되어 있습니다. 커버를 벗기면 차대번호가 보입니다.

엔진 일련번호

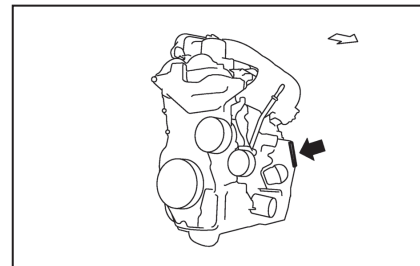

엔진 일련번호는 그림과 같이 엔진에 찍혀 있습니다.

인증 라벨

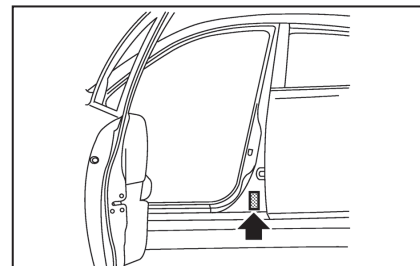

차량 식별

타이어 라벨

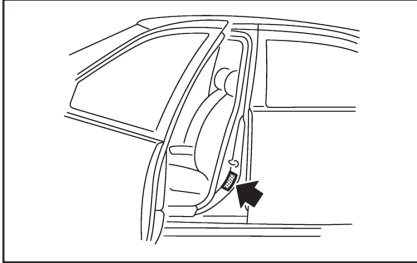

운전석쪽 중앙 필라에 부착된 타이어 라벨에는 상온 타이어 공기압이 표시되어 있습니다.

에어컨 규격 라벨

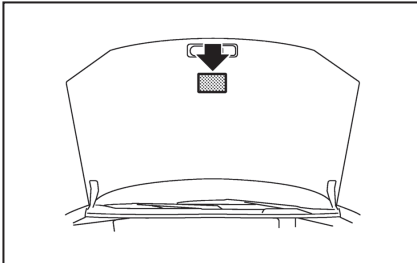

에어컨 규격 라벨은 그림과 같이 보닛 밑면에 부착되어 있습니다.

무선 장비의 승인 번호와 관련 정보

NATS(도난방지 시스템) 이모빌라이저

인증번호: R-LPD1-04-0130
상호 또는 성명: Calsonic Kansei Corporation.
기기 명칭: 미약전파를 사용하는 무선설비
기본모델명: MW1014
제조 년월: The production data of the product has been described to the product.
제조사: Johnson Controls Automotive electronics
제조국가: 류니지아



원격 개폐 시스템

인증번호: ALF-TWB1U761
성명 또는 상호: ALPS ELECTRIC CO., LTD.
기기의 명칭: 데이터 전송용 무선기기
기본 모델명: TWB1U761
제조사 및 제조국가: ALPS ELECTRIC CO.,LTD./ 일본



메모

9-8

10 찾아보기

3점 안전벨트.....	1-11
3점 안전벨트를 사용한 어린이	
안전시트 설치.....	1-19
ABS 경고등.....	2-9
ABS(잠김방지 브레이크 시스템).....	5-14
ISOFIX 앵커의 위치.....	1-16
ISOFIX 어린이 안전시트.....	1-16
NATS(닛산 도난방지 시스템).....	3-6
VDC 끄기 스위치.....	5-10
VDC 경고등.....	2-11

ㄱ

가솔린 엔진 오일.....	9-3
가솔린 엔진(삼원 촉매 모델).....	9-3
견인 관련 주의사항.....	6-10
경고등/표시등.....	2-9
경고음.....	2-12
계기판 밝기 조절 노브.....	2-6
권장 SAE 점도.....	9-3
권장 견인 방법.....	6-10
권장 엔진 오일.....	10-5
클러브함.....	2-19
기어 셀렉터 잠금 해제.....	5-8

ㄴ

내리막길 운전.....	5-14
냉각수.....	5-16
냉각수 교환.....	8-6
냉각수 레벨 점검.....	8-6
냉각수 온도 게이지.....	2-5

ㄷ

다용도 고리.....	2-21
대기 오염.....	7-5
도난경고 시스템.....	3-6
도어 열림 경고등.....	2-10
도어 잠그기.....	3-4
도어 잠김 풀기.....	3-5
도어록 스위치로 잠그기.....	3-3
뚝뚝.....	2-22
동절기의 운전.....	5-4
뒷도어 어린이 안전 잠금장치.....	3-4
뒷유리 와이퍼 블레이드.....	8-12
뒷유리 와이퍼/워셔 스위치.....	2-15
뒷좌석.....	1-4
뒷좌석 안전벨트 버클.....	1-13

뒷좌석 중앙 안전벨트.....	1-13
뒷좌석 컵홀더.....	2-20
뒷좌석 필라 포켓.....	2-19

ㄹ

라이트 경고음.....	2-12
라이트 위치.....	8-21
레조네이터(공명식 소음기) 제거하기.....	8-5
리모컨 배터리.....	8-15

ㄴ

맵등.....	2-22
무단 변속기(CVT).....	5-4
무단 변속기(CVT) 기어 표시창.....	2-6

ㄷ

바닥 매트.....	7-4
방향지시등.....	2-14
방향지시등/비상등.....	2-12
배기가스(일산화탄소).....	5-2
배터리.....	5-16

찾아보기

배터리 교체.....	8-15
배터리 세이버 시스템.....	2-13
배터리액 레벨 점검.....	8-15
변속기 오일 과열 방지 기능.....	5-8
보닛 닫기.....	3-8
보닛 밀과 하체.....	8-3
보닛 열기.....	3-8
보안 표시등.....	2-12, 3-6
부식 방지.....	7-5
부식 속도에 영향을 미치는 환경 요인.....	7-5
부식의 주된 요인.....	7-5
브레이크 경고등.....	2-9
브레이크 관련 주의사항.....	5-14
브레이크 부스터.....	8-10
브레이크 사용 방법.....	5-14
브레이크 패드 마모 경고음.....	2-12, 8-9
브레이크 페달 점검.....	8-9
비상등/경적 모드.....	3-5
비조절식 헤드레스트.....	1-6
빠진 차 꺼내기.....	6-11

人

사계절 타이어.....	8-24
사이드 에어백.....	1-24, 1-32
삼원 촉매.....	5-3
상대 습도.....	7-5
상온 시동.....	5-4
상온 타이어 공기압.....	10-5
상향 전조등 표시등.....	2-11

10-2

세차.....	7-2
소형등 표시등.....	2-12
속도계.....	2-4
수동 시트 조절.....	1-2
수동 에어컨.....	4-4
수리/교체 절차.....	1-36
순간 연비.....	2-7
스노 타이어.....	8-24
스티어링 록(잠금장치).....	5-5
스퍼어 타이어.....	6-3, 8-26
습기.....	7-5
승객석 윈도 스위치.....	2-17
시동과 운전.....	5-1
실내 미러.....	3-10
실내 잠금 노브로 잠그기.....	3-3
실내 퓨즈함.....	8-18
실내등.....	8-20
실외 미러.....	3-10
실외 미러 접기.....	3-11
실외등.....	8-20

○

안전벨트.....	7-4
안전벨트 경고등.....	2-10
안전벨트 고리.....	1-13
안전벨트 매기.....	1-12
안전벨트 사용 관련 주의사항.....	1-9
안전벨트 작동 상태 점검.....	1-13
안전벨트 풀기.....	1-13

알루미늄 휠.....	7-3
앞승객석 에어백 상태 표시등.....	2-11
앞승객석에 설치하기.....	1-22
앞유리 와이퍼 블레이드.....	8-11
앞유리 와이퍼/워셔 레버.....	2-14
앞좌석.....	1-2
앞좌석 컵홀더.....	2-19
액티브 헤드레스트.....	1-8
앵커 위치.....	1-17
어깨벨트 높이 조절(앞좌석).....	1-12
어린이 안전시트 사용 관련 주의사항.....	1-15
어린이 안전시트 앵커.....	1-17
어린이의 안전.....	1-10
에어백 경고 라벨.....	1-28
에어백 경고등.....	1-28, 2-10
에어백 시스템.....	1-29
에어백 전개 조건.....	1-33
에어백(SRS) 관련 주의사항.....	1-24
에어백은 언제 전개되는가.....	1-33
에어백이 전개되지 않는 경우.....	1-34
에어컨 규격 라벨.....	9-7
에어컨 필터.....	4-8
에어컨의 냉매와 윤활유.....	9-3
에어컨의 정비.....	4-7
에어컨의 조작.....	4-5
엔진 오일 레벨 점검.....	8-7
엔진 오일 압력 경고등.....	2-10
엔진 오일과 오일 필터.....	8-7
엔진 오일과 필터 점검.....	8-7
엔진 일련번호.....	9-6

엔진룸 퓨즈함 8-16
 여름 타이어 8-24
 연료 게이지 2-5
 연료 부족 경고등 2-10
 연료 정보 9-3, 10-5
 연료 주입구 도어 열기 3-9
 연료캡 3-9
 연질의 병홀더 2-20
 오버드라이브 꺼짐 표시등 2-12
 오버드라이브 스위치 5-7
 와이퍼 블레이드 교체하기 8-12
 와이퍼 사용 방법 2-15
 왁스칠 7-2
 우천시의 운전 5-4
 운전석 윈도 스위치 2-17
 워셔 사용 방법 2-15
 원격 개폐 시스템 3-4, 9-7
 유리 7-2
 유아와 소아 1-11
 이리돔 스파크 플러그 8-9
 이물질 제거 7-2
 인증 라벨 9-6
 일반 정비 8-2
 일반 정비 품목에 대한 설명 8-2
 임산부 1-11
 임시용(T형) 스페어 타이어 8-26

ㄷ

자가 테스트 기능 5-15

자가조절식 브레이크 8-9
 자동 모드(AUTO) 4-6
 자동 에어컨 4-6
 자동 잠그기 해제 3-3
 자동 잠금 모드 1-12
 장기 보관 퓨즈 스위치 8-18
 잭과 공구 6-2
 잭으로 차량 들어올리기 6-4
 전구 교체 2-9
 전동 윈도 2-17
 전조등 8-19
 전조등 빔 2-13
 전조등 스위치 2-13
 점프 시동 8-15
 정기 점검 8-2
 정비 관련 주의사항 8-4
 젖은 브레이크 5-14
 조절식 헤드레스트 1-6
 주차 브레이크 경고음 2-12
 주차 브레이크 점검 8-9
 주행거리계/이중 구간거리계 2-5
 중앙 송풍구 4-2
 중앙 안전벨트 표시 1-11
 중앙석에 맞는 안전벨트 찾기 1-11
 짐 고리 2-20
 짐 싣기 5-4

ㄹ

차대번호(VIN) 플레이트 9-6

차대번호(새시번호) 9-6
 차량 배터리 8-14
 차량 세우기 6-2
 차량 정보 화면 2-6
 차속에 따른 자동 잠그기 3-3
 충전 경고등 2-9
 측면 송풍구 4-2

ㅋ

커튼 에어백 1-24, 1-34
 컵홀더 2-19
 크롬 부품 7-3
 크루즈 컨트롤 5-10
 크루즈 표시등 2-11
 클리닝 8-11
 키 경고음 2-12
 키로 잠그기 3-2
 키의 위치 5-5

ㄴ

타이어 공기압 8-24
 타이어 라벨 9-7
 타이어 로테이션 8-25
 타이어 분리하기 6-4
 타이어 장비 5-16
 타이어 체인(스노 체인) 8-25
 타이어에 고임목 대기 6-3
 타이어와 휠의 교체 8-26

찾아보기

타이어의 마모와 손상	8-25
타이어의 형식	8-24
타코미터	2-5
트렁크등	2-23
트립 컴퓨터.....	2-6
특수 월동 장비.....	

II

파워 브레이크 시스템	5-14
파워 스티어링 경고등	2-10
팔걸이	1-5
평크난 타이어와 공기 보관하기.....	6-6
페일 세이프(비상 운전).....	5-8
프런트 에어백	1-24
프리텐셔너 내장 안전벨트 시스템(장착시)....	1-27

III

하체.....	7-3
할로겐 전조등 모델	8-19
화면 리셋하기	2-7
화장 거울.....	3-11
휠.....	7-3
휠 밸런스.....	8-26
휠커버 분리하기(장착시)	6-4
히터의 조작.....	4-4

주요 정보

연료 정보

삼원 촉매 모델

⚠ 주의

유연 가솔린은 사용하지 마십시오. 유연 가솔린을 사용하면 삼원 촉매가 손상됩니다.

옥탄가 91 이상의 일반 무연 가솔린을 사용하십시오.

권장 엔진 오일

(9-2페이지의 '권장 연료/윤활유와 용량' 을 참조하십시오.)

- 순정 닛산 엔진 오일
- API 등급 : SL, SM, SN
- ILSAC 등급 : GF-3, GF-4, GF-5

상온 타이어 공기압

운전석 중앙 필라에 부착된 타이어 라벨을 참조하십시오.

빠른 참조

- 비상시의 조치6-1페이지
(타이어 펑크, 시동이 걸리지 않음, 과열, 견인)
- 시동 가는 방법5-1페이지
- 계기와 게이지2-1페이지
- 유지관리와 자가정비8-1페이지
- 기술 정보9-1페이지

메모

메모

메모

메모

메모

메모

메모

리콜알리미 지금 바로 신청하세요!

▶ 자동차 리콜이란?

법규에 규정된 자동차 안전기준에 부적합하거나, 법규에 규정되지는 않았지만 자동차 제작과정상의 문제로 자동차의 안전운행에 지장을 줄 수 있는 결함이 발견된 경우에 자동차 소유자에게 공개적으로 이를 알려 시정(수리)해 주는 제도입니다.

▶ 리콜알리미 서비스란?

소유하신 차량에 리콜이 발생한 경우 즉각적으로 리콜여부를 확인할 수 있도록 안내문자(SMS)를 발송해 드리는 서비스입니다.

▶ 리콜알리미 서비스 신청은?

자동차결함신고센터 홈페이지(www.car.go.kr), 모바일 홈페이지(m.car.go.kr), 결함신고 전용전화(080-357-2500)를 이용하여 신청하실 수 있습니다.

▶ 리콜안내문자를 받으시면?

리콜안내문자를 받으셨다면 안전을 위해 즉시 리콜서비스를 받으시기 바랍니다.

